

Industriehof Scherenbostel
Heinrich Rodenbostel GmbH
Im Winkel 5
D-30900 Wedemark
Telefon +49 (0) 51 30 - 60 72 - 0
Telefax +49 (0) 51 30 - 60 72 32
Internet: www.industriehof.com
E-mail: info@industriehof.com

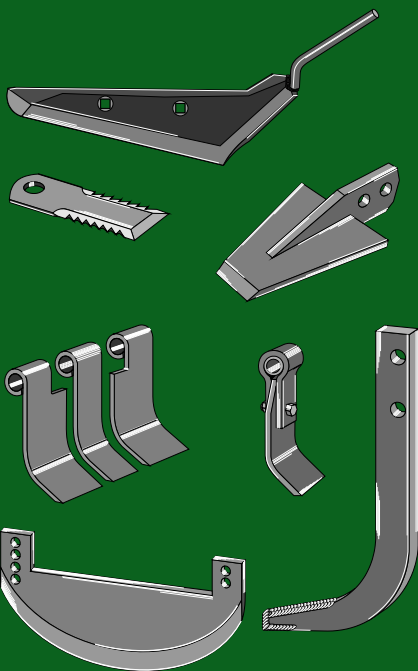

6



Alle Rechte vorbehalten
Nachdruck, auch auszugsweise, verboten

Tous droits réservés
Toute reproduction, même par extrait, défendue

All rights reserved
Reproduction in any form forbidden

© Copyright Industriehof Scherenbostel

Schare für Rübenroder nach Fabrikat	3-11
Socs pour arracheuses de betteraves pour machines Beet lifter shares to fit	
Schlegel für Rübenroder nach Fabrikat	12-15
Fléaux pour arracheuses de betteraves pour machines Flails for beet lifters to fit	
Messer für Rübenroder nach Fabrikat	16-18
Couteaux pour arracheuses de betteraves pour machines Blades for beet lifters to fit	
Scheiben für Rübenroder nach Fabrikat	19
Disques pour arracheuses de betteraves pour machines Disc for beet lifters to fit	
Messer für Krautschläger nach Fabrikat	20
Couteaux pour effaneuses pour machines Blades for herb stripper to fit	
Ährenheber nach Fabrikat	21-25
Releveurs d'épis pour machines Crop lifters to fit	
Strohhäcksler-Messer nach Fabrikat	26-42
Couteaux broyeurs de paille pour machines Straw chopper flail blades to fit	
Buchsen für Strohhäcksler-Messer	43-44
Entretoises pour couteaux broyeurs de paille Bushes for straw chopper flail blades	
Frähaken für Reihenfräsen nach Fabrikat	45-50
Crochets de fraiseuse pour machines Row cutter hooks to fit	
Spaten nach Fabrikat für Spatenmaschinen	51-56
Bêches pour machines à bêcher pour modèle Digger spades to fit	

- Keine Original-Ersatzteile - Il ne s'agit pas de pièces originales - No genuine spare parts -

Technische Änderungen vorbehalten - Modifications techniques réservées - Technical changes reserved
Maße und Gewichte annähernd und unverbindlich - Les mesures et poids sont approximatifs et sous réserve - Dimensions and weights are approximate and not binding

Schare für Rübenroder nach Fabrikat:

Socs pour arracheuses de betteraves pour machines:
Beet lifter shares to fit:

	Seite / page
Agrifac	4
Barigelli	4-5
Gilles	6
Holmer	7-8
Kleine	8-9
Moreau	9
Ropa	10
Stoll	10-11
Unsinn	11

Schlegel für Rübenroder nach Fabrikat:

Fléaux pour arracheuses de betteraves pour machines:
Flails for beet lifters to fit:

Agrifac	12
Barigelli	12
Gilles	13
Holmer	13
Kleine	13
Moreau	14
Ropa	14
Stoll	14
Tim	14
Thyregod	15

Messer für Rübenroder nach Fabrikat:

Couteaux pour arracheuses de betteraves pour machines:
Blades for beet lifters to fit:

Barigelli	16
Holmer	17
Kleine	17
Ropa	18

Scheiben für Rübenroder nach Fabrikat:

Disques pour arracheuses de betteraves pour machines:
Disc for beet lifters to fit:

Gilles	19
--------	----

Messer für Krautschläger nach Fabrikat:

Couteaux pour effaneuses pour machines:
Blades for herb stripper to fit:

Rumpstad	20
----------	----

Ährenheber nach Fabrikat:

Releveurs d'epis pour machines:
Crop lifters to fit:

Case	21
Claas	21-22
Deutz-Fahr	22
Dronningborg	23
John Deere	23-24
Massey Ferguson	24
New Holland	24
Schumacher	25

- Keine Original-Ersatzteile - Il ne s'agit pas de pièces originales - No genuine spare parts -

Maße und Gewichte annähernd und unverbindlich - Les mesures et poids sont approximatifs et sous réserve - Dimensions and weights are approximate and not binding
Technische Änderungen vorbehalten - Modifications techniques réservées - Technical changes reserved

Strohhäcksler-Messer nach Fabrikat:

couteaux broyeurs de paille pour machine:

straw chopper flail blades to fit:

Seite / page

Biso	26-27
Case	27-28
Case-IH	28
Claas	29-31
Claas-Lexion	31-32
Deutz-Fahr	32-33
Dronningborg	33
Dücker	33
Fortschritt	34
John Deere	34-36
JF	36
KPAB	36-37
Laverda	37
Massey Ferguson	37-38
New Holland	39-40
Nicolas	41
Rekord	41-42
Rivierre Casalis	42
Taarup	42

Buchsen für Strohhäcksler-Messer

Entretoises pour couteaux broyeurs de paille

Bushes for straw chopper flail blades

Seite / page

Biso	43
Case	43
Claas	43
Claas Lexion	43-44
John Deere	44
Massey Ferguson	44
Rekord	44

Fräshaken für Reihenfräsen nach Fabrikat:

Crochets de fraiseuse pour machines:

Row cutter hooks to fit:

AMAC	45
AVR	45
Baselier	46
Rumpstad	47
Struik	48-49
Universal	50

Spaten nach Fabrikat für Spatenmaschinen:

Bêches pour machines à bêcher pour modèle:

Digger spades to fit:

Celli	51-52
Falc	52-53
Gramegna	53
Imants	53
Selvatici	54
Sicma (Miglianico)	55
Tortella	56

Die angebotenen Artikel sind Qualitätserzeugnisse mit Garantie, passend zu den entsprechenden Maschinenfabrikaten. (Keine Original Ersatzteile) Die Original-Nummern dienen nur der Zuordnung. Alle angegebenen Abmessungen und Ausführungen entsprechen den z.Zt. gültigen Anforderungen. Wir behalten uns das Recht auf Abweichungen, bedingt durch Werkzeug- oder Anforderungsänderungen, vor.

Les articles présentés sont des produits de qualité garantie s'accordant aux machines correspondantes.
(aucune pièce de rechange originale) Les références d'origine ne servent qu'à la coordination.
Les exécutions et les dimensions satisfont aux exigences actuelles.
Nous nous réservons le droit de toute modification due aux changements d'exigences ou d'outils.

The showed parts are guaranteed quality products, fitting the equivalent machines.(no original spare parts)
The original part-numbers are only indicated for coordination.
The showed dimensions and designs are in accordance with the actual requests.
Every modification caused by changes of requirements or tools are subject to alterations.

Technische Änderungen vorbehalten - Modifications techniques réservées - Technical changes reserved
Maße und Gewichte annähernd und unverbindlich - Les mesures et poids sont approximatifs et sous réserve - Dimensions and weights are approximate and not binding

- Keine Original-Ersatzteile - Il ne s'agit pas de pièces originales - No genuine spare parts -

Agrifac

34-IND-329R re/dr/ri
34-IND-329L li/ga/le

Abb. rechts
 fig. droite
 ill. right

Dicke / épaisseur / thickness	8 mm
Orig.-Nr. / réf. origine / orig.-part-no. re/dr/ri	8270841
Orig.-Nr. / réf. origine / orig.-part-no. li/ga/le	8270842
Gewicht / poids / weight	3,030

Schrauben M12-DIN608
 Bitte Länge angeben, siehe Gruppe 11.
 boulons M12-DIN608
 veuillez spécifier la longueur, voir groupe 11.
 bolts M12-DIN608
 please specify the length, see section 11.

Agrifac

34-IND-330R re/dr/ri
34-IND-330L li/ga/le

Abb. rechts
 fig. droite
 ill. right

Dicke / épaisseur / thickness	8 mm
Orig.-Nr. / réf. origine / orig.-part-no. re/dr/ri	8270821
Orig.-Nr. / réf. origine / orig.-part-no. li/ga/le	8270822
Gewicht / poids / weight	3,730

Schrauben M12-DIN608
 Bitte Länge angeben, siehe Gruppe 11.
 boulons M12-DIN608
 veuillez spécifier la longueur, voir groupe 11.
 bolts M12-DIN608
 please specify the length, see section 11.

Barigelli

34-BBA-57R re/dr/ri
34-BBA-57L li/ga/le

Abb. links
 fig. gauche
 ill. left

Dicke / épaisseur / thickness	8 mm
Orig.-Nr. / réf. origine / orig.-part-no. re/dr/ri	40302020
Orig.-Nr. / réf. origine / orig.-part-no. li/ga/le	40302020
Gewicht / poids / weight	2,610

Schrauben M12-DIN608
 Bitte Länge angeben, siehe Gruppe 11.
 boulons M12-DIN608
 veuillez spécifier la longueur, voir groupe 11.
 bolts M12-DIN608
 please specify the length, see section 11.

Barigelli

34-BBA-59R re/dr/ri
34-BBA-59L li/ga/le

Abb. links
 fig. gauche
 ill. left

Dicke / épaisseur / thickness	8 mm
Orig.-Nr. / réf. origine / orig.-part-no. re/dr/ri	40302030
Orig.-Nr. / réf. origine / orig.-part-no. li/ga/le	40302030
Gewicht / poids / weight	2,570

Schrauben M12-DIN608
 Bitte Länge angeben, siehe Gruppe 11.
 boulons M12-DIN608
 veuillez spécifier la longueur, voir groupe 11.
 bolts M12-DIN608
 please specify the length, see section 11.

- Keine Original-Ersatzteile - Il ne s'agit pas de pièces originales - No genuine spare parts -

Maße und Gewichte annähernd und unverbindlich - Les mesures et poids sont approximatifs et sous réserve - Dimensions and weights are approximate and not binding - Technische Änderungen vorbehalten - Modifications techniques réservées - Technical changes reserved

Schare für Rübenroder nach Fabrikat:
 Socs pour arracheuses de betteraves pour machines:
 Beet lifter shares to fit:

Barigelli

34-BBA-02R re/dr/ri
34-BBA-02L li/ga/le

Abb. rechts
 fig. droite
 ill. right

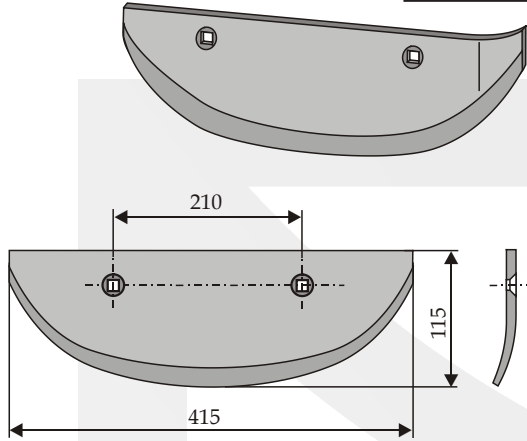

Dicke / épaisseur / thickness	8 mm
Orig.-Nr. / réf. origine / orig.-part-no. re/dr/ri	
Orig.-Nr. / réf. origine / orig.-part-no. li/ga/le	
Gewicht / poids / weight	2,420

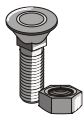

Schrauben M12-DIN608
 Bitte Länge angeben, siehe Gruppe 11.
 boulons M12-DIN608
 veuillez spécifier la longueur, voir groupe 11.
 bolts M12-DIN608
 please specify the length, see section 11.

Barigelli

34-BBA-04R re/dr/ri
34-BBA-04L li/ga/le

Abb. rechts
 fig. droite
 ill. right

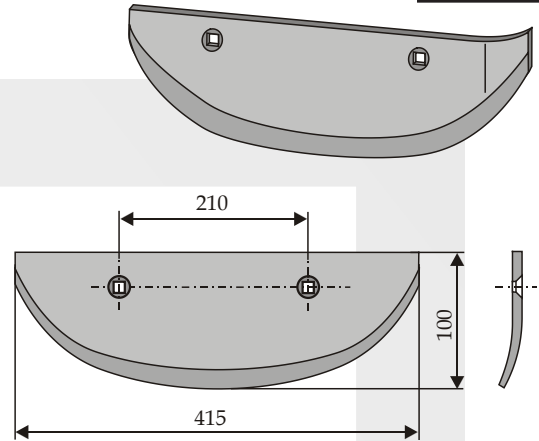

Dicke / épaisseur / thickness	8 mm
Orig.-Nr. / réf. origine / orig.-part-no. re/dr/ri	
Orig.-Nr. / réf. origine / orig.-part-no. li/ga/le	
Gewicht / poids / weight	2,130



Schrauben M12-DIN608
 Bitte Länge angeben, siehe Gruppe 11.
 boulons M12-DIN608
 veuillez spécifier la longueur, voir groupe 11.
 bolts M12-DIN608
 please specify the length, see section 11.

Barigelli

34-BBA-48R re/dr/ri
34-BBA-48L li/ga/le

Abb. links
 fig. gauche
 ill. left

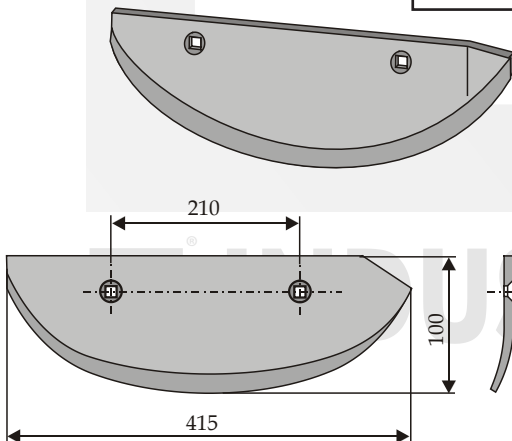

Dicke / épaisseur / thickness	8 mm
Orig.-Nr. / réf. origine / orig.-part-no. re/dr/ri	
Orig.-Nr. / réf. origine / orig.-part-no. li/ga/le	
Gewicht / poids / weight	1,850

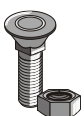

Schrauben M12-DIN608
 Bitte Länge angeben, siehe Gruppe 11.
 boulons M12-DIN608
 veuillez spécifier la longueur, voir groupe 11.
 bolts M12-DIN608
 please specify the length, see section 11.

Barigelli

34-BBA-49R re/dr/ri
34-BBA-49L li/ga/le

Abb. links
 fig. gauche
 ill. left

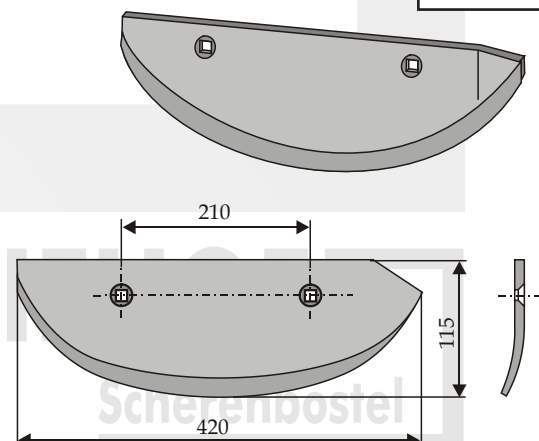

Dicke / épaisseur / thickness	8 mm
Orig.-Nr. / réf. origine / orig.-part-no. re/dr/ri	
Orig.-Nr. / réf. origine / orig.-part-no. li/ga/le	
Gewicht / poids / weight	2,300



Schrauben M12-DIN608
 Bitte Länge angeben, siehe Gruppe 11.
 boulons M12-DIN608
 veuillez spécifier la longueur, voir groupe 11.
 bolts M12-DIN608
 please specify the length, see section 11.

Technische Änderungen vorbehalten - Modifications techniques réservées - Technical changes reserved
 Maße und Gewichte annähernd und unverbindlich - Les mesures et poids sont approximatifs et sous réserve - Dimensions and weights are approximate and not binding

- Keine Original-Ersatzteile - Il ne s'agit pas de pièces originales - No genuine spare parts -

Gilles

34-GLL-03R re/dr/ri	Abb. rechts fig. droite ill. right
34-GLL-03L li/ga/le	

Dicke / épaisseur / thickness	8 mm
Orig.-Nr. / réf. origine / orig.-part-no. re/dr/ri	6993
Orig.-Nr. / réf. origine / orig.-part-no. li/ga/le	6994
Gewicht / poids / weight	3,950

Schrauben M12-DIN608
 Bitte Länge angeben, siehe Gruppe 11.
 boulons M12-DIN608
 veuillez spécifier la longueur, voir groupe 11.
 bolts M12-DIN608
 please specify the lenght, see section 11.

Gilles

34-GLL-04R re/dr/ri	Abb. rechts fig. droite ill. right
34-GLL-04L li/ga/le	

Dicke / épaisseur / thickness	8 mm
Orig.-Nr. / réf. origine / orig.-part-no. re/dr/ri	7098
Orig.-Nr. / réf. origine / orig.-part-no. li/ga/le	7099
Gewicht / poids / weight	3,370

Schrauben M12-DIN608
 Bitte Länge angeben, siehe Gruppe 11.
 boulons M12-DIN608
 veuillez spécifier la longueur, voir groupe 11.
 bolts M12-DIN608
 please specify the lenght, see section 11.

- Keine Original-Ersatzteile - Il ne s'agit pas de pièces originales - No genuine spare parts -

Maße und Gewichte annähernd und unverbindlich - Les mesures et poids sont approximatifs et sous réserve - Dimensions and weights are approximate and not binding
 Technische Änderungen vorbehalten - Modifications techniques réservées - Technical changes reserved

Schare für Rübenroder nach Fabrikat:
 Socs pour arracheuses de betteraves pour machines:
 Beet lifter shares to fit:

Holmer

34-801R re/dr/ri
34-801L li/ga/le

Abb. rechts
 fig. droite
 ill. right

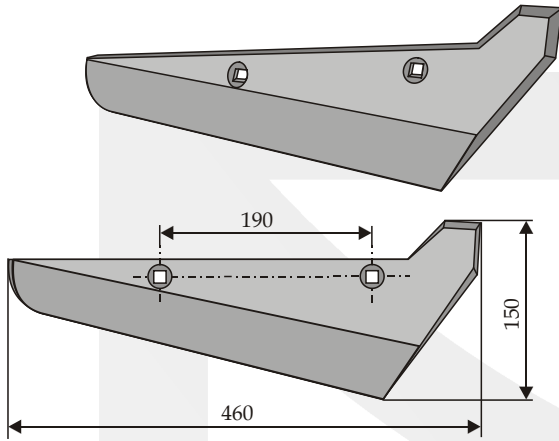

Dicke / épaisseur / thickness	8 mm
Orig.-Nr. / réf. origine / orig.-part-no. re/dr/ri	R 801
Orig.-Nr. / réf. origine / orig.-part-no. li/ga/le	L 801
Gewicht / poids / weight	2,160

34-0001

Schraube M12x1,75
 boulon / bolt

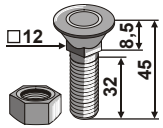

Holmer

34-802R re/dr/ri
34-802L li/ga/le

Abb. rechts
 fig. droite
 ill. right

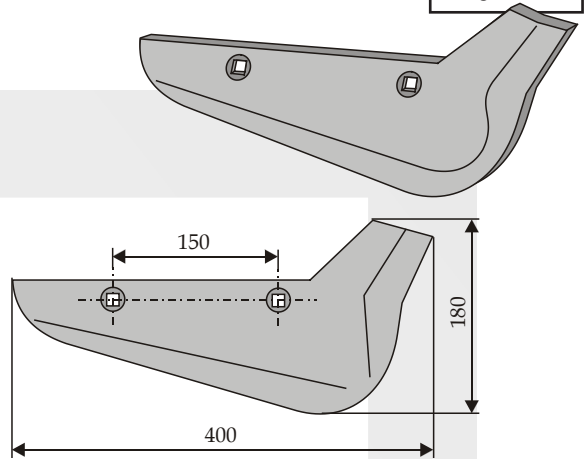

Dicke / épaisseur / thickness	8 mm
Orig.-Nr. / réf. origine / orig.-part-no. re/dr/ri	1145010020
Orig.-Nr. / réf. origine / orig.-part-no. li/ga/le	1145010021
Gewicht / poids / weight	2,170

34-0001

Schraube M12x1,75
 boulon / bolt

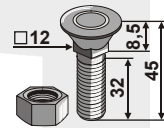

Holmer

34-803R re/dr/ri
34-803L li/ga/le

Abb. rechts
 fig. droite
 ill. right

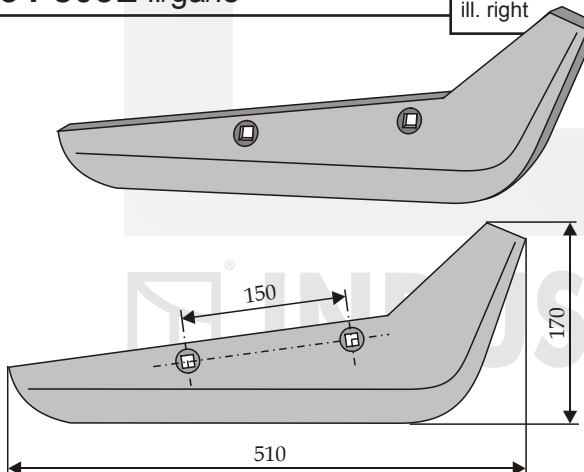

Dicke / épaisseur / thickness	8 mm
Orig.-Nr. / réf. origine / orig.-part-no. re/dr/ri	
Orig.-Nr. / réf. origine / orig.-part-no. li/ga/le	
Gewicht / poids / weight	2,470

34-0001

Schraube M12x1,75
 boulon / bolt

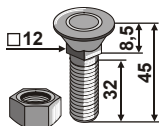

Holmer

34-2102R re/dr/ri
34-2101L li/ga/le

Abb. rechts
 fig. droite
 ill. right

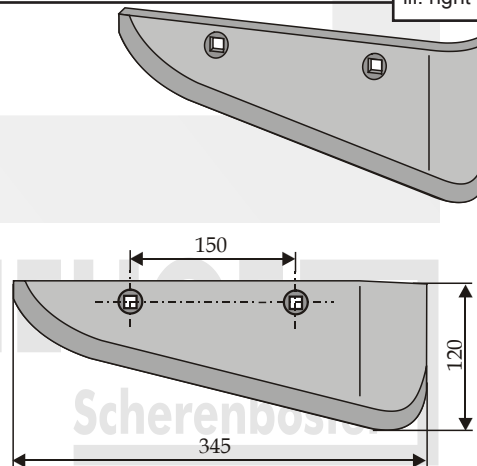

Dicke / épaisseur / thickness	7 mm
Orig.-Nr. / réf. origine / orig.-part-no. re/dr/ri	1145004050
Orig.-Nr. / réf. origine / orig.-part-no. li/ga/le	1145004051
Gewicht / poids / weight	1,510



Schrauben M10-DIN608
 Bitte Länge angeben, siehe Gruppe 11.
 boulons M10-DIN608
 veuillez spécifier la longueur, voir groupe 11.
 bolts M10-DIN608
 please specify the length, see section 11.

Technische Änderungen vorbehalten - Modifications techniques réservées - Technical changes reserved
 Maße und Gewichte annähernd und unverbindlich - Les mesures et poids sont approximatifs et sous réserve - Dimensions and weights are approximate and not binding

- Keine Original-Ersatzteile - Il ne s'agit pas de pièces originales - No genuine spare parts -

Holmer

34-804R re/dr/ri	Abb. rechts fig. droite ill. right
34-804L li/ga/le	

Dicke / épaisseur / thickness	7 mm
Orig.-Nr. / réf. origine / orig.-part-no. re/dr/ri	1145.019.882
Orig.-Nr. / réf. origine / orig.-part-no. li/ga/le	1145.019.883
Gewicht / poids / weight	2,410

34-0001	
Schraube M12x1,75 boulon / bolt	

Holmer

69-6-957	
Nusskettenrad Ø130 pignon à chaîne chain sprocket	

Anzahl Nüsse / nbre pignons / nbr. sprockets	5
Breite / largeur / thickness	85
Gewicht	2,860

69-1-220	
Kratzbodenkette chaîne d'épandeurs et d'évacuateurs scraper floor chain	

Güteklasse D7, hochfest, lehrenhaltig, geprüft, blankpoliert.
Niveau de qualité D7, résistance élevée, à dimensions exactes, contrôlées, polies.
Quality class D7, high-tensile, true to gauge size, tested, polished.
ohne Gewähr, Maße prüfen
sans garantie, mesures à vérifier / no guarantee, check measures

Bruchkraft / résistance à la rupture / breaking load	112 kN
Glied pro m / maillon par m / link per m	27
Gewicht pro m / poids par m / weight per m	2,050

69-4-215	
Kettenschloss raccord pour chaîne shackle type connector	

Gewicht / poids / weight	0,106
--------------------------	-------

Kleine

34-0002R re/dr/ri	Abb. links fig. gauche ill. left
34-0001L li/ga/le	

Typ SF 10

Dicke / épaisseur / thickness	7 mm
Orig.-Nr. / réf. origine / orig.-part-no.	
S2-161-06-00-02 re/dr/ri	S2-161-06-00-01 li/ga/le
Gewicht / poids / weight	2,030

	Schrauben M12-DIN608 Bitte Länge angeben, siehe Gruppe 11. boulons M12-DIN608 veuillez spécifier la longueur, voir groupe 11. bolts M12-DIN608 please specify the length, see section 11.
--	--

- Keine Original-Ersatzteile - Il ne s'agit pas de pièces originales - No genuine spare parts -

Maße und Gewichte annähernd und unverbindlich - Les mesures et poids sont approximatifs et sous réserve - Dimensions and weights are approximate and not binding
Technische Änderungen vorbehalten - Modifications techniques réservées - Technical changes reserved

Schare für Rübenroder nach Fabrikat:
 Socs pour arracheuses de betteraves pour machines:
 Beet lifter shares to fit:

Kleine

34-BKL-10R re/dr/ri
34-BKL-10L li/ga/le

Abb. rechts
 fig. droite
 ill. right

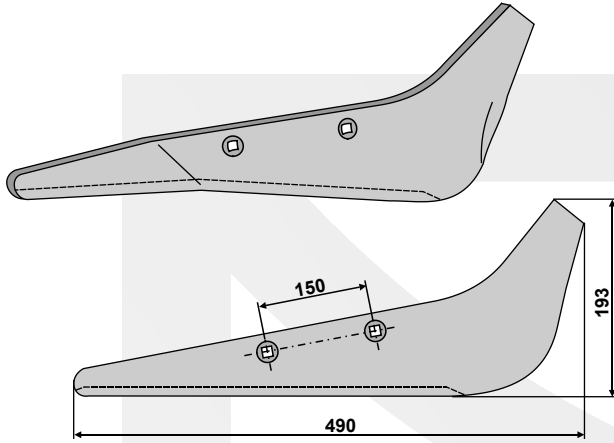

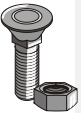

Dicke / épaisseur / thickness	10 mm
Orig.-Nr. / réf. origine / orig.-part-no.	
Gewicht / poids / weight	2,790
 <p>Schrauben M12-DIN608 Bitte Länge angeben, siehe Gruppe 11. boulons M12-DIN608 veuillez spécifier la longueur, voir groupe 11. bolts M12-DIN608 please specify the length, see section 11.</p>	

Kleine

34-2102R re/dr/ri
34-2101L li/ga/le

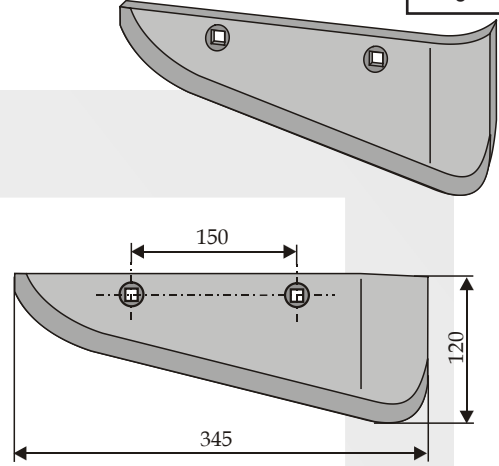
Abb. rechts
 fig. droite
 ill. right





Dicke / épaisseur / thickness	7 mm
Orig.-Nr. / réf. origine / orig.-part-no. re/dr/ri	X4-06-21-02R
Orig.-Nr. / réf. origine / orig.-part-no. li/ga/le	X4-06-21-01L
Gewicht / poids / weight	1,510
 <p>Schrauben M10-DIN608 Bitte Länge angeben, siehe Gruppe 11. boulons M10-DIN608 veuillez spécifier la longueur, voir groupe 11. bolts M10-DIN608 please specify the length, see section 11.</p>	

Moreau

34-AS475R re/dr/ri
34-AS475L li/ga/le

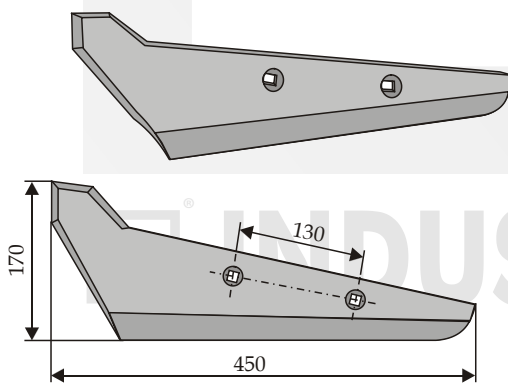
Abb. links
 fig. gauche
 ill. left





Dicke / épaisseur / thickness	8 mm
Orig.-Nr. / réf. origine / orig.-part-no. re/dr/ri	AS475SD
Orig.-Nr. / réf. origine / orig.-part-no. li/ga/le	AS475SG
Gewicht / poids / weight	2,180
 <p>Schrauben M12-DIN608 Bitte Länge angeben, siehe Gruppe 11. boulons M12-DIN608 veuillez spécifier la longueur, voir groupe 11. bolts M12-DIN608 please specify the length, see section 11.</p>	

Moreau

34-AS475RR re/dr/ri
34-AS475RL li/ga/le

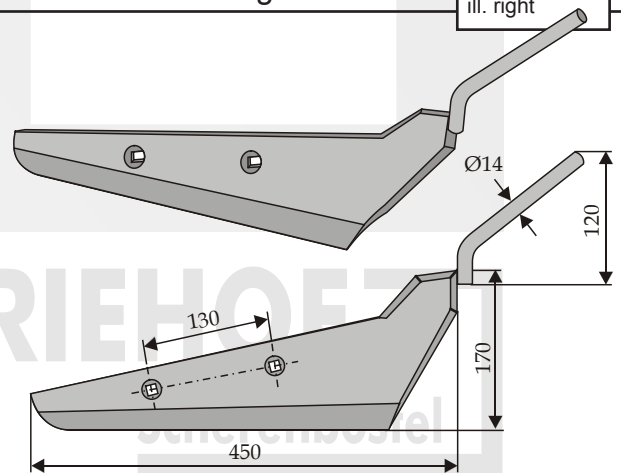
Abb. rechts
 fig. droite
 ill. right



Dicke / épaisseur / thickness	8 mm
Orig.-Nr. / réf. origine / orig.-part-no. re/dr/ri	AS475SD
Orig.-Nr. / réf. origine / orig.-part-no. li/ga/le	AS475SG
Gewicht / poids / weight	2,400
 <p>Schrauben M12-DIN608 Bitte Länge angeben, siehe Gruppe 11. boulons M12-DIN608 veuillez spécifier la longueur, voir groupe 11. bolts M12-DIN608 please specify the length, see section 11.</p>	

Technische Änderungen vorbehalten - Modifications techniques réservées - Technical changes reserved
 Maße und Gewichte annähernd und unverbindlich - Les mesures et poids sont approximatifs et sous réserve - Dimensions and weights are approximate and not binding

- Keine Original-Ersatzteile - Il ne s'agit pas de pièces originales - No genuine spare parts -

Ropa

34-804R re/dr/ri
34-804L li/ga/le

Abb. rechts
fig. droite
ill. right

Dicke / épaisseur / thickness	7 mm
Orig.-Nr. / réf. origine / orig.-part-no. re/dr/ri	207044
Orig.-Nr. / réf. origine / orig.-part-no. li/ga/le	207045
Gewicht / poids / weight	2,410

Schrauben M12-DIN608
 Bitte Länge angeben, siehe Gruppe 11.
 boulons M12-DIN608
 veuillez spécifier la longueur, voir groupe 11.
 bolts M12-DIN608
 please specify the length, see section 11.

Ropa

34-802R re/dr/ri
34-802L li/ga/le

Abb. rechts
fig. droite
ill. right

Dicke / épaisseur / thickness	8 mm
Orig.-Nr. / réf. origine / orig.-part-no. re/dr/ri	207092
Orig.-Nr. / réf. origine / orig.-part-no. li/ga/le	207093
Gewicht / poids / weight	2,170

34-0001

Schraube M12x1,75
 boulon / bolt

Ropa

69-6-957
 Nusskettenrad Ø130
 pignon à chaîne
 chain sprocket

Anzahl Nüsse / nbre pignons / nbr. sprockets	5
Breite / largeur / thickness	85
Gewicht	2,860

69-1-220
 Kratzbodenkette
 chaîne d'épandeurs et d'évacuateurs
 scraper floor chain

Güteklasse D7, hochfest, lehrenhaltig, geprüft, blankpoliert.
 Niveau de qualité D7, résistance élevée, à dimensions exactes, contrôlées, polies.
 Quality class D7, high-tensile, true to gauge size, tested, polished.
 ohne Gewähr, Maße prüfen
 sans garantie, mesures à vérifier / no guarantee, check measures

Bruchkraft / résistance à la rupture / breaking load	112 kN
Glied pro m / maillon par m / link per m	27
Gewicht pro m / poids par m / weight per m	2,050

69-4-215
 Kettenschloss
 raccord pour chaîne
 shackle type connector

Gewicht / poids / weight	0,106
--------------------------	-------

Stoll

34-075R re/dr/ri
34-082L li/ga/le

Abb. rechts
fig. droite
ill. right

Dicke / épaisseur / thickness	7 mm
Orig.-Nr. / réf. origine / orig.-part-no.	
62.51-07.5R=0524280	62.51-08.2L=0524290
Gewicht / poids / weight	1,130

Schrauben M10-DIN608
 Bitte Länge angeben, siehe Gruppe 11.
 boulons M10-DIN608
 veuillez spécifier la longueur, voir groupe 11.
 bolts M10-DIN608
 please specify the length, see section 11.

- Keine Original-Ersatzteile - Il ne s'agit pas de pièces originales - No genuine spare parts -

Maße und Gewichte annähernd und unverbindlich - Les mesures et poids sont approximatifs et sous réserve - Dimensions and weights are approximate and not binding - Technische Änderungen vorbehalten - Modifications techniques réservées - Technical changes reserved

Schare für Rübenroder nach Fabrikat:
 Socs pour arracheuses de betteraves pour machines:
 Beet lifter shares to fit:

Stoll

34-806R re/dr/ri
34-806L li/ga/le

Abb. rechts
 fig. droite
 ill. right

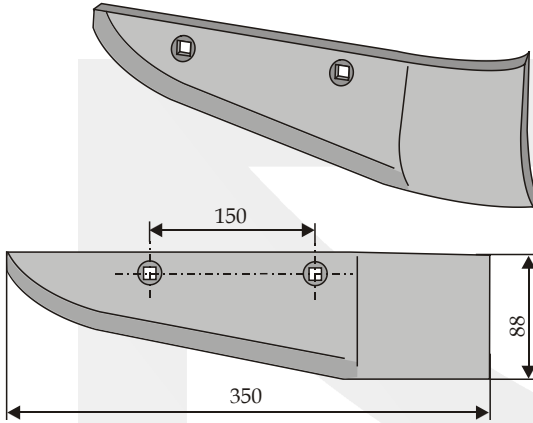

Dicke / épaisseur / thickness	7 mm
Orig.-Nr. / réf. origine / orig.-part-no. re/dr/ri	023806R
Orig.-Nr. / réf. origine / orig.-part-no. li/ga/le	023806L
Gewicht / poids / weight	1,370



Schrauben M10-DIN608
 Bitte Länge angeben, siehe Gruppe 11.
 boulons M10-DIN608
 veuillez spécifier la longueur, voir groupe 11.
 bolts M10-DIN608
 please specify the length, see section 11.

Stoll

34-807R re/dr/ri
34-807L li/ga/le

Abb. rechts
 fig. droite
 ill. right

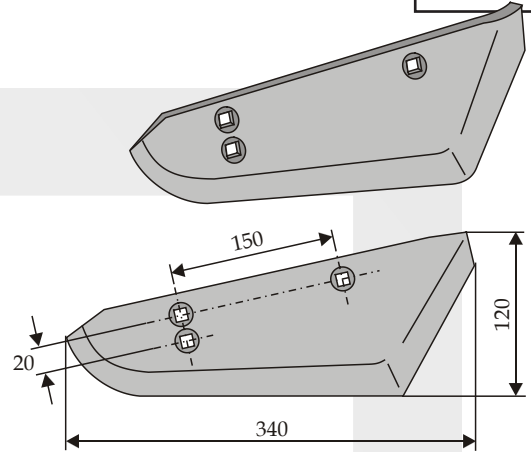

Dicke / épaisseur / thickness	7 mm
Orig.-Nr. / réf. origine / orig.-part-no. re/dr/ri	1513520
Orig.-Nr. / réf. origine / orig.-part-no. li/ga/le	1513530
Gewicht / poids / weight	1,420



Schrauben M10-DIN608
 Bitte Länge angeben, siehe Gruppe 11.
 boulons M10-DIN608
 veuillez spécifier la longueur, voir groupe 11.
 bolts M10-DIN608
 please specify the length, see section 11.

Stoll

34-2102R re/dr/ri
34-2101L li/ga/le

Abb. rechts
 fig. droite
 ill. right

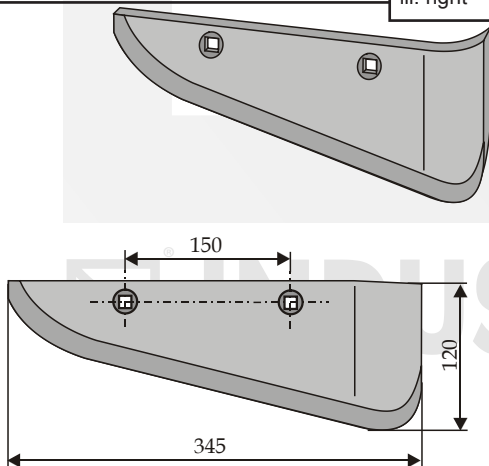

Dicke / épaisseur / thickness	7 mm
Orig.-Nr. / réf. origine / orig.-part-no. re/dr/ri	84.00-37R
Orig.-Nr. / réf. origine / orig.-part-no. li/ga/le	84.00-38L
Gewicht / poids / weight	1,510

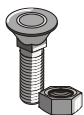

Schrauben M10-DIN608
 Bitte Länge angeben, siehe Gruppe 11.
 boulons M10-DIN608
 veuillez spécifier la longueur, voir groupe 11.
 bolts M10-DIN608
 please specify the length, see section 11.

Unsinn

34-2102R re/dr/ri
34-2101L li/ga/le

Abb. rechts
 fig. droite
 ill. right

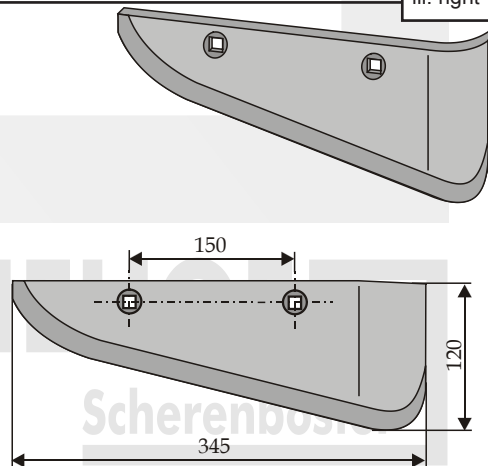

Dicke / épaisseur / thickness	7 mm
Orig.-Nr. / réf. origine / orig.-part-no. re/dr/ri	546.02.12.142
Orig.-Nr. / réf. origine / orig.-part-no. li/ga/le	546.02.12.143
Gewicht / poids / weight	1,510

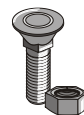

Schrauben M10-DIN608
 Bitte Länge angeben, siehe Gruppe 11.
 boulons M10-DIN608
 veuillez spécifier la longueur, voir groupe 11.
 bolts M10-DIN608
 please specify the length, see section 11.

Technische Änderungen vorbehalten - Modifications techniques réservées - Technical changes reserved
 Maße und Gewichte annähernd und unverbindlich - Les mesures et poids sont approximatifs et sous réserve - Dimensions and weights are approximate and not binding

- Keine Original-Ersatzteile - Il ne s'agit pas de pièces originales - No genuine spare parts -

Agrifac

IND-200	
Schlegel fléau / flail	
Orig.-Nr. / réf. origine / orig.-part-no.	
8270479	
Gewicht / poids / weight	0,750

Agrifac

IND-276	
Schlegel fléau / flail	
Orig.-Nr. / réf. origine / orig.-part-no.	
8284007	
Gewicht / poids / weight	0,700

Barigelli

34-BBA-05	
Schlegel kurz fléau court / short flail	
Orig.-Nr. / réf. origine / orig.-part-no.	
Gewicht / poids / weight	0,600

Barigelli

34-BBA-13	
Schlegel lang fléau long / long flail	
Orig.-Nr. / réf. origine / orig.-part-no.	
Gewicht / poids / weight	0,650

Barigelli

34-BBA-12	
Bürste brosse / brush	
Orig.-Nr. / réf. origine / orig.-part-no.	
Gewicht / poids / weight	0,200

Barigelli

34-BBA-51	
Schlegel fléau / flail	
Orig.-Nr. / réf. origine / orig.-part-no.	
BB40850400	
Gewicht / poids / weight	0,640

- Keine Original-Ersatzteile - Il ne s'agit pas de pièces originales - No genuine spare parts -

Maße und Gewichte annähernd und unverbindlich - Les mesures et poids sont approximatifs et sous réserve - Dimensions and weights are approximate and not binding - Technische Änderungen vorbehalten - Modifications techniques réservées - Technical changes reserved

Schlegel für Rübenroder nach Fabrikat:
 Fléaux pour arracheuses de betteraves pour machines:
 Flails for beet lifters to fit:

Gilles

GLL-02

Schlegel
 fléau / flail

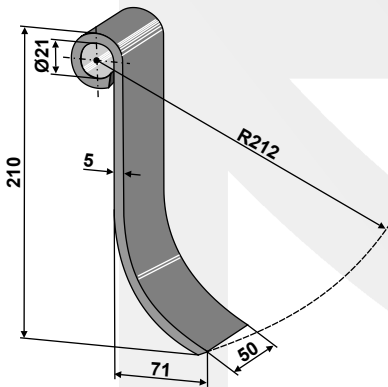

Orig.-Nr. / réf. origine / orig.-part-no.

Gewicht / poids / weight 0,560

Holmer

IND-83

Schlegel
 fléau / flail

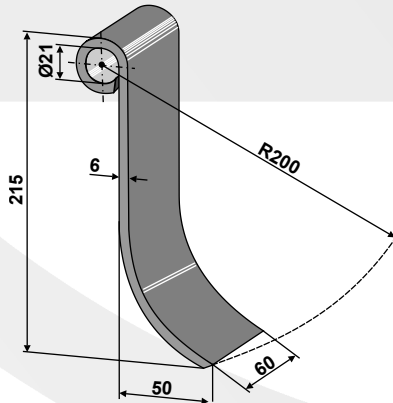

Orig.-Nr. / réf. origine / orig.-part-no.

Gewicht / poids / weight 0,760

Kleine

34-BKL-09R

Schlegel - rechts
 fléau - droit / flail - right

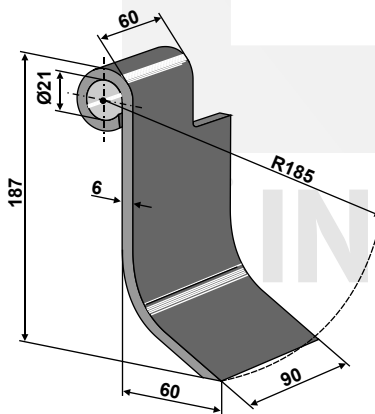

Typ SF10

Orig.-Nr. / réf. origine / orig.-part-no.

14-802-31-00-03

Gewicht / poids / weight 0,925

Kleine

34-BKL-03

Schlegel
 fléau / flail

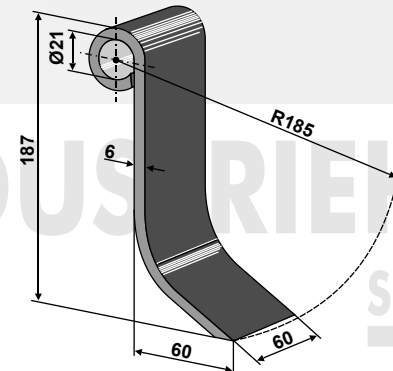

Typ SF10

Orig.-Nr. / réf. origine / orig.-part-no.

14-802-31-00-01

Gewicht / poids / weight 0,720

Kleine

34-BKL-09L

Schlegel - links
 fléau - gauche / flail - left

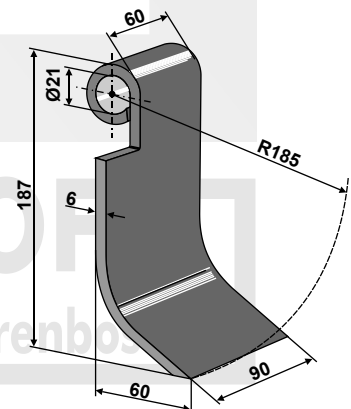

Typ SF10

Orig.-Nr. / réf. origine / orig.-part-no.

14-802-31-00-02

Gewicht / poids / weight 0,925

Technische Änderungen vorbehalten - Modifications techniques réservées - Technical changes reserved
 Maße und Gewichte annähernd und unverbindlich - Les mesures et poids sont approximatifs et sous réserve - Dimensions and weights are approximate and not binding

- Keine Original-Ersatzteile - Il ne s'agit pas de pièces originales - No genuine spare parts -

Moreau

BMO-02

Schlegel
fléau / flail

Orig.-Nr. / réf. origine / orig.-part-no.	
ET84801A	
Gewicht / poids / weight	0,820

Ropa

IND-83

Schlegel
fléau / flail

Orig.-Nr. / réf. origine / orig.-part-no.	
Gewicht / poids / weight	0,760

Stoll

STL-02

Schlegel
fléau / flail

Orig.-Nr. / réf. origine / orig.-part-no.	
83.08-02.6	
Gewicht / poids / weight	0,770

Stoll

STL-03

Schlegel
fléau / flail

Orig.-Nr. / réf. origine / orig.-part-no.	
48.08-02.6	
Gewicht / poids / weight	0,890

Tim

	Best. Nr.: réf. article part-no.	Orig.-Nr. réf. origine orig.-part-no.	Gewicht poids weight
1	63-TAA-00		1,200
2	63-TAA-03		0,580
3	63-TAA-04		0,480
4	63-TAA-05		0,080
5	63-TAA-91		0,070

1 Schlegel komplett montiert
fléau assemblé / flail assembled

2 Klinge / lame / blade

3 Halter / support / holder

4 Buchse / entretoise / bush

5 Schraube - 12.9
boulon - 12.9 / bolt - 12.9

- Keine Original-Ersatzteile - Il ne s'agit pas de pièces originales - No genuine spare parts -

Maße und Gewichte annähernd und unverbindlich - Les mesures et poids sont approximatifs et sous réserve - Dimensions and weights are approximate and not binding
 Technische Änderungen vorbehalten - Modifications techniques réservées - Technical changes reserved

Schlegel für Rübenroder nach Fabrikat:
 Fléaux pour arracheuses de betteraves pour machines:
 Flails for beet lifters to fit:

Thyregod

Technical drawing showing the assembly of the Thyregod flail. Part 1 is the fully assembled flail with dimensions 150 (total height), 130 (height to mounting hole), and 65 (width). Part 2 is the blade with dimensions 107 (height), 43 (top width), 65 (bottom width), and a hole diameter of Ø11,5. Part 3 is the holder with dimensions 83 (height), 45 (width), and a hole diameter of Ø11,5. Part 4 is a bush with dimensions Ø28 (outer diameter), Ø20 (inner diameter), and 45 (height). Part 5 is a bolt with dimensions 7/16" (thread length), 20 (unthreaded length), and 33 (total length).

	Best. Nr.: réf. article part-no.	Orig.-Nr. réf. origine orig.-part-no.	Gewicht poids weight
1	Schlegel komplett montiert fléau assemblé / flail assembled	63-THY-00	0,880
2	Klinge / lame / blade	63-THY-03	0,350
3	Halter / support / holder	63-THY-01	0,360
4	Buchse / entretoise / bush	63-THY-02	0,100
5	Schraube - 12.9 boulon - 12.9 / bolt - 12.9	63-716114	0,050

Technische Änderungen vorbehalten - Modifications techniques réservées - Technical changes reserved
 Maße und Gewichte annähernd und unverbindlich - Les mesures et poids sont approximatifs et sous réserve - Dimensions and weights are approximate and not binding



- Keine Original-Ersatzteile - Il ne s'agit pas de pièces originales - No genuine spare parts -

Barigelli

34-BBA-01R re/dr/ri	Abb. rechts fig. droite ill. right
34-BBA-01L li/ga/le	
Köpfermesser lame décolleteuse / top blade	
Dicke / épaisseur / thickness	7 mm
Orig.-Nr. / réf. origine / orig.-part-no. re/dr/ri	
Orig.-Nr. / réf. origine / orig.-part-no. li/ga/le	
Gewicht / poids / weight	1,000

Barigelli

34-BBA-08	
Köpfermesser lame décolleteuse / top blade	
Dicke / épaisseur / thickness	8 mm
Orig.-Nr. / réf. origine / orig.-part-no.	
Gewicht / poids / weight	1,270

Barigelli

34-BBA-40R re/dr/ri	Abb. rechts fig. droite ill. right
34-BBA-40L li/ga/le	
Köpfermesser lame décolleteuse / top blade	
Dicke / épaisseur / thickness	7 mm
Orig.-Nr. / réf. origine / orig.-part-no. re/dr/ri	
Orig.-Nr. / réf. origine / orig.-part-no. li/ga/le	
Gewicht / poids / weight	0,800

- Keine Original-Ersatzteile - Il ne s'agit pas de pièces originales - No genuine spare parts -

Maße und Gewichte annähernd und unverbindlich - Les mesures et poids sont approximatifs et sous réserve - Dimensions and weights are approximate and not binding
 Technische Änderungen vorbehalten - Modifications techniques réservées - Technical changes reserved

Holmer

34-HLM-02

Köpfermesser
 lame décolleteuse / top blade

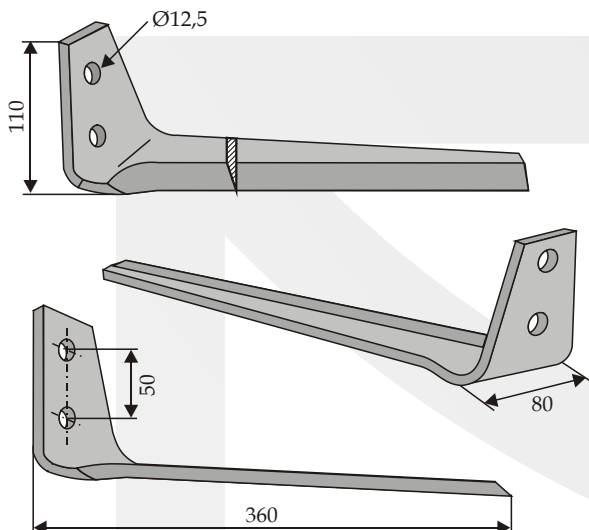

Dicke / épaisseur / thickness	6 mm
Orig.-Nr. / réf. origine / orig.-part-no.	1109011006
Gewicht / poids / weight	0,840

Holmer

34-HOL-01

Köpfermesser
 lame décolleteuse / top blade

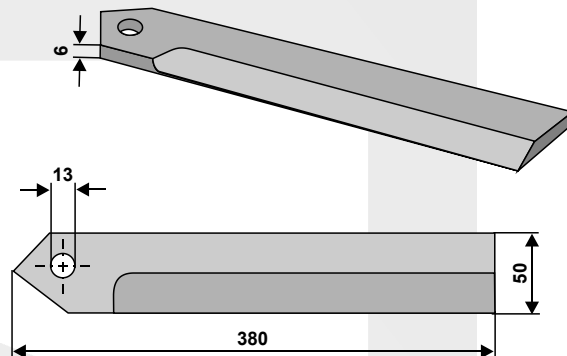

Dicke / épaisseur / thickness	6 mm
Orig.-Nr. / réf. origine / orig.-part-no.	1205017979
Gewicht / poids / weight	0,640

Kleine

34-KLE-99R re/dr/ri

34-KLE-99L li/ga/le

Abb. links
 fig. gauche
 ill. left

Köpfermesser
 lame décolleteuse / top blade

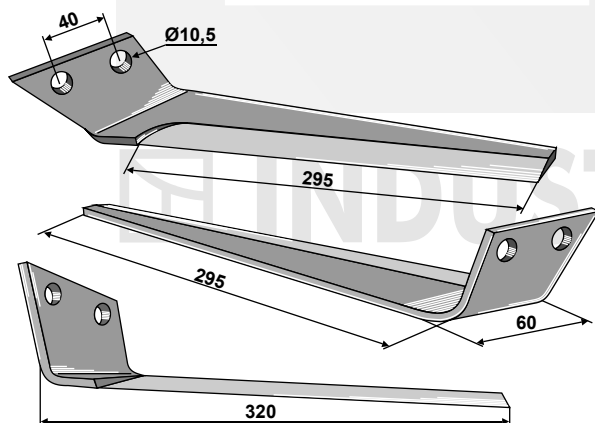

Dicke / épaisseur / thickness	5 mm
Orig.-Nr. / réf. origine / orig.-part-no.	
S2-161-06-00-51 re/dr/ri	S2-161-06-00-50 li/ga/le
Gewicht / poids / weight	0,475

Technische Änderungen vorbehalten - Modifications techniques réservées - Technical changes reserved
 Maße und Gewichte annähernd und unverbindlich - Les mesures et poids sont approximatifs et sous réserve - Dimensions and weights are approximate and not binding

- Keine Original-Ersatzteile - Il ne s'agit pas de pièces originales - No genuine spare parts -

Ropa

34-HOL-01

Köpfermesser
 lame décolleteuse / top blade

Dicke / épaisseur / thickness	6 mm
Orig.-Nr. / réf. origine / orig.-part-no.	
Gewicht / poids / weight	0,640

Ropa

34-HLM-02

Köpfermesser
 lame décolleteuse / top blade

Dicke / épaisseur / thickness	6 mm
Orig.-Nr. / réf. origine / orig.-part-no.	
Gewicht / poids / weight	0,840

- Keine Original-Ersatzteile - Il ne s'agit pas de pièces originales - No genuine spare parts -

Maße und Gewichte annähernd und unverbindlich - Les mesures et poids sont approximatifs et sous réserve - Dimensions and weights are approximate and not binding
 Technische Änderungen vorbehalten - Modifications techniques réservées - Technical changes reserved



Scheiben für Rübenroder nach Fabrikat:
 Disques pour arracheuses de bettaraves pour machines:
 Disc for beet lifters to fit:

Gilles

31-118FE-R160

Gewölbte Scheibe für Rübenroder
 disque bombés pour arracheuses de bettaraves
 concave disc for beet lifters

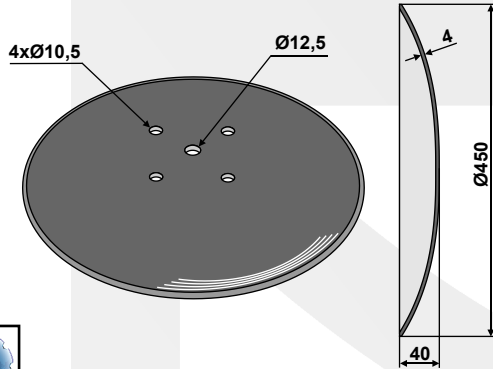

Orig.-Nr. / réf. origine / orig.-part-no.	155010
Lochkreis / trous sur diamètre / hole circle	Ø74,5
Gewicht / poids / weight	4,100

Material: Borstahl vergütet auf 48-51 HRC
 Matériel: acier au bore traité 48-51 HRC
 Material: heat-treated boron steel 48-51 HRC

KET Weimar

31-122IO-S074



Sechsscheibe für die Montage mit Naben
 coute circulaire pour assemblage avec moyeux
 coultter for assembly with hubs

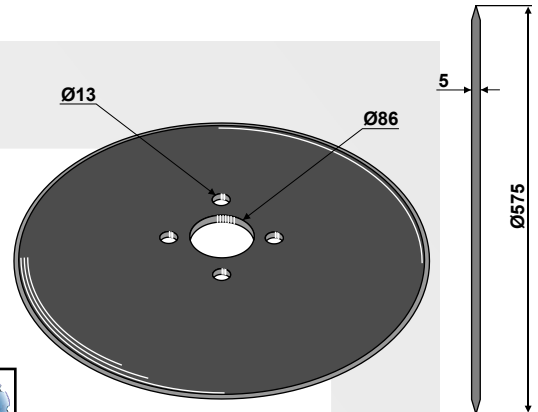

Orig.-Nr. / réf. origine / orig.-part-no.	000.02.000.02
Lochkreis / trous sur diamètre / hole circle	Ø114
Gewicht / poids / weight	8,450

Material: Borstahl vergütet auf 48-51 HRC
 Matériel: acier au bore traité 48-51 HRC
 Material: heat-treated boron steel 48-51 HRC

KET Weimar

31-125IO-S269



Sechsscheibe für die Montage mit Naben
 coute circulaire pour assemblage avec moyeux
 coultter for assembly with hubs

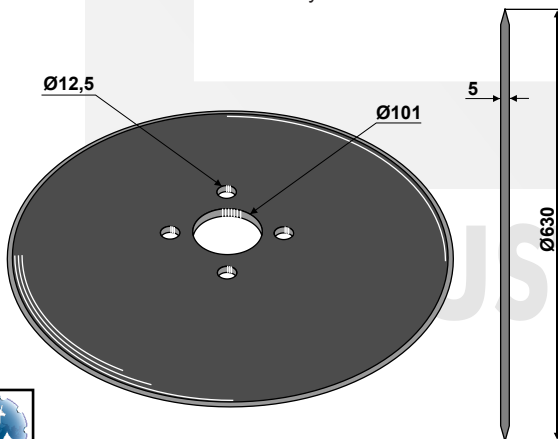

Orig.-Nr. / réf. origine / orig.-part-no.	000.02.000.06
Lochkreis / trous sur diamètre / hole circle	Ø114
Gewicht / poids / weight	11,300

Material: Borstahl vergütet auf 48-51 HRC
 Matériel: acier au bore traité 48-51 HRC
 Material: heat-treated boron steel 48-51 HRC

Technische Änderungen vorbehalten - Modifications techniques réservées - Technical changes reserved
 Maße und Gewichte annähernd und unverbindlich - Les mesures et poids sont approximatifs et sous réserve - Dimensions and weights are approximate and not binding

- Keine Original-Ersatzteile - Il ne s'agit pas de pièces originales - No genuine spare parts -

Rumptstad

34-IND-505 **NEU**

Köpfermesser
 lame décolleteuse / top blade

Orig.-Nr. / réf. origine / orig.-part-no.	
007772	
Gewicht / poids / weight	0,485

Rumptstad

34-IND-506L **NEU**

Köpfermesser - links
 lame décolleteuse - gauche
 top blade - left

Orig.-Nr. / réf. origine / orig.-part-no.	
007773	
Gewicht / poids / weight	0,540

Rumptstad

34-IND-506R **NEU**

Köpfermesser - rechts
 lame décolleteuse - droite
 top blade - right

Orig.-Nr. / réf. origine / orig.-part-no.	
007774	
Gewicht / poids / weight	0,540

Rumptstad

34-IND-742 **NEU**

Köpfermesser
 lame décolleteuse / top blade

Orig.-Nr. / réf. origine / orig.-part-no.	
007807	
Gewicht / poids / weight	0,740

Rumptstad

34-IND-743 **NEU**

Köpfermesser
 lame décolleteuse / top blade

Orig.-Nr. / réf. origine / orig.-part-no.	
007808	
Gewicht / poids / weight	0,865

Rumptstad

34-IND-744 **NEU**

Köpfermesser
 lame décolleteuse / top blade

Orig.-Nr. / réf. origine / orig.-part-no.	
007809	
Gewicht / poids / weight	1,010

- Keine Original-Ersatzteile - Il ne s'agit pas de pièces originales - No genuine spare parts -

Maße und Gewichte annähernd und unverbindlich - Les mesures et poids sont approximatifs et sous réserve - Dimensions and weights are approximate and not binding - Technische Änderungen vorbehalten - Modifications techniques réservées - Technical changes reserved

Case

98.MFD-01

Orig.-Nr. / réf. origine / orig.-part-no.	4401500	Typ / type / type	AS120	Gewicht / poids / weight	1,180
---	---------	-------------------	-------	--------------------------	-------

Claas

98.CLA-01

Orig.-Nr. / réf. origine / orig.-part-no.	6262991	Typ / type / type	CM300	Gewicht / poids / weight	1,140
---	---------	-------------------	-------	--------------------------	-------

Claas

98.CLA-02

Orig.-Nr. / réf. origine / orig.-part-no.	6102723	Typ / type / type	CM100	Gewicht / poids / weight	1,120
---	---------	-------------------	-------	--------------------------	-------

Technische Änderungen vorbehalten - Modifications techniques réservées - Technical changes reserved
 Maße und Gewichte annähernd und unverbindlich - Les mesures et poids sont approximatifs et sous réserve - Dimensions and weights are approximate and not binding

- Keine Original-Ersatzteile - Il ne s'agit pas de pièces originales - No genuine spare parts -

Claas

98.CLA-03

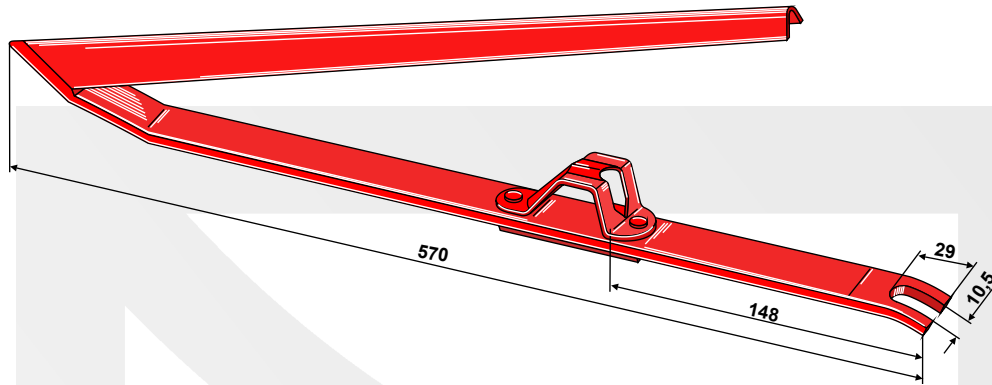

Orig.-Nr. / réf. origine / orig.-part-no.	6102943	Typ / type / type	CM200	Gewicht / poids / weight	1,120
---	---------	-------------------	-------	--------------------------	-------

Deutz-Fahr

98.DEE-06

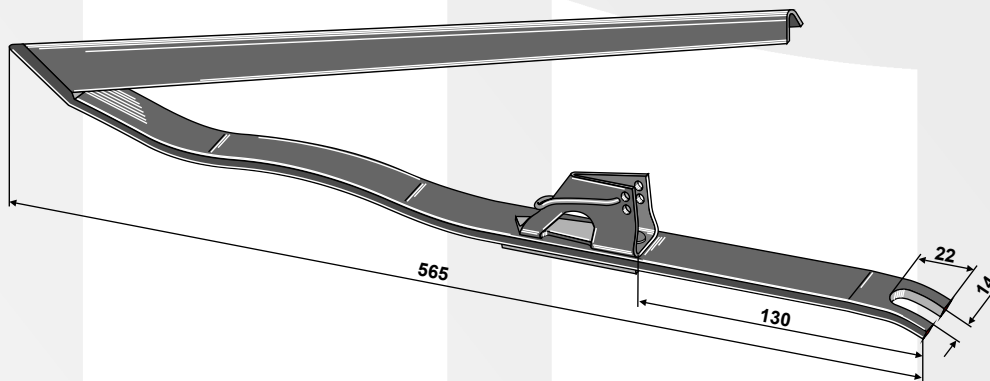

Orig.-Nr. / réf. origine / orig.-part-no.		Typ / type / type	AS112	Gewicht / poids / weight	1,180
---	--	-------------------	-------	--------------------------	-------

Deutz-Fahr

98.DEE-07

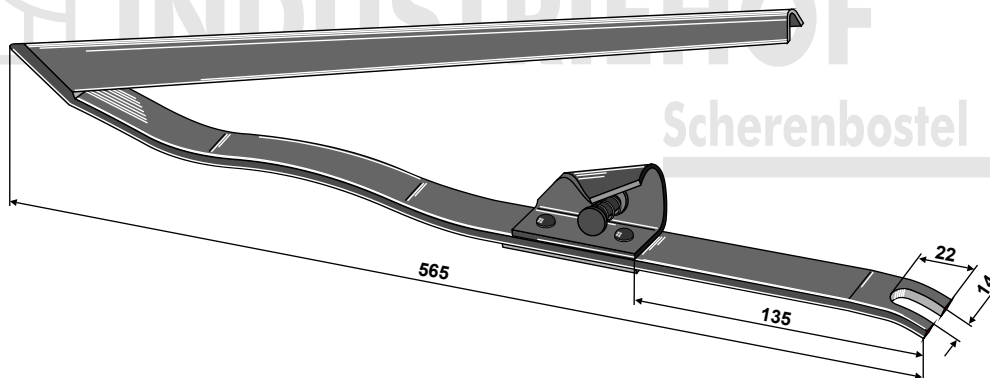

Orig.-Nr. / réf. origine / orig.-part-no.		Typ / type / type	N19	Gewicht / poids / weight	0,980
---	--	-------------------	-----	--------------------------	-------

- Keine Original-Ersatzteile - Il ne s'agit pas de pièces originales - No genuine spare parts -

Maße und Gewichte annähernd und unverbindlich - Les mesures et poids sont approximatifs et sous réserve - Dimensions and weights are approximate and not binding
Technische Änderungen vorbehalten - Modifications techniques réservées - Technical changes reserved

Ährenheber nach Fabrikat:
 Releveurs d'épis pour machines:
 Crop lifters to fit:

Dronningborg

98.MFD-01

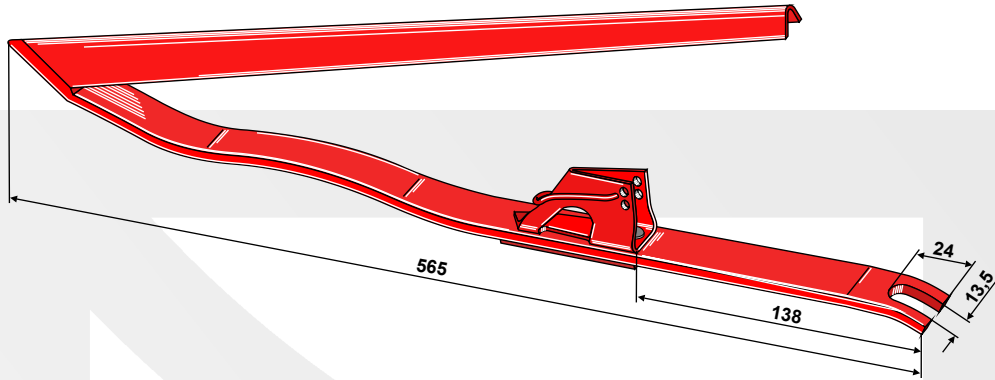

Orig.-Nr. / réf. origine / orig.-part-no.	Typ / type / type	AS120	Gewicht / poids / weight	1,180
---	-------------------	-------	--------------------------	-------

John Deere

98.DEE-01

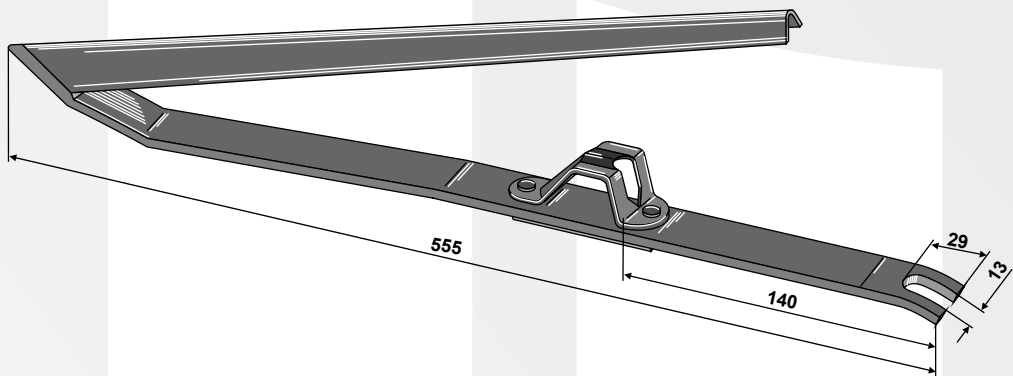

Orig.-Nr. / réf. origine / orig.-part-no.	AZ15692	Gewicht / poids / weight	1,130
---	---------	--------------------------	-------

Technische Änderungen vorbehalten - Modifications techniques réservées - Technical changes reserved
 Maße und Gewichte annähernd und unverbindlich - Les mesures et poids sont approximatifs et sous réserve - Dimensions and weights are approximate and not binding

- Keine Original-Ersatzteile - Il ne s'agit pas de pièces originales - No genuine spare parts -

John Deere

98.DEE-04

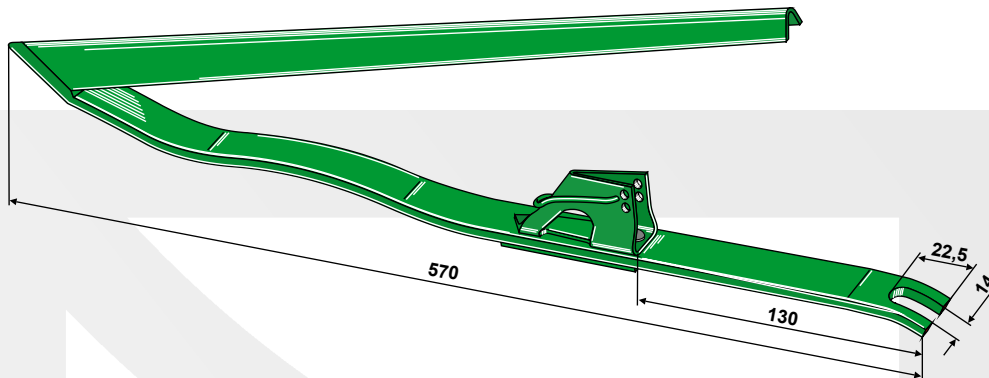

Orig.-Nr. / réf. origine / orig.-part-no.	AZ34208	Typ / type / type	AS112	Gewicht / poids / weight	1,120
---	---------	-------------------	-------	--------------------------	-------

Massey Ferguson

98.MFD-01

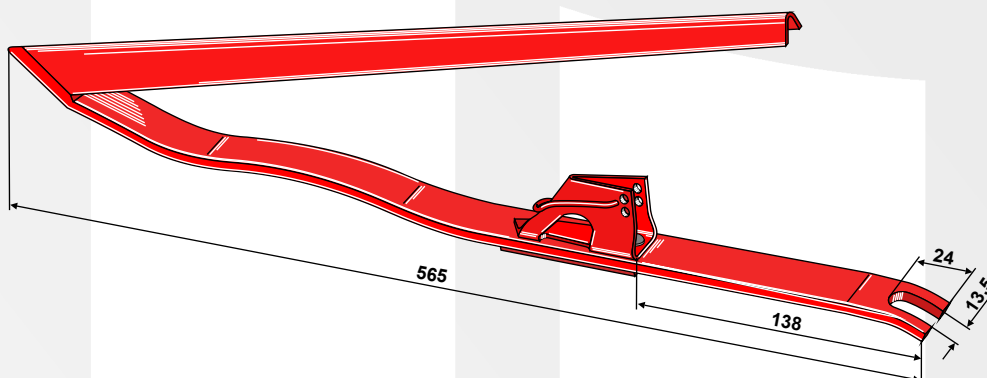

Orig.-Nr. / réf. origine / orig.-part-no.	49040200	Typ / type / type	AS120	Gewicht / poids / weight	1,180
---	----------	-------------------	-------	--------------------------	-------

New Holland

98.NEH-01

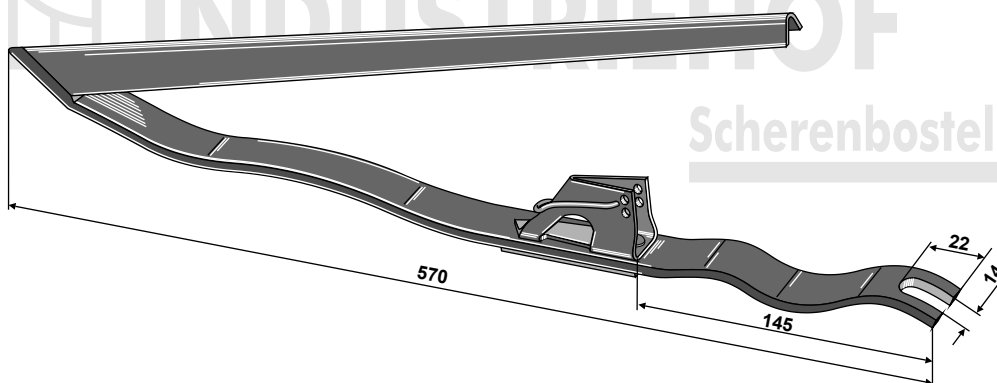

Orig.-Nr. / réf. origine / orig.-part-no.	89815614	Typ / type / type	AS127	Gewicht / poids / weight	1,120
---	----------	-------------------	-------	--------------------------	-------

- Keine Original-Ersatzteile - Il ne s'agit pas de pièces originales - No genuine spare parts -

Maße und Gewichte annähernd und unverbindlich - Les mesures et poids sont approximatifs et sous réserve - Dimensions and weights are approximate and not binding
Technische Änderungen vorbehalten - Modifications techniques réservées - Technical changes reserved

Ährenheber nach Fabrikat:
 Releveurs d'épis pour machines:
 Crop lifters to fit:

Schumacher

98.SCH-01

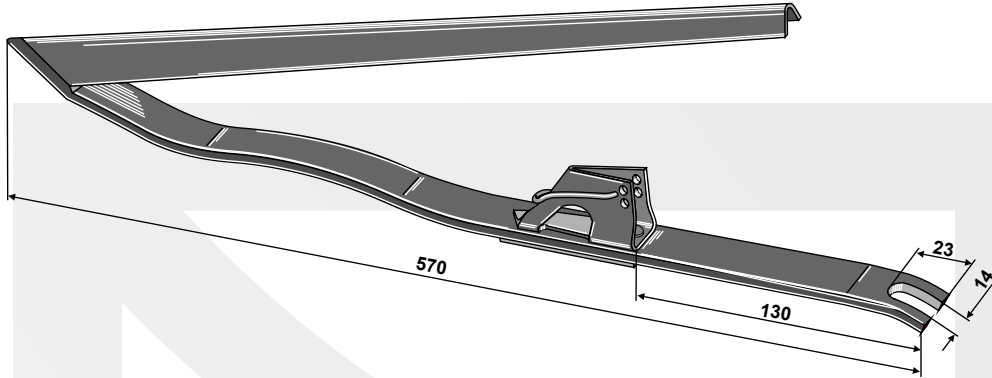

Orig.-Nr. / réf. origine / orig.-part-no.	Typ / type / type	AS112	Gewicht / poids / weight	1,220
---	-------------------	-------	--------------------------	-------

Schumacher

98.SCH-02

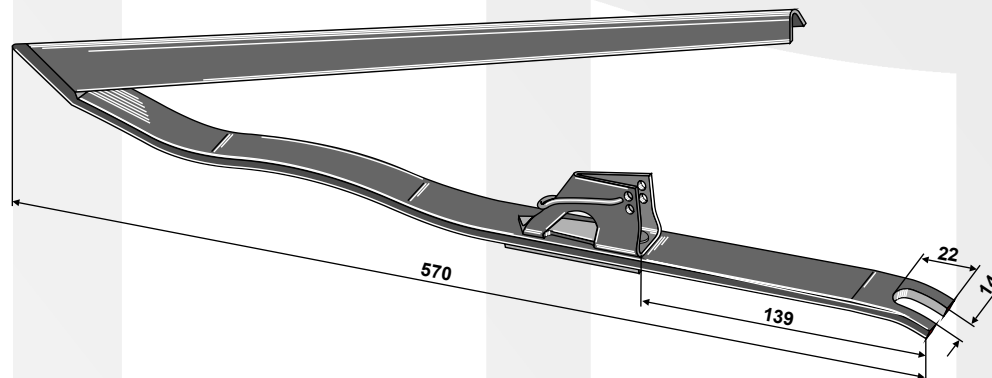

Orig.-Nr. / réf. origine / orig.-part-no.	Typ / type / type	AS120	Gewicht / poids / weight	1,190
---	-------------------	-------	--------------------------	-------

Technische Änderungen vorbehalten - Modifications techniques réservées - Technical changes reserved
 Maße und Gewichte annähernd und unverbindlich - Les mesures et poids sont approximatifs et sous réserve - Dimensions and weights are approximate and not binding

- Keine Original-Ersatzteile - Il ne s'agit pas de pièces originales - No genuine spare parts -

Biso

634-BIS-01	
Gegenmesser contre-lame / counter-blade	
Orig.-Nr. / réf. origine / orig.-part-no.	
Gewicht / poids / weight	0,140

Biso

634-BIS-02	
Strohhäcksler-Messer couteau broyeur de paille / straw chopper flail blade	
Orig.-Nr. / réf. origine / orig.-part-no.	28.801.405.0034 28.272.068 28-14/4
Gewicht / poids / weight	0,230

Biso

634-BIS-04	
Gegenmesser contre-lame / counter-blade	
Orig.-Nr. / réf. origine / orig.-part-no.	2071000300 28.274.024.000 28-09 Z
Gewicht / poids / weight	0,170

Biso

634-BIS-03	
Strohhäcksler-Messer couteau broyeur de paille / straw chopper flail blade	
Orig.-Nr. / réf. origine / orig.-part-no.	28.274.025.000 28.274-036 28-14/4 Z
Gewicht / poids / weight	0,230

Biso

634-BIS-05	
Gegenmesser contre-lame / counter-blade	
Orig.-Nr. / réf. origine / orig.-part-no.	28.801.402.0017 28.259.044 28-09
Gewicht / poids / weight	0,170

Biso

634-BIS-06	
Strohhäcksler-Messer couteau broyeur de paille / straw chopper flail blade	
Orig.-Nr. / réf. origine / orig.-part-no.	28.801.405.0032 28.801.405.0014 28-14
Gewicht / poids / weight	0,175

- Keine Original-Ersatzteile - Il ne s'agit pas de pièces originales - No genuine spare parts -

Maße und Gewichte annähernd und unverbindlich - Les mesures et poids sont approximatifs et sous réserve - Dimensions and weights are approximate and not binding
 Technische Änderungen vorbehalten - Modifications techniques réservées - Technical changes reserved

Biso

634-BIS-07	
Gegenmesser contre-lame / counter-blade	
Orig.-Nr. / réf. origine / orig.-part-no.	
Gewicht / poids / weight	0,230

Biso

634-BIS-08	
Strohhäcksler-Messer couteau broyeur de paille / straw chopper flail blade	
Orig.-Nr. / réf. origine / orig.-part-no.	28.274.490.00
Gewicht / poids / weight	0,220

Biso

634-BIS-09	
Strohhäcksler-Messer couteau broyeur de paille / straw chopper flail blade	
Orig.-Nr. / réf. origine / orig.-part-no.	28.801.401.0011
Gewicht / poids / weight	0,520

Biso

63-NIC-04	
Strohhäcksler-Messer couteau broyeur de paille / straw chopper flail blade	
Orig.-Nr. / réf. origine / orig.-part-no.	28.801.401.0011
Gewicht / poids / weight	0,680

Case

634-REK-09			
Strohhäcksler-Messer couteau broyeur de paille / straw chopper flail blade			
Orig.-Nr. / réf. origine / orig.-part-no.	1994760C4	Gewicht / poids / weight	0,250

Technische Änderungen vorbehalten - Modifications techniques réservées - Technical changes reserved
 Maße und Gewichte annähernd und unverbindlich - Les mesures et poids sont approximatifs et sous réserve - Dimensions and weights are approximate and not binding

- Keine Original-Ersatzteile - Il ne s'agit pas de pièces originales - No genuine spare parts -

Case

634-REK-01	Neue Ausführung nouveau modèle new model
Gegenmesser contre-lame / counter-blade	
Orig.-Nr. / réf. origine / orig.-part-no.	1322233C2
Gewicht / poids / weight	0,155

Case

634-REK-11	Neue Ausführung nouveau modèle new model
Gegenmesser contre-lame / counter-blade	
Orig.-Nr. / réf. origine / orig.-part-no.	
Gewicht / poids / weight	0,155

Case

634-REK-12	Strohhäcksler-Messer couteau broyeur de paille / straw chopper flail blade
Orig.-Nr. / réf. origine / orig.-part-no.	
Gewicht / poids / weight	0,252

Case-IH

634-CAS-01	Strohhäcksler-Messer couteau broyeur de paille / straw chopper flail blade
Orig.-Nr. / réf. origine / orig.-part-no.	1322241C2
Gewicht / poids / weight	0,190

- Keine Original-Ersatzteile - Il ne s'agit pas de pièces originales - No genuine spare parts -

Maße und Gewichte annähernd und unverbindlich - Les mesures et poids sont approximatifs et sous réserve - Dimensions and weights are approximate and not binding
 Technische Änderungen vorbehalten - Modifications techniques réservées - Technical changes reserved

Claas

634-CLA-02	
Gegenmesser contre-lame / counter-blade	
Orig.-Nr. / réf. origine / orig.-part-no.	060.030.0
Gewicht / poids / weight	0,200

Claas

634-BIS-06	
Strohhäcksler-Messer couteau broyeur de paille / straw chopper flail blade	
Orig.-Nr. / réf. origine / orig.-part-no.	060.017.2
Gewicht / poids / weight	0,175

Claas

634-CLA-04	
Gegenmesser contre-lame / counter-blade	
Orig.-Nr. / réf. origine / orig.-part-no.	060.030.Z
Gewicht / poids / weight	0,190

Claas

634-CLA-05	
Strohhäcksler-Messer couteau broyeur de paille / straw chopper flail blade	
Orig.-Nr. / réf. origine / orig.-part-no.	7368720
Gewicht / poids / weight	0,220

Claas

634-CLA-07			
Mais-Strohhäcksler-Messer couteau broyeur de paille de maïs / corn-straw chopper flail blade			
Orig.-Nr. / réf. origine / orig.-part-no.		065 6420	
Gewicht / poids / weight		0,180	

Technische Änderungen vorbehalten - Modifications techniques réservées - Technical changes reserved
 Maße und Gewichte annähernd und unverbindlich - Les mesures et poids sont approximatifs et sous réserve - Dimensions and weights are approximate and not binding

- Keine Original-Ersatzteile - Il ne s'agit pas de pièces originales - No genuine spare parts -

Claas

634-BIS-02	
Strohhäcksler-Messer couteau broyeur de paille / straw chopper flail blade	
Orig.-Nr. / réf. origine / orig.-part-no.	060.017.2-4
Gewicht / poids / weight	0,230

Claas

634-CLA-13 NEU		
Strohhäcksler-Messer couteau broyeur de paille / straw chopper flail blade		
Orig.-Nr. / réf. origine / orig.-part-no.	Gewicht / poids / weight	0,249

Claas

634-CLA-08	
Mais-Strohhäcksler-Messer couteau broyeur de paille de maïs / corn-straw chopper flail blade	
Orig.-Nr. / réf. origine / orig.-part-no.	065 6410
Gewicht / poids / weight	0,360

Claas

634-KPA-03		
Gegenmesser contre-lame / counter-blade		
Orig.-Nr. / réf. origine / orig.-part-no.	Gewicht / poids / weight	0,170

- Keine Original-Ersatzteile - Il ne s'agit pas de pièces originales - No genuine spare parts -

Maße und Gewichte annähernd und unverbindlich - Les mesures et poids sont approximatifs et sous réserve - Dimensions and weights are approximate and not binding
 Technische Änderungen vorbehalten - Modifications techniques réservées - Technical changes reserved

Strohhäcksler-Messer nach Fabrikat:
 Couteaux broyeur de paille pour machines:
 Straw chopper flail blades to fit:

Claas

634-CLA-06	
Mais-Strohhäcksler-Messer couteau broyeur de paille de maïs / corn-straw chopper flail blade	
Orig.-Nr. / réf. origine / orig.-part-no.	061 1871
Gewicht / poids / weight	0,420

Claas

634-BIS-10	
Strohhäcksler-Messer couteau broyeur de paille / straw chopper flail blade	
Orig.-Nr. / réf. origine / orig.-part-no.	065.294.0
Gewicht / poids / weight	0,175

Claas Lexion

634-CLA-11			
Strohhäcksler-Messer couteau broyeur de paille / straw chopper flail blade			
Orig.-Nr. / réf. origine / orig.-part-no.	195-7557871	Gewicht / poids / weight	0,236

Claas Lexion

634-CLA-12			
Strohhäcksler-Messer couteau broyeur de paille / straw chopper flail blade			
Orig.-Nr. / réf. origine / orig.-part-no.	755.875.0	Gewicht / poids / weight	0,236

Technische Änderungen vorbehalten - Modifications techniques réservées - Technical changes reserved
 Maße und Gewichte annähernd und unverbindlich - Les mesures et poids sont approximatifs et sous réserve - Dimensions and weights are approximate and not binding

- Keine Original-Ersatzteile - Il ne s'agit pas de pièces originales - No genuine spare parts -

Claas Lexion

634-CLA-09

Strohhäcksler-Messer
 couteau broyeur de paille / straw chopper flail blade

Eingepreßte Buchse
 Entretoise incorporée
 Bush made fit

634-109 **634-108**

Dieses Messer wird mit Buchsen 634-108 und 634-109 eingebaut
 Le couteau est monté avec entretoises 634-108 et 634-109
 This blade is installed with bushes 634-108 and 634-109

Orig.-Nr. / réf. origine / orig.-part-no.	755.874.0	Gewicht / poids / weight	0,250
---	-----------	--------------------------	-------

Claas Lexion

634-CLA-10

Strohhäcksler-Messer
 couteau broyeur de paille / straw chopper flail blade

Eingepreßte Buchse
 Entretoise incorporée
 Bush made fit

634-109 **634-108**

Dieses Messer wird mit Buchsen 634-108 und 634-109 eingebaut
 Le couteau est monté avec entretoises 634-108 et 634-109
 This blade is installed with bushes 634-108 and 634-109

Orig.-Nr. / réf. origine / orig.-part-no.	755.784.0	Gewicht / poids / weight	0,236
---	-----------	--------------------------	-------

Deutz-Fahr

634-KPA-03

Gegenmesser
 contre-lame / counter-blade

Orig.-Nr. / réf. origine / orig.-part-no.	1602 0245
Gewicht / poids / weight	0,170

Deutz-Fahr

634-KPA-04

Gegenmesser
 contre-lame / counter-blade

Orig.-Nr. / réf. origine / orig.-part-no.	
Gewicht / poids / weight	0,160

- Keine Original-Ersatzteile - Il ne s'agit pas de pièces originales - No genuine spare parts -

Maße und Gewichte annähernd und unverbindlich - Les mesures et poids sont approximatifs et sous réserve - Dimensions and weights are approximate and not binding
 Technische Änderungen vorbehalten - Modifications techniques réservées - Technical changes reserved

Deutz-Fahr

634-KPA-05



Strohhäcksler-Messer
 couteau broyeur de paille / straw chopper flail blade

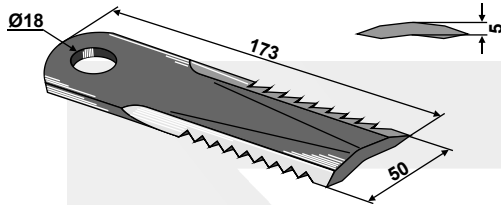

Orig.-Nr. / réf. origine / orig.-part-no.

Gewicht / poids / weight 0,285

Dronningborg

634-BIS-02

Strohhäcksler-Messer
 couteau broyeur de paille / straw chopper flail blade

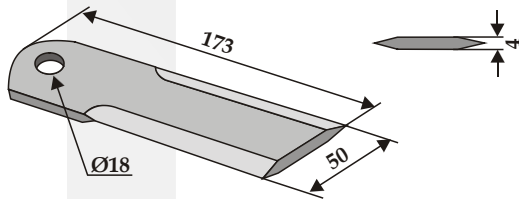

Orig.-Nr. / réf. origine / orig.-part-no. 490 178 00

Gewicht / poids / weight 0,230

Dronningborg

634-BIS-06

Strohhäcksler-Messer
 couteau broyeur de paille / straw chopper flail blade

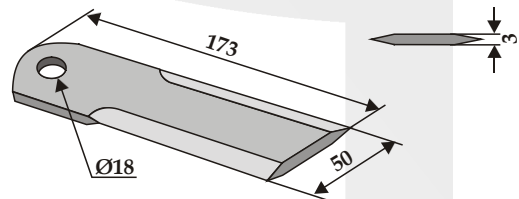

Orig.-Nr. / réf. origine / orig.-part-no. 490 189 00

Gewicht / poids / weight 0,175

Dronningborg

634-CLA-02

Gegenmesser
 contre-lame / counter-blade

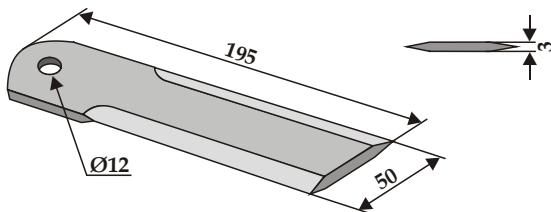

Orig.-Nr. / réf. origine / orig.-part-no. 490 190 00

Gewicht / poids / weight 0,200

Dücker

63-IND-59

Strohhäcksler-Messer
 couteau broyeur de paille / straw chopper flail blade

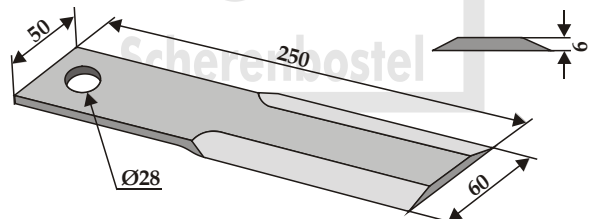

Orig.-Nr. / réf. origine / orig.-part-no.

Gewicht / poids / weight 0,540

Technische Änderungen vorbehalten - Modifications techniques réservées - Technical changes reserved
 Maße und Gewichte annähernd und unverbindlich - Les mesures et poids sont approximatifs et sous réserve - Dimensions and weights are approximate and not binding

- Keine Original-Ersatzteile - Il ne s'agit pas de pièces originales - No genuine spare parts -

Fortschritt

634-REK-01		Neue Ausführung nouveau modèle new model
<p>Gegenmesser contre-lame / counter-blade</p>		
Orig.-Nr. / réf. origine / orig.-part-no.		
Gewicht / poids / weight		0,155

John Deere

634-DEE-08		
<p>Strohhäcksler-Messer couteau broyeur de paille / straw chopper flail blade</p>		
Orig.-Nr. / réf. origine / orig.-part-no.		Z42176
Gewicht / poids / weight		0,269

John Deere

634-BIS-02		
<p>Strohhäcksler-Messer couteau broyeur de paille / straw chopper flail blade</p>		
Orig.-Nr. / réf. origine / orig.-part-no.		Z 48237
Gewicht / poids / weight		0,230

John Deere

634-BIS-04		
<p>Gegenmesser contre-lame / counter-blade</p>		
Orig.-Nr. / réf. origine / orig.-part-no.		Z 59033
Gewicht / poids / weight		0,170

John Deere

634-BIS-07		
<p>Gegenmesser contre-lame / counter-blade</p>		
Orig.-Nr. / réf. origine / orig.-part-no.		
Gewicht / poids / weight		0,230

- Keine Original-Ersatzteile - Il ne s'agit pas de pièces originales - No genuine spare parts -

Maße und Gewichte annähernd und unverbindlich - Les mesures et poids sont approximatifs et sous réserve - Dimensions and weights are approximate and not binding
 Technische Änderungen vorbehalten - Modifications techniques réservées - Technical changes reserved

John Deere

634-BIS-08	
<p>Strohhäcksler-Messer couteau broyeur de paille / straw chopper flail blade</p>	
Orig.-Nr. / réf. origine / orig.-part-no.	Z 55610
Gewicht / poids / weight	0,220

John Deere

634-CLA-04	
<p>Gegenmesser contre-lame / counter-blade</p>	
Orig.-Nr. / réf. origine / orig.-part-no.	Z 35241
Gewicht / poids / weight	0,190

John Deere

634-DEE-01	
<p>Strohhäcksler-Messer couteau broyeur de paille / straw chopper flail blade</p>	
Orig.-Nr. / réf. origine / orig.-part-no.	Z 42176
Gewicht / poids / weight	0,260

John Deere

634-DEE-02	
<p>Strohhäcksler-Messer couteau broyeur de paille / straw chopper flail blade</p>	
Orig.-Nr. / réf. origine / orig.-part-no.	Z 35221
Gewicht / poids / weight	0,170

John Deere

634-DEE-03	
<p>Gegenmesser contre-lame / counter-blade</p>	
Orig.-Nr. / réf. origine / orig.-part-no.	Z 35241
Gewicht / poids / weight	0,190

John Deere

634-DEE-04	
<p>Strohhäcksler-Messer couteau broyeur de paille / straw chopper flail blade</p>	
Orig.-Nr. / réf. origine / orig.-part-no.	Z 53454
Gewicht / poids / weight	0,220

Technische Änderungen vorbehalten - Modifications techniques réservées - Technical changes reserved
 Maße und Gewichte annähernd und unverbindlich - Les mesures et poids sont approximatifs et sous réserve - Dimensions and weights are approximate and not binding

- Keine Original-Ersatzteile - Il ne s'agit pas de pièces originales - No genuine spare parts -

John Deere

634-DEE-05	
<p>Gegenmesser contre-lame / counter-blade</p>	
Orig.-Nr. / réf. origine / orig.-part-no.	Z 55611
Gewicht / poids / weight	0,165

John Deere

634-DEE-06	
<p>Strohhäcksler-Messer couteau broyeur de paille / straw chopper flail blade</p>	
Orig.-Nr. / réf. origine / orig.-part-no.	Z 75875
Gewicht / poids / weight	0,241

John Deere

634-DEE-07	
<p>Strohhäcksler-Messer couteau broyeur de paille / straw chopper flail blade</p>	
Orig.-Nr. / réf. origine / orig.-part-no.	Z 75874
Gewicht / poids / weight	0,150

JF

634-JF-51	
<p>Strohhäcksler-Messer couteau broyeur de paille / straw chopper flail blade</p>	
Orig.-Nr. / réf. origine / orig.-part-no.	2010-027A
Gewicht / poids / weight	0,140

KPAB

634-KPA-03	
<p>Gegenmesser contre-lame / counter-blade</p>	
Orig.-Nr. / réf. origine / orig.-part-no.	10122
Gewicht / poids / weight	0,170

KPAB

634-KPA-04	
<p>Gegenmesser contre-lame / counter-blade</p>	
Orig.-Nr. / réf. origine / orig.-part-no.	
Gewicht / poids / weight	0,160

- Keine Original-Ersatzteile - Il ne s'agit pas de pièces originales - No genuine spare parts -

Maße und Gewichte annähernd und unverbindlich - Les mesures et poids sont approximatifs et sous réserve - Dimensions and weights are approximate and not binding
 Technische Änderungen vorbehalten - Modifications techniques réservées - Technical changes reserved

Strohhäcksler-Messer nach Fabrikat:
 Couteaux broyeur de paille pour machines:
 Straw chopper flail blades to fit:

Technische Änderungen vorbehalten - Modifications techniques réservées - Technical changes reserved
 Maße und Gewichte annähernd und unverbindlich - Les mesures et poids sont approximatifs et sous réserve - Dimensions and weights are approximate and not binding

KPAB

634-KPA-02 **NEU**

Strohhäcksler-Messer
 couteau broyeur de paille / straw chopper flail blade

Orig.-Nr. / réf. origine / orig.-part-no.	553800-3
Gewicht / poids / weight	0,233

KPAB

634-KPA-05 **NEU**

Strohhäcksler-Messer
 couteau broyeur de paille / straw chopper flail blade

Orig.-Nr. / réf. origine / orig.-part-no.	
Gewicht / poids / weight	0,285

KPAB

634-KPA-06 **NEU**

Strohhäcksler-Messer
 couteau broyeur de paille / straw chopper flail blade

Orig.-Nr. / réf. origine / orig.-part-no.	555300-3
Gewicht / poids / weight	0,152

Laverda

634-BIS-06

Strohhäcksler-Messer
 couteau broyeur de paille / straw chopper flail blade

Orig.-Nr. / réf. origine / orig.-part-no.	320 706 150
Gewicht / poids / weight	0,175

Massey Ferguson

634-REK-01 Neue Ausführung
nouveau modèle
new model

Gegenmesser
 contre-lame / counter-blade

Orig.-Nr. / réf. origine / orig.-part-no.	D 49005700
Gewicht / poids / weight	0,155

- Keine Original-Ersatzteile - Il ne s'agit pas de pièces originales - No genuine spare parts -

Massey Ferguson

634-REK-11	Neue Ausführung nouveau modèle new model
Gegenmesser contre-lame / counter-blade	
Orig.-Nr. / réf. origine / orig.-part-no.	
Gewicht / poids / weight	0,155

Massey Ferguson

634-BIS-06	
Strohhäcksler-Messer couteau broyeur de paille / straw chopper flail blade	
Orig.-Nr. / réf. origine / orig.-part-no.	1730 728 M2
Gewicht / poids / weight	0,175

Massey Ferguson

634-REK-08	
Strohhäcksler-Messer couteau broyeur de paille / straw chopper flail blade	
Orig.-Nr. / réf. origine / orig.-part-no.	D 48080066
Gewicht / poids / weight	0,240

Massey Ferguson

634-REK-10	
Strohhäcksler-Messer couteau broyeur de paille / straw chopper flail blade	
Orig.-Nr. / réf. origine / orig.-part-no.	
Gewicht / poids / weight	0,260

Massey Ferguson

634-REK-12	
Strohhäcksler-Messer couteau broyeur de paille / straw chopper flail blade	
Orig.-Nr. / réf. origine / orig.-part-no.	
Gewicht / poids / weight	0,252

- Keine Original-Ersatzteile - Il ne s'agit pas de pièces originales - No genuine spare parts -

Maße und Gewichte annähernd und unverbindlich - Les mesures et poids sont approximatifs et sous réserve - Dimensions and weights are approximate and not binding
 Technische Änderungen vorbehalten - Modifications techniques réservées - Technical changes reserved

Strohhäcksler-Messer nach Fabrikat:
 Couteaux broyeur de paille pour machines:
 Straw chopper flail blades to fit:

Technische Änderungen vorbehalten - Modifications techniques réservées - Technical changes reserved
 Maße und Gewichte annähernd und unverbindlich - Les mesures et poids sont approximatifs et sous réserve - Dimensions and weights are approximate and not binding

New Holland

634-KPA-02 NEU	
Strohhäcksler-Messer couteau broyeur de paille / straw chopper flail blade	
Orig.-Nr. / réf. origine / orig.-part-no.	NH89833966
Gewicht / poids / weight	0,233

New Holland

634-NH-04 NEU	
Strohhäcksler-Messer couteau broyeur de paille / straw chopper flail blade	
Orig.-Nr. / réf. origine / orig.-part-no.	NH84437624
Gewicht / poids / weight	0,285

New Holland

634-NH-05 NEU	
Strohhäcksler-Messer couteau broyeur de paille / straw chopper flail blade	
Orig.-Nr. / réf. origine / orig.-part-no.	NH87318316
Gewicht / poids / weight	0,286

New Holland

634-KPA-06 NEU	
Strohhäcksler-Messer couteau broyeur de paille / straw chopper flail blade	
Orig.-Nr. / réf. origine / orig.-part-no.	84437640
Gewicht / poids / weight	0,152

New Holland

634-BIS-02	
Strohhäcksler-Messer couteau broyeur de paille / straw chopper flail blade	
Orig.-Nr. / réf. origine / orig.-part-no.	746 813
Gewicht / poids / weight	0,230

- Keine Original-Ersatzteile - Il ne s'agit pas de pièces originales - No genuine spare parts -

Strohhäcksler-Messer nach Fabrikat:
 Couteaux broyeur de paille pour machines:
 Straw chopper flail blades to fit:

New Holland

634-BIS-06	
Strohhäcksler-Messer couteau broyeur de paille / straw chopper flail blade	
Orig.-Nr. / réf. origine / orig.-part-no.	746 812
Gewicht / poids / weight	0,175

New Holland

634-NH-02	
Strohhäcksler-Messer couteau broyeur de paille / straw chopper flail blade	
Orig.-Nr. / réf. origine / orig.-part-no.	84437624
Gewicht / poids / weight	0,282

New Holland

634-NH-01		
Strohhäcksler-Messer couteau broyeur de paille / straw chopper flail blade		
Orig.-Nr. / réf. origine / orig.-part-no.	322326450	Gewicht / poids / weight
		0,219

New Holland

634-NH-03	
Mähmesser Klinge couteau pour moissonneuse-batteuse / mower knife	
Orig.-Nr. / réf. origine / orig.-part-no.	87728899
Gewicht / poids / weight	0,088

New Holland

81-106	
Mähmesser Klinge couteau pour moissonneuse-batteuse / mower knife	
Orig.-Nr. / réf. origine / orig.-part-no.	84429103
Gewicht / poids / weight	0,087

- Keine Original-Ersatzteile - Il ne s'agit pas de pièces originales - No genuine spare parts -

Maße und Gewichte annähernd und unverbindlich - Les mesures et poids sont approximatifs et sous réserve - Dimensions and weights are approximate and not binding
 Technische Änderungen vorbehalten - Modifications techniques réservées - Technical changes reserved

Nicolas

63-NIC-04	
Strohhäcksler-Messer couteau broyeur de paille / straw chopper flail blade	
Orig.-Nr. / réf. origine / orig.-part-no.	2010-027A
Gewicht / poids / weight	0,680

Rekord

634-REK-01		Neue Ausführung nouveau modèle new model
Gegenmesser contre-lame / counter-blade		
Orig.-Nr. / réf. origine / orig.-part-no.	40151	
Gewicht / poids / weight	0,155	

Rekord

634-REK-02		Alte Ausführung ancien modèle old model
Gegenmesser contre-lame / counter-blade		
Orig.-Nr. / réf. origine / orig.-part-	40151	
Gewicht / poids / weight	0,160	

Rekord

634-REK-03	
Strohhäcksler-Messer couteau broyeur de paille / straw chopper flail blade	
Orig.-Nr. / réf. origine / orig.-part-	40150
Gewicht / poids / weight	0,160

Technische Änderungen vorbehalten - Modifications techniques réservées - Technical changes reserved
 Maße und Gewichte annähernd und unverbindlich - Les mesures et poids sont approximatifs et sous réserve - Dimensions and weights are approximate and not binding

- Keine Original-Ersatzteile - Il ne s'agit pas de pièces originales - No genuine spare parts -

Rekord

634-REK-05	
Strohhäcksler-Messer couteau broyeur de paille / straw chopper flail blade	
Orig.-Nr. / réf. origine / orig.-part-no.	41348
Gewicht / poids / weight	0,200

Rekord

634-REK-08	
Strohhäcksler-Messer couteau broyeur de paille / straw chopper flail blade	
Orig.-Nr. / réf. origine / orig.-part-no.	HF44280
Gewicht / poids / weight	0,240

Rekord

634-REK-10	
Strohhäcksler-Messer couteau broyeur de paille / straw chopper flail blade	
Orig.-Nr. / réf. origine / orig.-part-no.	HF44443
Gewicht / poids / weight	0,260

Rekord

634-REK-11		Neue Ausführung nouveau modèle new model
Gegenmesser contre-lame / counter-blade		
Orig.-Nr. / réf. origine / orig.-part-no.	40151	
Gewicht / poids / weight	0,155	

Rivierre Casalis

63-IND-50	
Gegenmesser contre-lame / counter-blade	
Orig.-Nr. / réf. origine / orig.-part-	
Gewicht / poids / weight	0,340

Taarup

63-TAA-01	
Strohhäcksler-Messer couteau broyeur de paille / straw chopper flail blade	
Orig.-Nr. / réf. origine / orig.-part-	49.501.300
Gewicht / poids / weight	0,600

- Keine Original-Ersatzteile - Il ne s'agit pas de pièces originales - No genuine spare parts -

Maße und Gewichte annähernd und unverbindlich - Les mesures et poids sont approximatifs et sous réserve - Dimensions and weights are approximate and not binding
 Technische Änderungen vorbehalten - Modifications techniques réservées - Technical changes reserved

Technische Änderungen vorbehalten - Modifications techniques réservées - Technical changes reserved
 Maße und Gewichte annähernd und unverbindlich - Les mesures et poids sont approximatifs et sous réserve - Dimensions and weights are approximate and not binding

Biso

634-100

Orig.-Nr. / réf. origine / orig.-part-no.	
28-801-405-012/3	
Gewicht / poids / weight	0,043

Biso

634-101

Orig.-Nr. / réf. origine / orig.-part-no.	
28-801-405-012/4	
Gewicht / poids / weight	0,046

Biso

634-105

Orig.-Nr. / réf. origine / orig.-part-no.	
28-801-405-013	
Gewicht / poids / weight	0,019

Case

634-106

Orig.-Nr. / réf. origine / orig.-part-no.	
Gewicht / poids / weight	0,039

Claas

634-104

Orig.-Nr. / réf. origine / orig.-part-no.	
060 016.0-4	
Gewicht / poids / weight	0,023

Claas

634-103

Orig.-Nr. / réf. origine / orig.-part-no.	
060 016.0-3	
Gewicht / poids / weight	0,024

Claas

634-102

Orig.-Nr. / réf. origine / orig.-part-no.	
060.015.0	
Gewicht / poids / weight	0,046

Claas

634-107

Orig.-Nr. / réf. origine / orig.-part-no.	
7368712	
Gewicht / poids / weight	0,050

Claas Lexion

634-108

Orig.-Nr. / réf. origine / orig.-part-no.	
755.861.1	
Gewicht / poids / weight	0,059

- Keine Original-Ersatzteile - Il ne s'agit pas de pièces originales - No genuine spare parts -

Claas Lexion

634-109

Orig.-Nr. / réf. origine / orig.-part-no.	
755.860.0	
Gewicht / poids / weight	0,042

John Deere

634-101

Orig.-Nr. / réf. origine / orig.-part-no.	
Z 51 243-E	
Gewicht / poids / weight	0,046

John Deere

634-110

Orig.-Nr. / réf. origine / orig.-part-no.	
Gewicht / poids / weight	0,030

John Deere

634-111

Orig.-Nr. / réf. origine / orig.-part-no.	
Gewicht / poids / weight	0,032

Massey Ferguson

634-106

Orig.-Nr. / réf. origine / orig.-part-no.	
Gewicht / poids / weight	0,039

Rekord

634-106

Orig.-Nr. / réf. origine / orig.-part-no.	
Gewicht / poids / weight	0,039

Rekord

634-112

Orig.-Nr. / réf. origine / orig.-part-no.	
Gewicht / poids / weight	0,028

- Keine Original-Ersatzteile - Il ne s'agit pas de pièces originales - No genuine spare parts -

Maße und Gewichte annähernd und unverbindlich - Les mesures et poids sont approximatifs et sous réserve - Dimensions and weights are approximate and not binding
 Technische Änderungen vorbehalten - Modifications techniques réservées - Technical changes reserved

AMAC

AMC-01

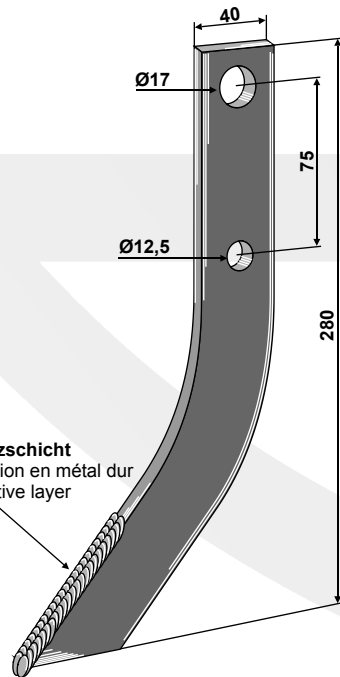
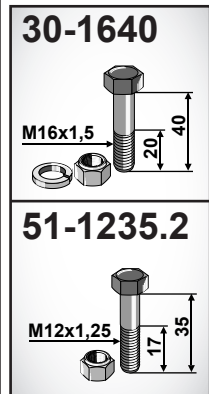

Hartmetall-Schutzschicht
 Couche de protection en métal dur
 Hard-metal protective layer

Dicke / épaisseur / thickness	10 mm
Orig.-Nr. / réf. origine / orig.-part-no.	70.01.10.02
Gewicht / poids / weight	0,930

AMAC

AMC-01W

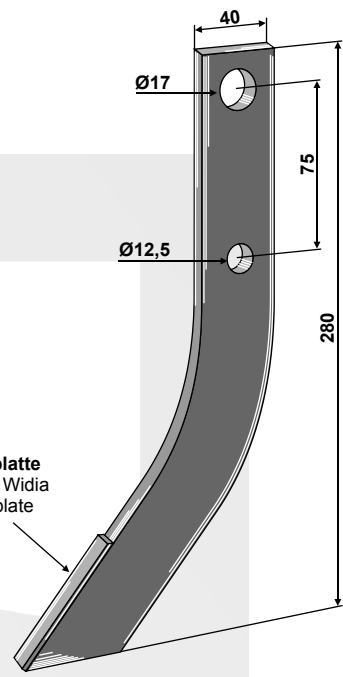
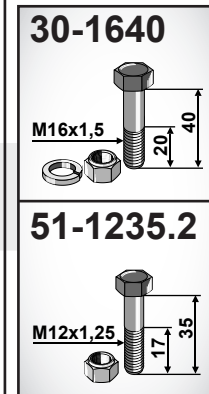

Widiplatte
 plaque Widia
 Widia plate

Dicke / épaisseur / thickness	10 mm
Orig.-Nr. / réf. origine / orig.-part-no.	70.01.09.02
Gewicht / poids / weight	0,920

AVR

IND-709.R

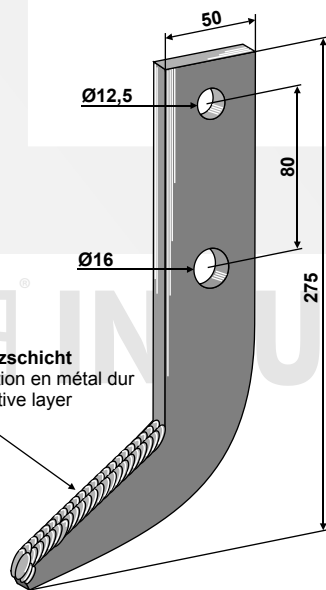

Hartmetall-Schutzschicht
 Couche de protection en métal dur
 Hard-metal protective layer

Dicke / épaisseur / thickness	12 mm
Orig.-Nr. / réf. origine / orig.-part-no.	
	1,130

NEU

Technische Änderungen vorbehalten - Modifications techniques réservées - Technical changes reserved
 Maße und Gewichte annähernd und unverbindlich - Les mesures et poids sont approximatifs et sous réserve - Dimensions and weights are approximate and not binding

- Keine Original-Ersatzteile - Il ne s'agit pas de pièces originales - No genuine spare parts -

Baselier

BSL-01

51-1235.2

Hartmetall-Schutzschicht
 Couche de protection en métal dur
 Hard-metal protective layer

Dicke / épaisseur / thickness	10 mm
Orig.-Nr. / réf. origine / orig.-part-no.	FK090040
Gewicht / poids / weight	1,180

Baselier

BSL-01.W

51-1235.2

Widiaplatte
 plaque Widia
 Widia plate

Dicke / épaisseur / thickness	10 mm
Orig.-Nr. / réf. origine / orig.-part-no.	FK090041
Gewicht / poids / weight	1,155

- Keine Original-Ersatzteile - Il ne s'agit pas de pièces originales - No genuine spare parts -



Maße und Gewichte annähernd und unverbindlich - Les mesures et poids sont approximatifs et sous réserve - Dimensions and weights are approximate and not binding
 Technische Änderungen vorbehalten - Modifications techniques réservées - Technical changes reserved

Rumpstad

RUS-01

51-1235.2

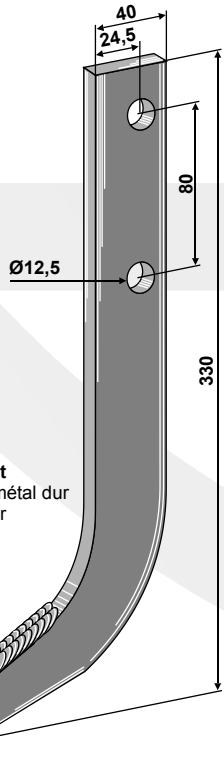
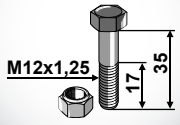

Hartmetall-Schutzschicht
 Couche de protection en métal dur
 Hard-metal protective layer

Dicke / épaisseur / thickness	10 mm
Orig.-Nr. / réf. origine / orig.-part-no.	RS1898
Gewicht / poids / weight	1,080

Rumpstad

RUS-01.W

51-1235.2

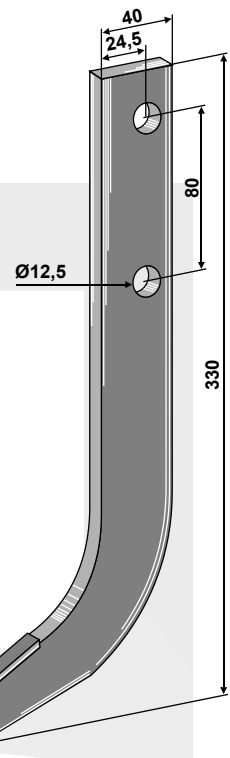
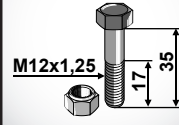

Widiplatte
 plaque Widia
 Widia plate

Dicke / épaisseur / thickness	10 mm
Orig.-Nr. / réf. origine / orig.-part-no.	RS1874
Gewicht / poids / weight	1,150

Rumpstad

RUS-06

51-1235.2

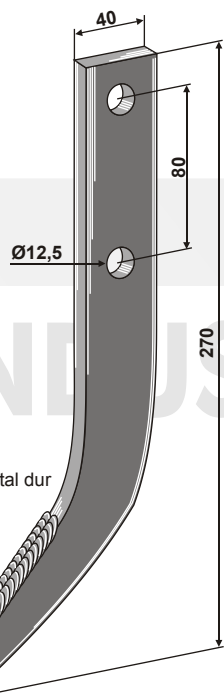
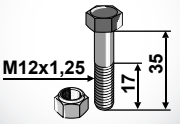

Hartmetall-Schutzschicht
 Couche de protection en métal dur
 Hard-metal protective layer

Dicke / épaisseur / thickness	10 mm
Orig.-Nr. / réf. origine / orig.-part-no.	RS18198
Gewicht / poids / weight	0,820

Rumpstad

RUS-06.W

51-1235.2

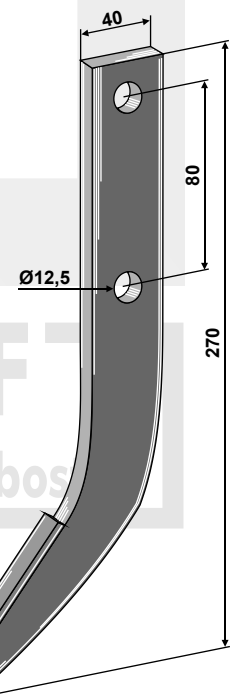
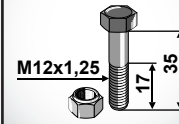

Widiplatte
 plaque Widia
 Widia plate

Dicke / épaisseur / thickness	10 mm
Orig.-Nr. / réf. origine / orig.-part-no.	RS18197
Gewicht / poids / weight	0,840

Technische Änderungen vorbehalten - Modifications techniques réservées - Technical changes reserved
 Maße und Gewichte annähernd und unverbindlich - Les mesures et poids sont approximatifs et sous réserve - Dimensions and weights are approximate and not binding

- Keine Original-Ersatzteile - Il ne s'agit pas de pièces originales - No genuine spare parts -

Struik

RUS-06

51-1235.2

Hartmetall-Schutzschicht
 Couche de protection en métal dur
 Hard-metal protective layer

Dicke / épaisseur / thickness	10 mm
Orig.-Nr. / réf. origine / orig.-part-no.	
Gewicht / poids / weight	0,820

Struik

BSL-01

51-1235.2

Hartmetall-Schutzschicht
 Couche de protection en métal dur
 Hard-metal protective layer

Dicke / épaisseur / thickness	10 mm
Orig.-Nr. / réf. origine / orig.-part-no.	
Gewicht / poids / weight	1,180

Struik

BSL-01.W

51-1235.2

Widiaplatte
 plaque Widia
 Widia plate

Dicke / épaisseur / thickness	10 mm
Orig.-Nr. / réf. origine / orig.-part-no.	
Gewicht / poids / weight	1,155

- Keine Original-Ersatzteile - Il ne s'agit pas de pièces originales - No genuine spare parts -

Maße und Gewichte annähernd und unverbindlich - Les mesures et poids sont approximatifs et sous réserve - Dimensions and weights are approximate and not binding
 Technische Änderungen vorbehalten - Modifications techniques réservées - Technical changes reserved

Struik

RUS-06.W

51-1235.2

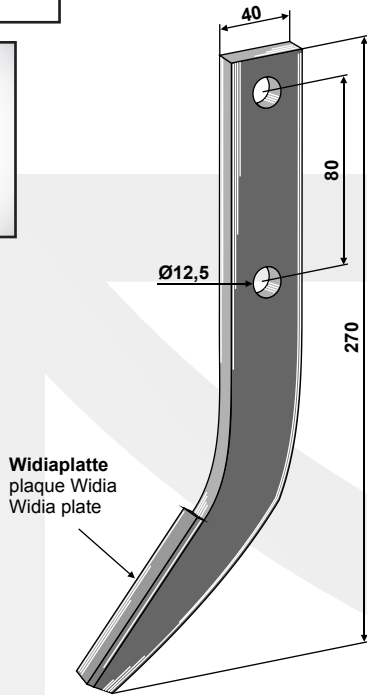
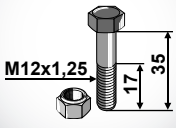

Widiaplatte
 plaque Widia
 Widia plate

Dicke / épaisseur / thickness	10 mm
Orig.-Nr. / réf. origine / orig.-part-no.	
Gewicht / poids / weight	0,840

Struik

IND-471.1

30-1450

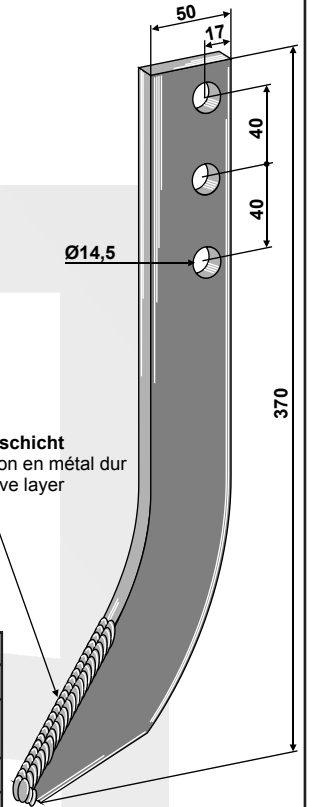
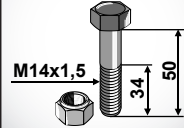

Hartmetall-Schutzschicht
 Couche de protection en métal dur
 Hard-metal protective layer

Dicke / épaisseur / thickness	10 mm
Orig.-Nr. réf. origine / orig.-part-no.	
Gewicht / poids / weight	1,650

Struik

RUS-01.W

51-1235.2

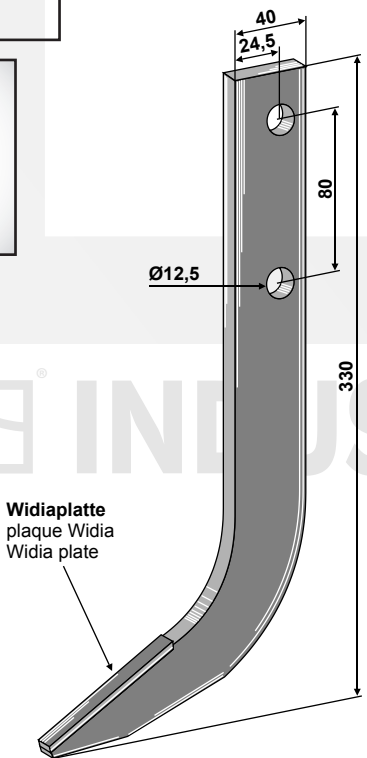
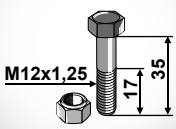

Widiaplatte
 plaque Widia
 Widia plate

Dicke / épaisseur / thickness	10 mm
Orig.-Nr. / réf. origine / orig.-part-no.	
Gewicht / poids / weight	1,150

Struik

RUS-03

51-1235.2

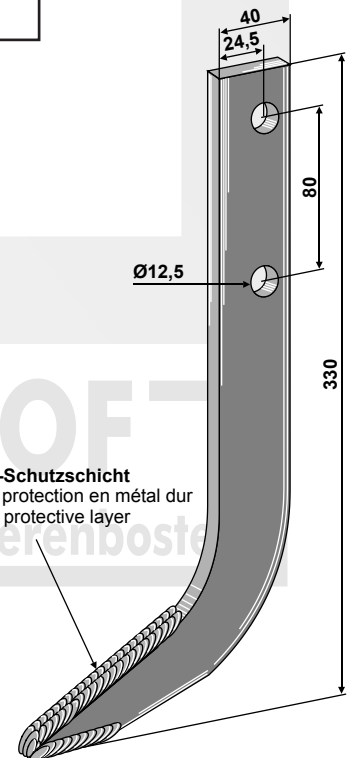
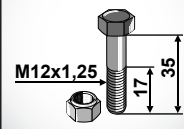

Hartmetall-Schutzschicht
 Couche de protection en métal dur
 Hard-metal protective layer

Dicke / épaisseur / thickness	10 mm
Orig.-Nr. / réf. origine / orig.-part-no.	
Gewicht / poids / weight	1,170

Technische Änderungen vorbehalten - Modifications techniques réservées - Technical changes reserved
 Maße und Gewichte annähernd und unverbindlich - Les mesures et poids sont approximatifs et sous réserve - Dimensions and weights are approximate and not binding

- Keine Original-Ersatzteile - Il ne s'agit pas de pièces originales - No genuine spare parts -

Universal

UNI-500

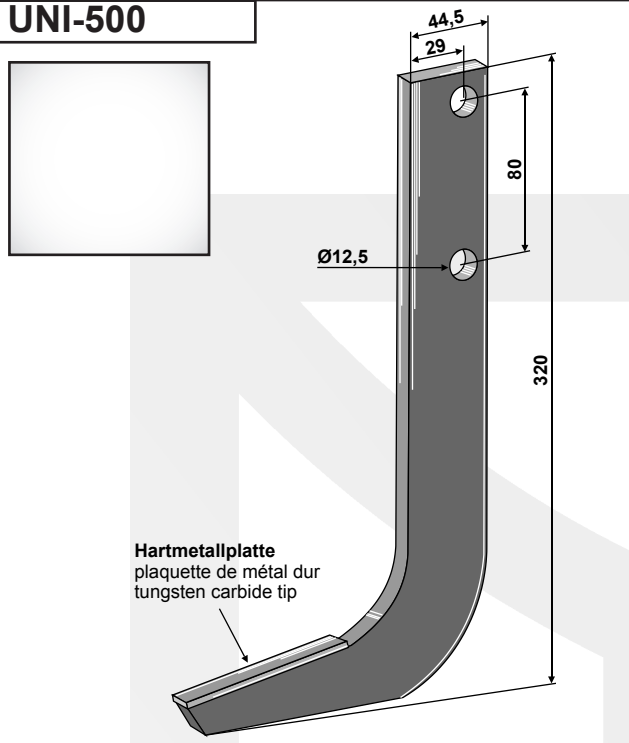

Hartmetallplatte
 plaquette de métal dur
 tungsten carbide tip

Dicke / épaisseur / thickness	10 mm
Orig.-Nr. / réf. origine / orig.-part-no.	
Gewicht / poids / weight	1,240

Universal

UNI-501

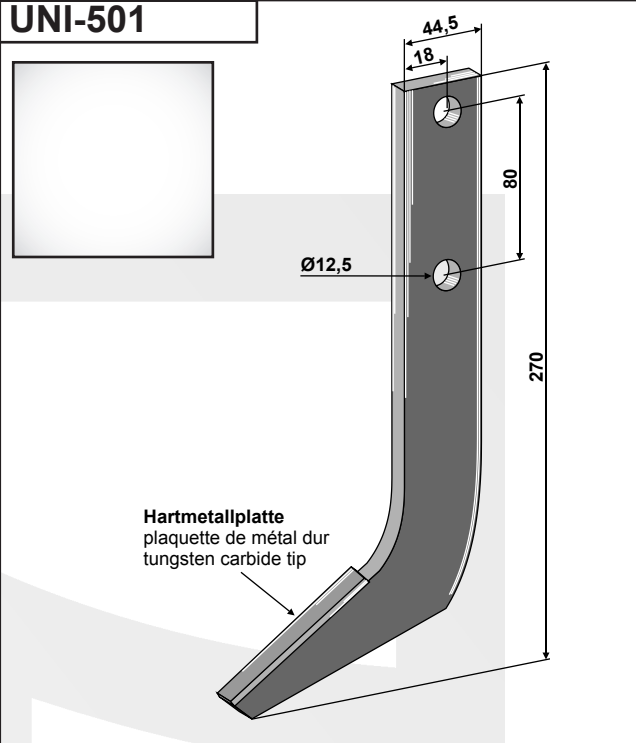

Hartmetallplatte
 plaquette de métal dur
 tungsten carbide tip

Dicke / épaisseur / thickness	10 mm
Orig.-Nr. / réf. origine / orig.-part-no.	
Gewicht / poids / weight	0,890

Universal

GRU-11

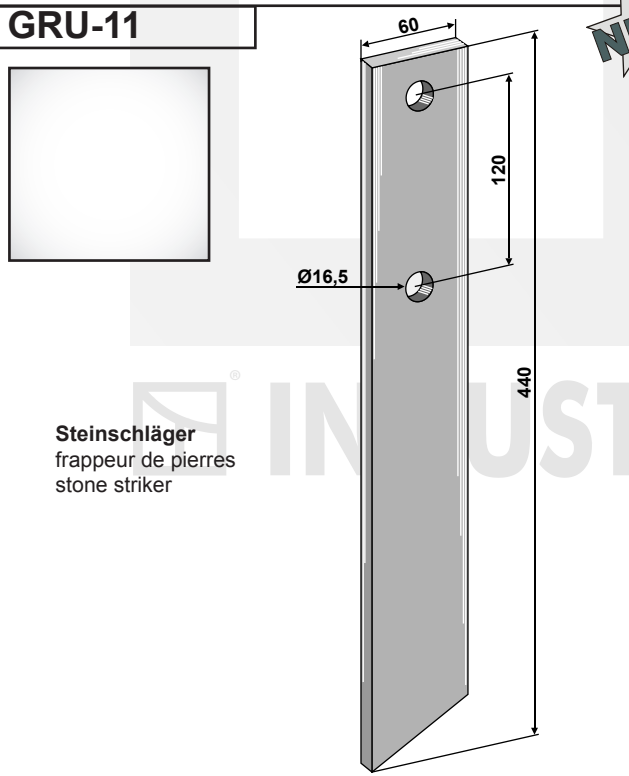

Steinschläger
 frappeur de pierres
 stone striker

NEU

Dicke / épaisseur / thickness	12 mm
Orig.-Nr. / réf. origine / orig.-part-no.	
Gewicht / poids / weight	2,230

- Keine Original-Ersatzteile - Il ne s'agit pas de pièces originales - No genuine spare parts -

Maße und Gewichte annähernd und unverbindlich - Les mesures et poids sont approximatifs et sous réserve - Dimensions and weights are approximate and not binding
 Technische Änderungen vorbehalten - Modifications techniques réservées - Technical changes reserved

Spaten nach Fabrikat für Spatenmaschinen:
 Bêches pour machines à bêcher pour modèle:
 Digger spades to fit:

Celli

631-VAN-01

Maschinentyp
 type machine
 machine-type
 NY

Gewicht / poids / weight 3,550

Celli

631-VAN-02

Maschinentyp
 type machine
 machine-type
 NY

Gewicht / poids / weight 3,950

Celli

631-VAN-03

Maschinentyp
 type machine
 machine-type
 NZ

Gewicht / poids / weight 3,780

Celli

631-VAN-04

Maschinentyp
 type machine
 machine-type
 NZ

Gewicht / poids / weight 4,180

Celli

631-VAN-05

Maschinentyp
 type machine
 machine-type
 NG

Gewicht / poids / weight 8,100

Celli

631-VAN-06

Maschinentyp
 type machine
 machine-type
 NG

Gewicht / poids / weight 9,200

Technische Änderungen vorbehalten - Modifications techniques réservées - Technical changes reserved
 Maße und Gewichte annähernd und unverbindlich - Les mesures et poids sont approximatifs et sous réserve - Dimensions and weights are approximate and not binding

- Keine Original-Ersatzteile - Il ne s'agit pas de pièces originales - No genuine spare parts -

Celli

631-VAN-29

Maschinentyp
type machine
machine-type
NX

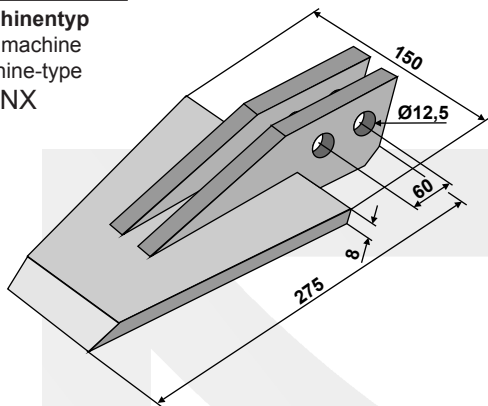

Gewicht / poids / weight

2,600

Falc

631-VAN-07

Maschinentyp
type machine
machine-type
Toro+Minitoro

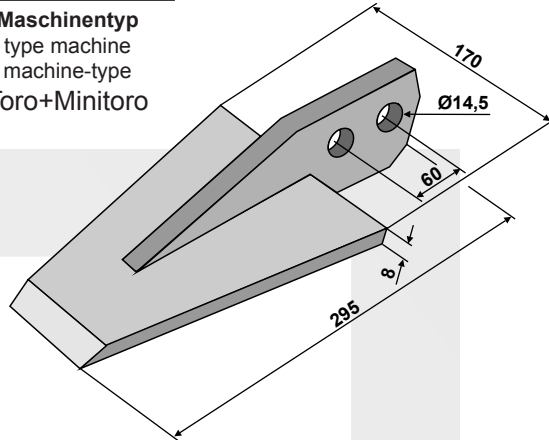

Gewicht / poids / weight

2,850

Falc

631-VAN-07A

NEU

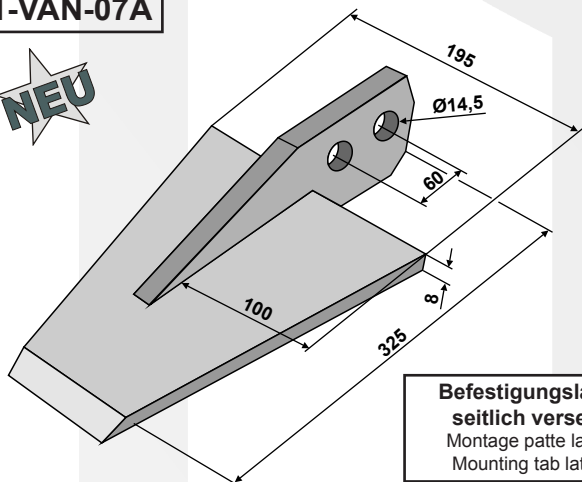

**Befestigungslasche
seitlich versetzt!!**
Montage patte latéral!!!
Mounting tab lateral!!!

**Dieser Spaten wird zusammen mit 631-VAN-07
eingebaut, davon werden nur 2 benötigt die Außen
an der Maschine links/rechts eingebaut werden!**

Cet bêche est monté ensemble avec le 631-VAN-07.
On a besoin que de 2 pièces qui sont montés à l'extérieur
gauche et droite de la machine.

This spade is assembled together with
part number 631-VAN-07. You need only 2 pieces which are
mounted right and left on the outside of the machine.

Maschinentyp / type machine / machine-type

Toro+Minitoro

Gewicht / poids / weight

3,450

Falc

631-VAN-08

Maschinentyp
type machine
machine-type
Minitoro Special

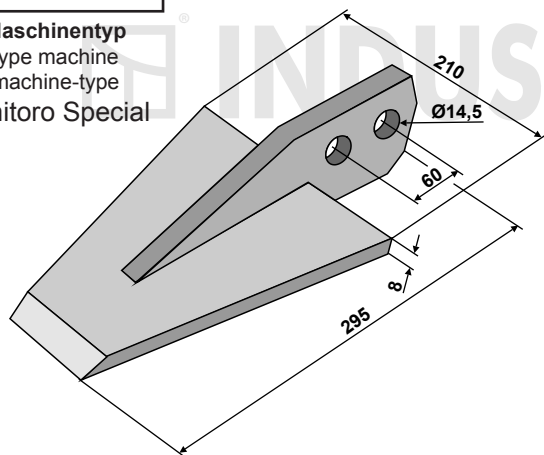

Gewicht / poids / weight

3,050

Falc

631-VAN-10

Maschinentyp
type machine
machine-type
Leopard Toro
Special

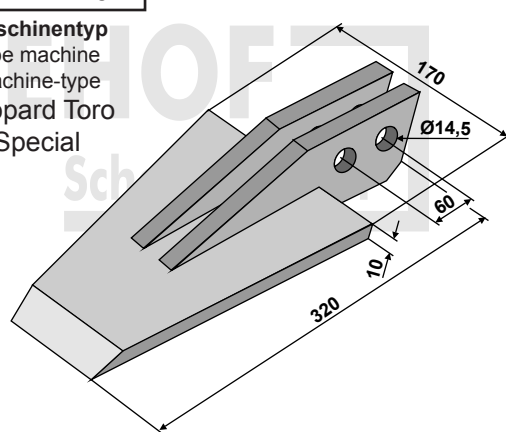

Gewicht / poids / weight

4,900

- Keine Original-Ersatzteile - Il ne s'agit pas de pièces originales - No genuine spare parts -

Maße und Gewichte annähernd und unverbindlich - Les mesures et poids sont approximatifs et sous réserve - Dimensions and weights are approximate and not binding
Technische Änderungen vorbehalten - Modifications techniques réservées - Technical changes reserved

Spaten nach Fabrikat für Spatenmaschinen:
 Bêches pour machines à bêcher pour modèle:
 Digger spades to fit:

Falc

631-VAN-38

Maschinentyp
 type machine
 machine-type
 Leopard Minitoro
 Special

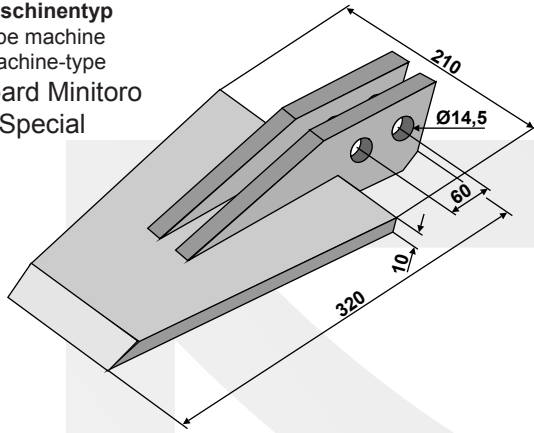

Gewicht / poids / weight

5,800

Gramegna

631-VAN-11

Maschinentyp
 type machine
 machine-type
 Mod. V6/66

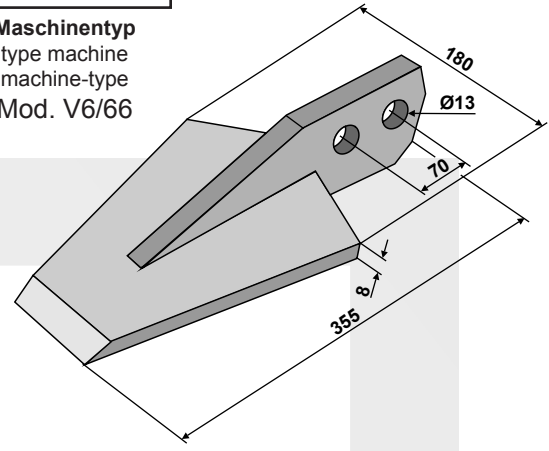

Gewicht / poids / weight

3,650

Gramegna

631-VAN-12

Maschinentyp
 type machine
 machine-type
 breiter Typ
 type large
 wide Type

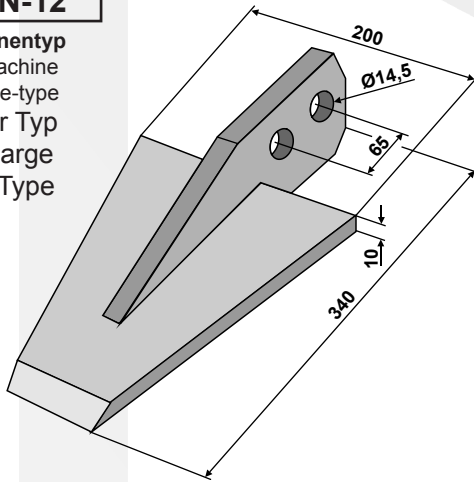

Gewicht / poids / weight

4,000

Gramegna

631-VAN-14

Maschinentyp
 type machine
 machine-type
 Serie B-BL

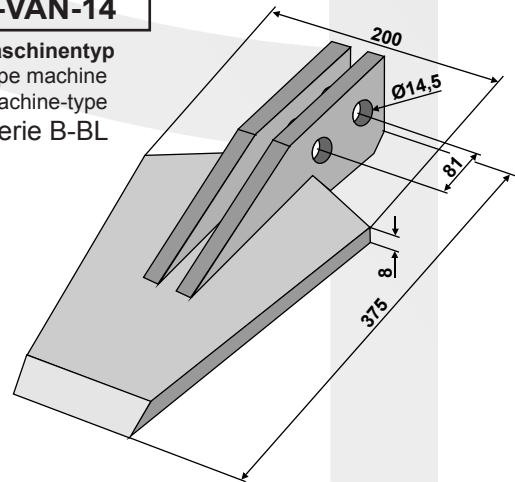

Gewicht / poids / weight

4,500

Gramegna

631-VAN-37

Maschinentyp
 type machine
 machine-type
 Serie 25-30
 1885

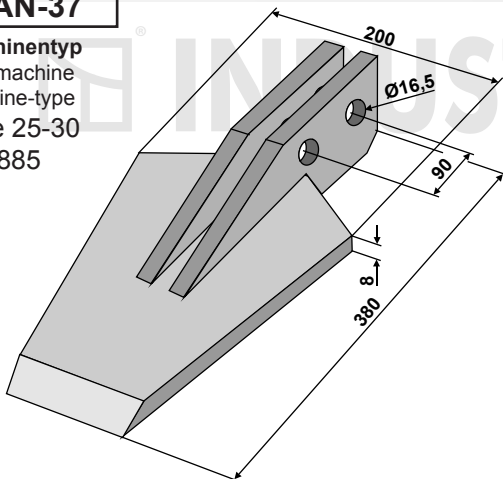

Gewicht / poids / weight

4,800

Imants

IND-216

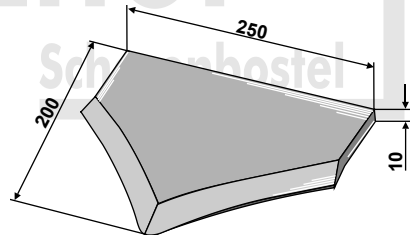

Gewicht / poids / weight

2,730

Technische Änderungen vorbehalten - Modifications techniques réservées - Technical changes reserved
 Maße und Gewichte annähernd und unverbindlich - Les mesures et poids sont approximatifs et sous réserve - Dimensions and weights are approximate and not binding

- Keine Original-Ersatzteile - Il ne s'agit pas de pièces originales - No genuine spare parts -

Selvatici

631-VAN-18	
Maschinentyp type machine machine-type Mod. A-1 L-N-P	
Gewicht / poids / weight	4,600

Selvatici

631-VAN-19	
Maschinentyp type machine machine-type Mod. B-2 L-N-P	
Gewicht / poids / weight	5,000

Selvatici

631-VAN-20	
Maschinentyp type machine machine-type Mod. C-3 J-BL	
Gewicht / poids / weight	2,800

Selvatici

631-VAN-49	
Maschinentyp type machine machine-type Mod. N-12 Sabbia	
Gewicht / poids / weight	7,100

Selvatici

631-VAN-40	
Maschinentyp type machine machine-type Mod. M-11 J-BL	
Gewicht / poids / weight	3,200

- Keine Original-Ersatzteile - Il ne s'agit pas de pièces originales - No genuine spare parts -

Maße und Gewichte annähernd und unverbindlich - Les mesures et poids sont approximatifs et sous réserve - Dimensions and weights are approximate and not binding - Technische Änderungen vorbehalten - Modifications techniques réservées - Technical changes reserved

Spaten nach Fabrikat für Spatenmaschinen:
 Bêches pour machines à bêcher pour modèle:
 Digger spades to fit:

Sicma (Miglianico)

631-VAN-24

Maschinentyp
 type machine
 machine-type
 schmaler Typ
 type étroit
 narrow type

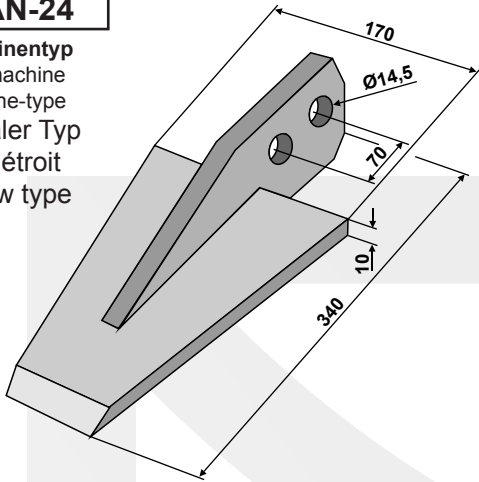

Gewicht / poids / weight

2,300

Sicma (Miglianico)

631-VAN-25

Maschinentyp
 type machine
 machine-type
 VP/breiter Typ
 type large
 wide type

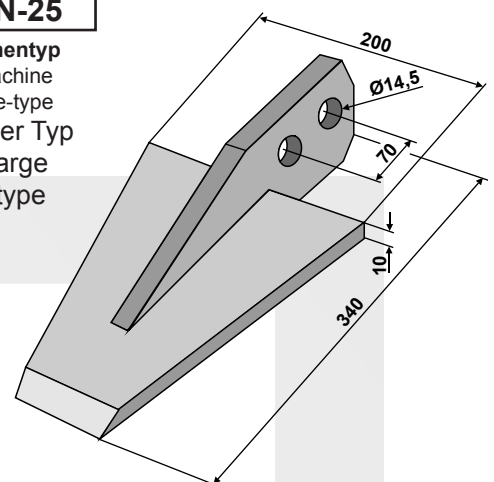

Gewicht / poids / weight

3,950

Sicma (Miglianico)

631-VAN-30

Maschinentyp
 type machine
 machine-type
 VM/mittlerer Typ
 type moyen
 medium type

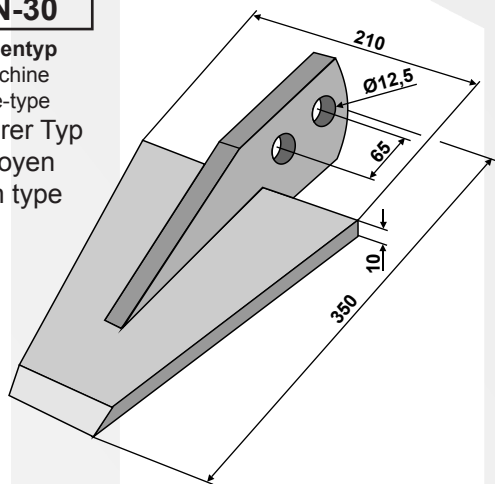

Gewicht / poids / weight

4,700

Sicma (Miglianico)

631-VAN-45

Maschinentyp
 type machine
 machine-type
 VP/breiter Typ
 type large
 wide type

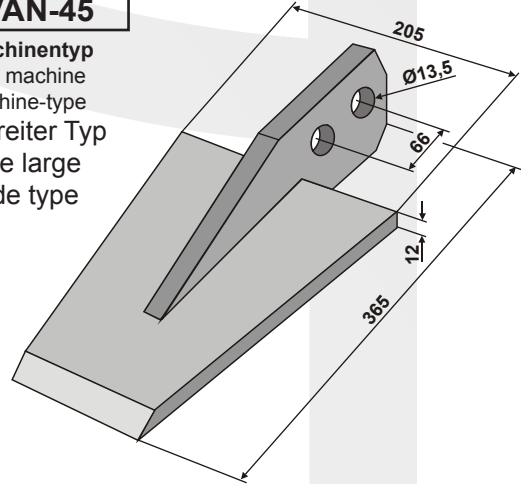

Gewicht / poids / weight

5,250

Technische Änderungen vorbehalten - Modifications techniques réservées - Technical changes reserved
 Maße und Gewichte annähernd und unverbindlich - Les mesures et poids sont approximatifs et sous réserve - Dimensions and weights are approximate and not binding

- Keine Original-Ersatzteile - Il ne s'agit pas de pièces originales - No genuine spare parts -

Tortella

631-VAN-26

Maschinentyp
 type machine
 machine-type
 schmaler Typ
 type étroit
 narrow type

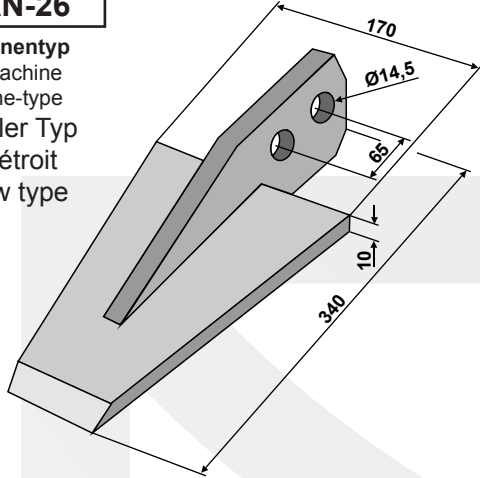

Gewicht / poids / weight

3,400

Tortella

631-VAN-27

Maschinentyp
 type machine
 machine-type
 mittlerer Typ
 type moyen
 medium type

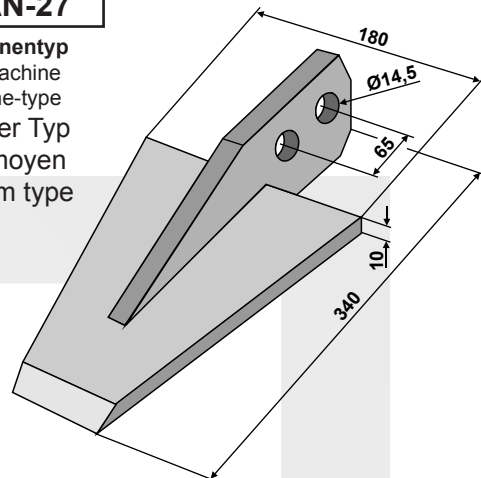

Gewicht / poids / weight

3,750

Tortella

631-VAN-28

Maschinentyp
 type machine
 machine-type
 breiter Typ
 type large
 wide type

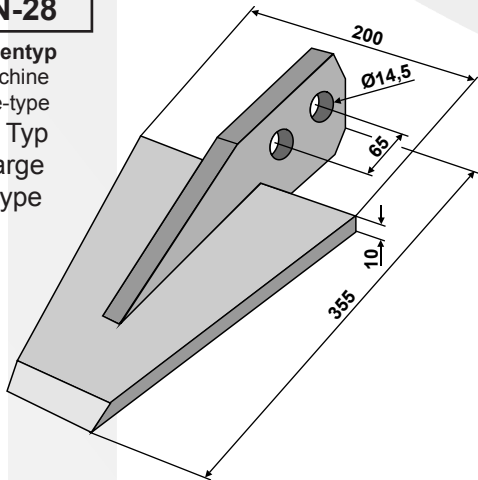

Gewicht / poids / weight

4,050

Tortella

631-VAN-46

Maschinentyp
 type machine
 machine-type
 Typ 403

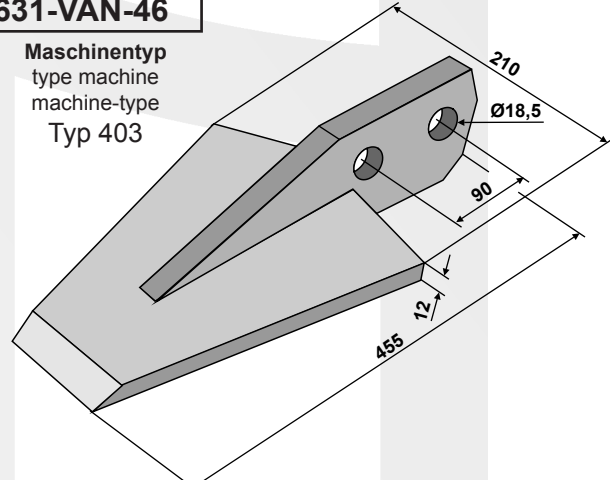

Gewicht / poids / weight

9,400

Tortella

631-VAN-47

Maschinentyp
 type machine
 machine-type
 Typ 405

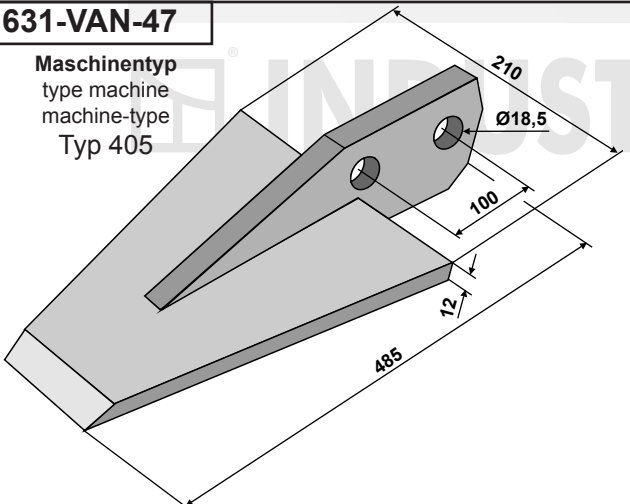

Gewicht / poids / weight

9,800

- Keine Original-Ersatzteile - Il ne s'agit pas de pièces originales - No genuine spare parts -

Maße und Gewichte annähernd und unverbindlich - Les mesures et poids sont approximatifs et sous réserve - Dimensions and weights are approximate and not binding
 Technische Änderungen vorbehalten - Modifications techniques réservées - Technical changes reserved