

Industriehof Scherenbostel
Heinrich Rodenbostel GmbH
Im Winkel 5
D-30900 Wedemark
Telefon +49 (0) 51 30 - 60 72 - 0
Telefax +49 (0) 51 30 - 60 72 32
Internet: www.industriehof.com
E-mail: info@industriehof.com



3



Alle Rechte vorbehalten
Nachdruck, auch auszugsweise, verboten

Tous droits réservés
Toute reproduction, même par extrait, défendue

All rights reserved
Reproduction in any form forbidden

© Copyright Industriehof Scherenbostel

Hammerschlegel und Schlegelmesser Marteaux broyeurs et couteaux pour débroussailleuses Pruning hammers and flail mover blades	4-204
Universalmesser Couteaux universels All-purpose blades	205-208
Halter Chapes à souder Slides	209-211
Schlegelübersicht Tableau des fléaux Flails summary	212-213
Befestigungselemente Éléments de fixation Fastening elements	214-217
Schäkel Manilles Shackles	218-219
Scheiben und Buchsen Rondelles et entretoises Washers and bushings	220-222
Kettenmatten und Prallschutzketten Nattes en maillons de chaîne et chaînes de protection Chain mesh mats and protection chains	223
Messer für Grabenfräsen nach Fabrikat Couteaux pour fosseuses pour machines Trencher blades to fit	224-226
Rundschaftmeißel Burin à corps cylindrique Round attract tick	228-229

- Keine Original-Ersatzteile - Il ne s'agit pas de pièces originales - No genuine spare parts -

Technische Änderungen vorbehalten - Modifications techniques réservées - Technical changes reserved
Maße und Gewichte annähernd und unverbindlich - Les mesures et poids sont approximatifs et sous réserve - Dimensions and weights are approximate and not binding

Hammerschlegel und Schlegelmesser nach Fabrikat:

marTEaux broyeurs et couteaux pour débroussaillEuses pour machines: / pruning hammers and flail mover blades to fit:

	Seite / page		Seite / page		Seite / page
Aedes	4	Gimac	78	Rapid	147
Agram	4-5	Goede	78	Rasant	148
Agria	5-7	Gramegna	79	Rinieri	149
Agricom	7-9	Gutbrod	79	Rivierre Casalis	149
Agrimaster	10-14	Gyro	79	RMV	150
Agromec	15-16	Hansa	80	Rosatella	150
Agromet	17-18	Hemos	80	Rotoram	150
Agrotec	18	Herder	81-82	Rousseau	151-154
Amazone	18-19	Hermes	82-84	Sabo	154
AS	20-21	HMF FREI	84-85	Sauerburger	154-157
Assaloni	21	Howard	86-88	Saxonia	157
Avant Techno Oy	21-22	Humus	88-92	S.C.A.I.	157
BAMS	22	Hymach	92-93	Schanzlin	157
BCS	22	Ilmer	94	Schmidt	157-159
Becchio & Mandrile	22-24	Irus	95	Schots	159
Berry	24	Iseki	95	Schulte	160-161
Berti	25-27	JF	96	Seko	162
Bomford	27-34	JNO	96	Seppi	162-164
Breviglieri	35-36	John Deere	96	Sicma	164-165
Brouchard	36	Joskin	97	Sicma (Miglianico)	166-167
Bruni	36-37	Kongskilde	97	S.M.A.	167-172
Bucher	37	Kubota	97	Sovema	172-174
Cabe (Nuova Cabe)	37-39	Kuhn	97-102	Spearhead	174-178
Calderoni	39	Kverneland-Maletti	102-105	Spragelse-Mica	178-179
Caroni	39-40	Lagarde	105-106	Staiger	180
Carroy et Giraudon	40-41	Leckron	106	Stella	180
Celli	41-42	van Lengerich	106	Stoll	180
Chabas	42	Lipco	106-107	Szolnoki	180
Claas	42-43	Maletti	107	Taarup	181-182
Clemens	43	Maschio	107-111	Terral	183
Mc Connel	43-46	M.E.A.A.T.	111-113	Terranova	183-184
Cosma	46	Meritano	113	Tierre	184
Cosmag	46	Moureau	113	Tornado	185
Desvoys	46-47	Mott	113	Tortella	186
Doppstadt	47	Mulag	114-119	Turner	187-189
Dragone	47-49	Muratori	119-120	Tünnißen & Stocks	189-190
Dücker	49-54	Müthing	120-121	Twose	190
Eberle	54	Mörtl	122	Ugeløse	191
Econ	54	Nicolas	122-123	Ungarn	191-192
Epoke	55-58	Nobili	123-127	Uni Farm	192
F.A.E.	59	Noremat	128-133	Vigolo	193-194
Facma	59	Oehler	133	Vogel & Noot	194-196
Falc	59-61	OMARV	133-135	Votex	197-199
Falconero	61	Orsi	135-138	Willibald	200
Fantini	61	Palladino	138-140	Wiwexa	201
Fehrenbach	62-63	Pegoraro	140	Zampini	201-202
Fendt	64	Perfect	140-142	Zanon	202
Ferri	64-70	Perugini	143	Zappator	203-204
Fischer	70-73	Peruzzo	143-144		
Forigo-Roteritalia	73	Pircher	144		
Gestin	74	Procomas	144-145		
Gilbers	74-78	Quivogne	146-147		

- Keine Original-Ersatzteile - Il ne s'agit pas de pièces originales - No genuine spare parts -

Maße und Gewichte annähernd und unverbindlich - Les mesures et poids sont approximatifs et sous réserve - Dimensions and weights are approximate and not binding - Technische Änderungen vorbehalten - Modifications techniques réservées - Technical changes reserved

	Seite / page		Seite / page
Universalmesser Couteaux universels All-purpose blades	205-208	Messer für Grabenfräsen nach Fabrikat: Couteaux pour fossoyeuses pour machines: Trencher blades to fit:	
Halter Chapes à souder Slides	209-211	Boos	224
Schlegelübersicht Tableau des fléaux Flails summary	212-213	Cosmoter	224
Befestigungselemente Éléments de fixation Fastening elements	214-217	Davis	224
Schäkel Manilles Shackles	218-219	Dondi	224-226
Scheiben und Buchsen Rondelles et entretoises Washers and bushs	220-222	Maletti	226-227
Kettenmatten und Prallschutzketten Nattes en maillons de chaîne et chaînes de protection Chain mesh mats and protection chains	223	Mulag	227
		Rundschaftmeißel für Grabenfräsen Burin à corps cylindrique pour fossoyeuses Round attrack tick for trencher	228
		Rundschaftmeißel für Straßenfräsen Burin à corps cylindrique pour fraiser de rue Round attrack tick for street trencher	229

Die angebotenen Artikel sind Qualitätserzeugnisse mit Garantie, passend zu den entsprechenden Maschinenfabrikaten. (Keine Original Ersatzteile) Die Original-Nummern dienen nur der Zuordnung. Alle angegebenen Abmessungen und Ausführungen entsprechen den z.Zt. gültigen Anforderungen. Wir behalten uns das Recht auf Abweichungen, bedingt durch Werkzeug- oder Anforderungsänderungen, vor.

Les articles présentés sont des produits de qualité garantie s'accordant aux machines correspondantes. (aucune pièce de rechange originale) Les références d'origines ne servent qu'à la coordination.

Les exécutions et les dimensions satisfont aux exigences actuelles.

Nous nous réservons le droit de toute modification due aux changements d'exigences ou d'outils.

The showed parts are guaranteed quality products, fitting the equivalent machines.(no original spare parts)

The original part-numbers are only indicated for coordination.

The showed dimensions and designs are in accordance with the actual requests.

Every modification caused by changes of requirements or tools are subject to alterations.

Hammerschlegel werden ausschließlich aus

Borstahl hergestellt, auf 48 +/- 3 HRC

gehärtet und kugelbombardiert

Les marteaux broyeurs sont fabriqués exclusivement en acier au bore, trempé à 48 +/- 3 HRC et grenillés

Pruning hammers are exclusively made of boron steel, hardned on 48 +/- 3 HRC and shot peening treated

Aedes

63-AED-08

Y-Messer
couteau-Y / Y-blade

Orig.-Nr. / réf. origine / orig.-part-no.

Gewicht / poids / weight	0,430
--------------------------	-------

Aedes

63-AED-06-R

Gedrehtes Messer
couteau torsadé / twisted blade

Orig.-Nr. / réf. origine / orig.-part-no.

Gewicht / poids / weight	3,450
--------------------------	-------

Aedes

63-AED-10

Winkelmesser
couteau équerre / L-blade

Orig.-Nr. / réf. origine / orig.-part-no.

Gewicht / poids / weight	0,440
--------------------------	-------

Aedes

63-RM-5-16

Hammerschlegel
marteau broyeur
pruning hammer

Orig.-Nr. / réf. origine / orig.-part-no.

Gewicht / poids / weight	2,000
--------------------------	-------

Aedes

63-RM-5-20

Hammerschlegel
marteau broyeur
pruning hammer

Orig.-Nr. / réf. origine / orig.-part-no.

Gewicht / poids / weight	2,000
--------------------------	-------

Agram

63-IND-153

Y-Messer
couteau-Y / Y-blade

Orig.-Nr. / réf. origine / orig.-part-no.

Gewicht / poids / weight	0,510
--------------------------	-------

Agram

63-TAA-02

Y-Messer
couteau-Y / Y-blade

Orig.-Nr. / réf. origine / orig.-part-no.
50.507003

Gewicht / poids / weight	0,670
--------------------------	-------

Agram

63-IND-154

Schlegel
fléau / flail

Orig.-Nr. / réf. origine / orig.-part-no.

Gewicht / poids / weight	1,060
--------------------------	-------

- Keine Original-Ersatzteile - Il ne s'agit pas de pièces originales - No genuine spare parts -

Maße und Gewichte annähernd und unverbindlich - Les mesures et poids sont approximatifs et sous réserve - Dimensions and weights are approximate and not binding - Technische Änderungen vorbehalten - Modifications techniques réservées - Technical changes reserved

Technische Änderungen vorbehalten - Modifications techniques réservées - Technical changes reserved
 Maße und Gewichte annähernd und unverbindlich - Les mesures et poids sont approximatifs et sous réserve - Dimensions and weights are approximate and not binding

Agram

63-ZZZ-18	
Buchse entretoise / bush	
Orig.-Nr. / réf. origine / orig.-part-no.	
Gewicht / poids / weight	0,030

Agram

63-ZZZ-19	
Buchse entretoise / bush	
Orig.-Nr. / réf. origine / orig.-part-no.	
Gewicht / poids / weight	0,070

Agram

63-ZZZ-20	
Buchse entretoise / bush	
Orig.-Nr. / réf. origine / orig.-part-no.	
Gewicht / poids / weight	0,085

Agram

63-ZZZ-21	
Distanzscheibe rondelle d'écartement / distance washer	
Orig.-Nr. / réf. origine / orig.-part-no.	
Gewicht / poids / weight	0,170

Agram

63-ZZZ-22	
Distanzscheibe rondelle d'écartement / distance washer	
Orig.-Nr. / réf. origine / orig.-part-no.	
Gewicht / poids / weight	0,130

Agram

63-AGR-81	
Buchse entretoise / bush	
Orig.-Nr. / réf. origine / orig.-part-no.	
Gewicht / poids / weight	0,210

Agram

63-AGR-80	
Distanzscheibe rondelle d'écartement / distance washer	
Orig.-Nr. / réf. origine / orig.-part-no.	
Gewicht / poids / weight	0,100

Agria

1 Y-Messer couteau-Y / Y-blade	2 Schraube - 10.9 boulon - 10.9 / bolt - 10.9	3 Sicherungsmutter - 8.8 écrou à freinage interne - 8.8 self-locking nut - 8.8
Best. Nr.: réf. article part-no.	Orig.-Nr. réf. origine orig.-part-no.	Gewicht poids weight
63-STE-02	490196	0,100
105593110		0,040
30-MU10-2		0,010

- Keine Original-Ersatzteile - Il ne s'agit pas de pièces originales - No genuine spare parts -

Agria

Best. Nr.: réf. article part-no.	Orig.-Nr. réf. origine orig.-part-no.	Gewicht poids weight
63-EPO-54	256932041	0,100
63-HAN-71	256932040	0,070
63-1065-1	Schraube 256932042 Mutter 261105010	0,060

- Gedrehtes-Messer**
couteau torsadé / twisted blade
- Schäkel**
manille / shackle
- Schraube mit Sicherungsmutter-10.9**
boulon avec écrou à freinage interne-10.9
bolt with self-locking nut-10.9

Agria

Best. Nr.: réf. article part-no.	Orig.-Nr. réf. origine orig.-part-no.	Gewicht poids weight
63-AGR-52	71009	0,040
63-AGR-71		0,040
63-855-1		0,030

- Y-Messer**
couteau-Y / Y-blade
- Schäkel**
manille / shackle
- Schraube mit Sicherungsmutter-8.8**
boulon avec écrou à freinage interne-8.8
bolt with self-locking nut-8.8

Agria

Best. Nr.: réf. article part-no.	Orig.-Nr. réf. origine orig.-part-no.	Gewicht poids weight
63-AGR-51		0,040
63-TOR-81		0,011

- Y-Messer**
couteau-Y / Y-blade
- Bolzen mit Splint**
piton avec goupille
bolt with split-pin

Agria

63-IND-173

Schlegelmesser
fléau / flail

Orig.-Nr. / réf. origine / orig.-part-no.
74548
Gewicht / poids / weight
0,480

- Keine Original-Ersatzteile - Il ne s'agit pas de pièces originales - No genuine spare parts -

Maße und Gewichte annähernd und unverbindlich - Les mesures et poids sont approximatifs et sous réserve - Dimensions and weights are approximate and not binding
 Technische Änderungen vorbehalten - Modifications techniques réservées - Technical changes reserved

Agria

63-AGR-56



Rotorklinge
 couteau rotatifs / rotary mower blade

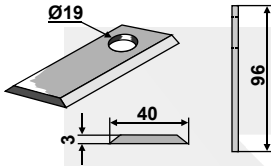

Orig.-Nr. / réf. origine / orig.-part-no.

479006

Gewicht / poids / weight 0,075

Agria

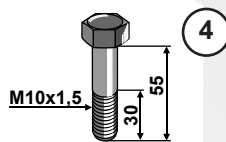
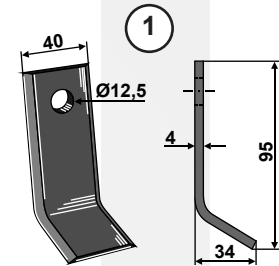

Hinweis: Zu einem Satz gehören 2 Scheiben
Avvertissement: Un jeu = 2 disques
Notice: 2 washers belongs to a set

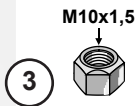
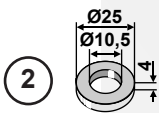

1 Y-Messer
 couteau-Y / Y-blade

2 Scheibe
 rondelle / washer

3 Sicherungsmutter
 écrou à freinage interne / self-locking nut

4 Schraube - 10.9
 boulon - 10.9
 bolt - 10.9

Best. Nr.: réf. article part-no.	Orig.-Nr. réf. origine orig.-part-no.	Gewicht poids weight
63-AGR-54	79084	0,120
63-AGR-55		0,018
30-MU10-2		0,011
105593110		0,040

Agricom

63-RM-77

Hammerschlegel
 marteau broyeur / pruning hammer

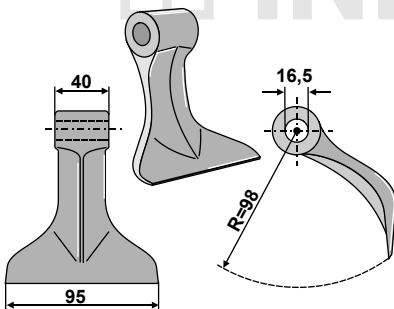

Orig.-Nr. / réf. origine / orig.-part-no.

Gewicht / poids / weight 1,150

Agricom

63-AGC-13

Y-Messer
 couteau-Y / Y-blade

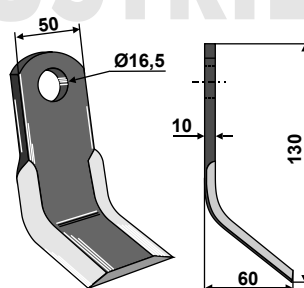

Orig.-Nr. / réf. origine / orig.-part-no.

Gewicht / poids / weight 0,490

Agricom

63-RM-4

Hammerschlegel
 marteau broyeur
 pruning hammer

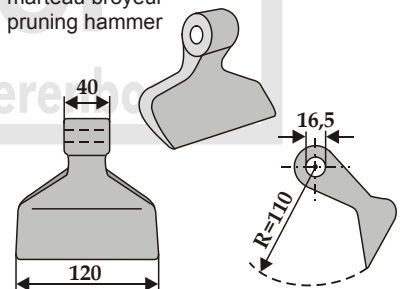

Orig.-Nr. / réf. origine / orig.-part-no.

Gewicht / poids / weight 1,350

Technische Änderungen vorbehalten - Modifications techniques réservées - Technical changes reserved
 Maße und Gewichte annähernd und unverbindlich - Les mesures et poids sont approximatives et sous réserve - Dimensions and weights are approximate and not binding

- Keine Original-Ersatzteile - Il ne s'agit pas de pièces originales - No genuine spare parts -

Agricom

63-RM-8

Hammerschlegel
 marteau broyeur
 pruning hammer

Orig.-Nr. / réf. origine / orig.-part-no.

Gewicht / poids / weight	1,150
--------------------------	-------

Agricom

63-RM-5-16

Hammerschlegel
 marteau broyeur
 pruning hammer

Orig.-Nr. / réf. origine / orig.-part-no.

Gewicht / poids / weight	2,000
--------------------------	-------

Agricom

63-SIC-03

Winkelmesser
 couteau équerre / L-blade

Orig.-Nr. / réf. origine / orig.-part-no.

Gewicht / poids / weight	0,800
--------------------------	-------

Agricom

63-RM-8-20

Hammerschlegel
 marteau broyeur
 pruning hammer

Orig.-Nr. / réf. origine / orig.-part-no.

Gewicht / poids / weight	1,350
--------------------------	-------

Agricom

63-RM-69-20

Hammerschlegel
 marteau broyeur
 pruning hammer

Orig.-Nr. / réf. origine / orig.-part-no.

Gewicht / poids / weight	2,550
--------------------------	-------

Agricom

63-AGM-38

Schlegel
 fléau
 flail

Orig.-Nr. / réf. origine / orig.-part-no.

Gewicht / poids / weight	0,840
--------------------------	-------

Agricom

63-RM-5-20

Hammerschlegel
 marteau broyeur
 pruning hammer

Orig.-Nr. / réf. origine / orig.-part-no.

Gewicht / poids / weight	2,000
--------------------------	-------

Agricom

63-RM-6

Hammerschlegel
 marteau broyeur
 pruning hammer

Orig.-Nr. / réf. origine / orig.-part-no.

Gewicht / poids / weight	1,600
--------------------------	-------

- Keine Original-Ersatzteile - Il ne s'agit pas de pièces originales - No genuine spare parts -

Maße und Gewichte annähernd und unverbindlich - Les mesures et poids sont approximatifs et sous réserve - Dimensions and weights are approximate and not binding - Technische Änderungen vorbehalten - Modifications techniques réservées - Technical changes reserved

Technische Änderungen vorbehalten - Modifications techniques réservées - Technical changes reserved
 Maße und Gewichte annähernd und unverbindlich - Les mesures et poids sont approximatifs et sous réserve - Dimensions and weights are approximate and not binding

Agricom

63-RM-10-20

Hammerschlegel
 marteau broyeur
 pruning hammer

Orig.-Nr. / réf. origine / orig.-part-no.

Gewicht / poids / weight	1,850
--------------------------	-------

Agricom

63-FLN-02

Y-Messer
 couteau-Y / Y-blade

Orig.-Nr. / réf. origine / orig.-part-no.

Gewicht / poids / weight	0,290
--------------------------	-------

Agricom

63-AGC-08

Y-Messer
 couteau-Y / Y-blade

Orig.-Nr. / réf. origine / orig.-part-no.

Gewicht / poids / weight	0,480
--------------------------	-------

Agricom

63-RM-86

Hammerschlegel
 marteau broyeur
 pruning hammer

Orig.-Nr. / réf. origine / orig.-part-no.

Gewicht / poids / weight	0,220
--------------------------	-------

Agricom

Best. Nr.: réf. article part-no.	Orig.-Nr. réf. origine orig.-part-no.	Gewicht poids weight
63-SIC-02		0,760
63-FEI-17		0,011

1 Y-Messer
couteau-Y / Y-blade

2 Buchse
entretoise
bush

Agricom

63-FEI-04

Y-Messer
 couteau-Y / Y-blade

Orig.-Nr. / réf. origine / orig.-part-no.

Gewicht / poids / weight	0,520
--------------------------	-------

Agricom

63-AGC-09

Y-Messer
 couteau-Y / Y-blade

Orig.-Nr. / réf. origine / orig.-part-no.

Gewicht / poids / weight	0,660
--------------------------	-------

- Keine Original-Ersatzteile - Il ne s'agit pas de pièces originales - No genuine spare parts -

Agrimaster

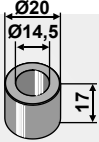
63-AGM-506	
Buchse entretoise / bush	
	
Orig.-Nr. / réf. origine / orig.-part-no.	
Gewicht / poids / weight 0,055	

Agrimaster

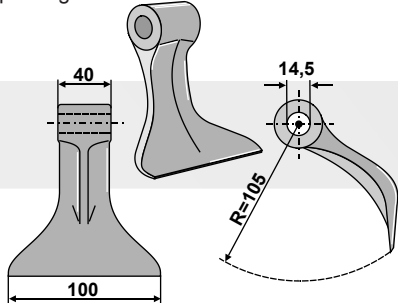
63-RM-64-14	
Hammerschlegel marteau broyeur pruning hammer	
	
Orig.-Nr. / réf. origine / orig.-part-no. 3001095	
Gewicht / poids / weight 0,680	

Agrimaster

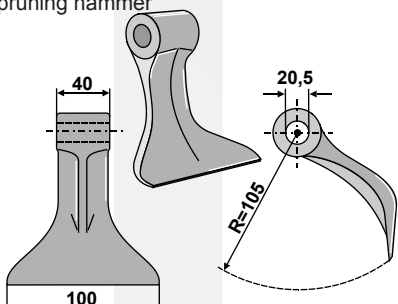
63-RM-64-20	
Hammerschlegel marteau broyeur pruning hammer	
	
Orig.-Nr. / réf. origine / orig.-part-no. 3000548	
Gewicht / poids / weight 0,620	

Agrimaster

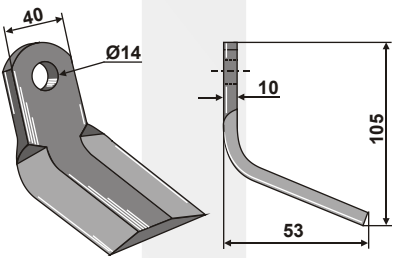
63-AGM-29	
Y-Messer couteau-Y / Y-blade	
	
Orig.-Nr. / réf. origine / orig.-part-no.	
Gewicht / poids / weight 0,365	

Agrimaster

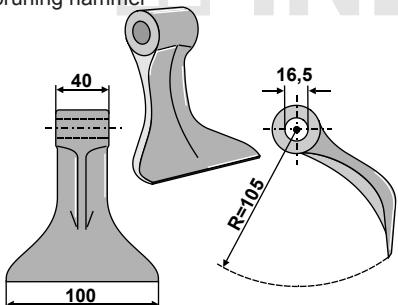
63-RM-64	
Hammerschlegel marteau broyeur pruning hammer	
	
Orig.-Nr. / réf. origine / orig.-part-no.	
Gewicht / poids / weight 0,650	

Agrimaster

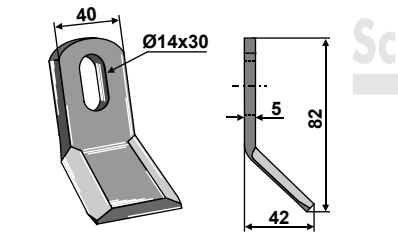
63-SM-01	
Y-Messer couteau-Y / Y-blade	
	
Orig.-Nr. / réf. origine / orig.-part-no. 3005674	
Gewicht / poids / weight 0,140	

Agrimaster

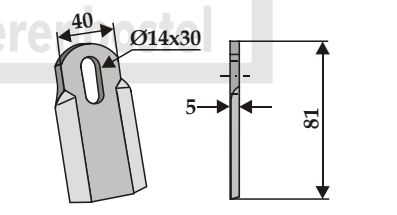
63-SM-04	
Gerades Messer couteau droit / straight blade	
	
Orig.-Nr. / réf. origine / orig.-part-no. 3005675	
Gewicht / poids / weight 0,120	

- Keine Original-Ersatzteile - Il ne s'agit pas de pièces originales - No genuine spare parts -

Maße und Gewichte annähernd und unverbindlich - Les mesures et poids sont approximatifs et sous réserve - Dimensions and weights are approximate and not binding
 Technische Änderungen vorbehalten - Modifications techniques réservées - Technical changes reserved

Agrimaster

63-ORS-02

Schäkel
manille / shackle

Orig.-Nr. / réf. origine / orig.-part-no.	
Gewicht / poids / weight	0,125

Agrimaster

63-FEI-02

Y-Messer
couteau-Y / Y-blade

Orig.-Nr. / réf. origine / orig.-part-no.	
Gewicht / poids / weight	0,960

Agrimaster

63-FEI-13

Y-Messer
couteau-Y / Y-blade

Orig.-Nr. / réf. origine / orig.-part-no.	
Gewicht / poids / weight	0,210

Agrimaster

Best. Nr.: réf. article part-no.	Orig.-Nr. réf. origine orig.-part-no.	Gewicht poids weight
63-RM-70	3002936	1,060
63-FEI-63		0,054
63-1680		0,170

1 Hammerschlegel
marteau broyeur / pruning hammer

2 Buchse
entretoise / bush

3 Schraube mit Sicherungsmutter-10.9
boulon avec écrou à freinage interne-10.9
bolt with self-locking nut-10.9

Agrimaster

63-SEP-51

Hammerschlegel
marteau broyeur
pruning hammer

Orig.-Nr. / réf. origine / orig.-part-no.	
Gewicht / poids / weight	1,630

Agrimaster

63-M-39

Hammerschlegel
marteau broyeur
pruning hammer

Orig.-Nr. / réf. origine / orig.-part-no.	
Gewicht / poids / weight	1,390

Agrimaster

63-RM-10-16

Hammerschlegel
marteau broyeur
pruning hammer

Orig.-Nr. / réf. origine / orig.-part-no.	
Gewicht / poids / weight	1,770

Technische Änderungen vorbehalten - Modifications techniques réservées - Technical changes reserved
 Maße und Gewichte annähernd und unverbindlich - Les mesures et poids sont approximatifs et sous réserve - Dimensions and weights are approximate and not binding

- Keine Original-Ersatzteile - Il ne s'agit pas de pièces originales - No genuine spare parts -

Agrimaster

Best. Nr.: réf. article part-no.	Orig.-Nr. réf. origine orig.-part-no.	Gewicht poids weight
1 Hammerschlegel marteau broyeur / pruning hammer	63-M-37-16	0,650
2 Schraube mit Sicherungsmutter - 10.9 boulon avec écrou à freinage interne - 10.9 bolt with self-locking nut - 10.9	63-1690	0,200

Agrimaster

63-AGM-05

Schlegel
fléau
flail

Orig.-Nr. / réf. origine / orig.-part-no.
3000105
Gewicht / poids / weight
0,400

Agrimaster

63-RM-8-20

Hammerschlegel
marteau broyeur
pruning hammer

Orig.-Nr. / réf. origine / orig.-part-no.
Gewicht / poids / weight
1,120

Agrimaster

63-AGM-13

Winkelmesser
couteau équerre / L-blade

Orig.-Nr. / réf. origine / orig.-part-no.
3001221
Gewicht / poids / weight
0,730

Agrimaster

63-AGM-21

Y-Messer
couteau-Y / Y-blade

Orig.-Nr. / réf. origine / orig.-part-no.
Gewicht / poids / weight
0,120

Agrimaster

Best. Nr.: réf. article part-no.	Orig.-Nr. réf. origine orig.-part-no.	Gewicht poids weight
1 Hammerschlegel marteau broyeur / pruning hammer	63-RM-10-20	3001119
2 Schraube mit Sicherungsmutter - 10.9 boulon avec écrou à freinage interne - 10.9 bolt with self-locking nut - 10.9	63-AGM-501	3000313
		0,450

Agrimaster

63-AGM-10

Schlegel
fléau
flail

Orig.-Nr. / réf. origine / orig.-part-no.
3000548
Gewicht / poids / weight
0,450

- Keine Original-Ersatzteile - Il ne s'agit pas de pièces originales - No genuine spare parts -

Maße und Gewichte annähernd und unverbindlich - Les mesures et poids sont approximatifs et sous réserve - Dimensions and weights are approximate and not binding - Technische Änderungen vorbehalten - Modifications techniques réservées - Technical changes reserved

Agrimaster

1 Y-Messer
couteau-Y / Y-blade

2 Distanzbuchse
entretouille d'écartement / distance bush

3 Schraube mit Sicherungsmutter-8.8
boulon avec écrou à freinage interne-8.8
bolt with self-locking nut-8.8

Best. Nr.: réf. article part-no.	Orig.-Nr. réf. origine orig.-part-no.	Gewicht poids weight
63-AGM-03	3000323	0,300
63-AGM-502	3000552	0,120
63-AGM-501	3000313	0,450

Agrimaster

1 Hammerschlegel
marteau broyeur / pruning hammer

2 Scheibe
rondelle / washer

3 Schraube mit Sicherungsmutter-12.9
boulon avec écrou à freinage interne-12.9
bolt with self-locking nut-12.9

Best. Nr.: réf. article part-no.	Orig.-Nr. réf. origine orig.-part-no.	Gewicht poids weight
63-M-37-14	3002322	0,730
63-9000		0,005
63-TUR-91		0,150

Agrimaster

63-JDE-01

Schlegel
fléau
flail

Orig.-Nr. / réf. origine / orig.-part-no.

Gewicht / poids / weight 0,140

Agrimaster

63-AGM-04

Y-Messer
couteau-Y / Y-blade

Orig.-Nr. / réf. origine / orig.-part-no.

Gewicht / poids / weight 0,160

Agrimaster

63-AGM-02

Gerades Messer
couteau droit / straight blade

Orig.-Nr. / réf. origine / orig.-part-no.
3000107

Gewicht / poids / weight 0,610

Technische Änderungen vorbehalten - Modifications techniques réservées - Technical changes reserved
 Maße und Gewichte annähernd und unverbindlich - Les mesures et poids sont approximatifs et sous réserve - Dimensions and weights are approximate and not binding

- Keine Original-Ersatzteile - Il ne s'agit pas de pièces originales - No genuine spare parts -

Agrimaster

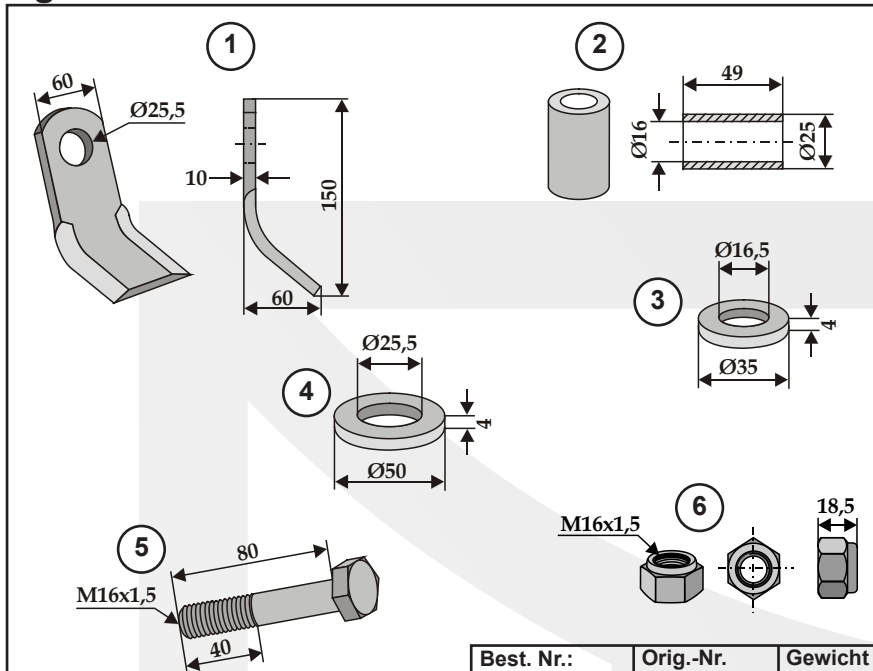

	Best. Nr.: réf. article part-no.	Orig.-Nr. réf. origine orig.-part-no.	Gewicht poids weight
1 Y-Messer couteau-Y / Y-blade	63-AGM-01	3000106	0,650
2 Distanzbuchse entretoise d'écartement / distance bush	63-AGM-500	3000011	0,110
3 Scheibe rondelle / washer	63-AGM-503	3000182	0,025
4 Distanzscheibe rondelle d'écartement / distance washer	63-AGM-504	3000178	0,045
5 Schraube - 12.9 boulon - 12.9 / bolt - 12.9	51-1680R	1101630	0,152
6 Sicherungsmutter écrou à freinage interne / self-locking nut	51-MU16-1	1012416	0,030

Agrimaster

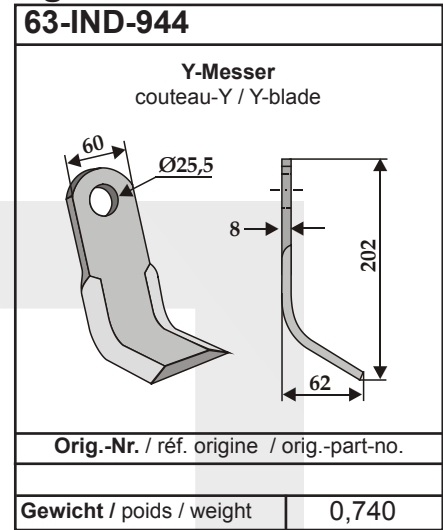

Agrimaster

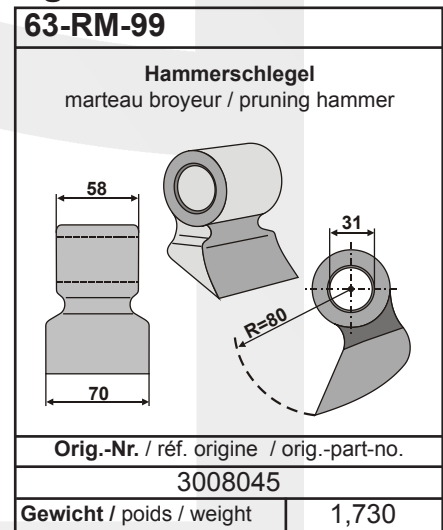

Agrimaster

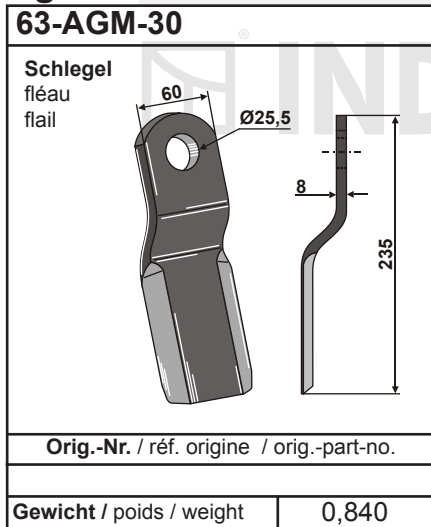

Agrimaster

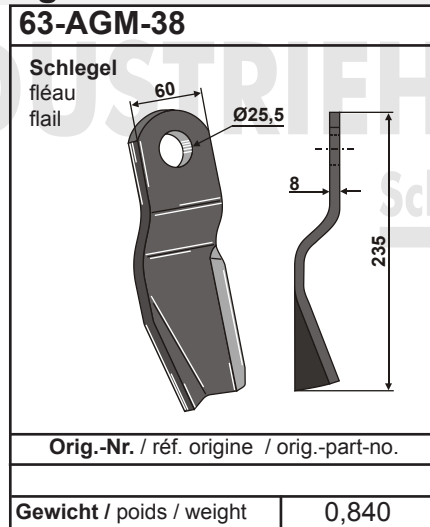

Agrimaster

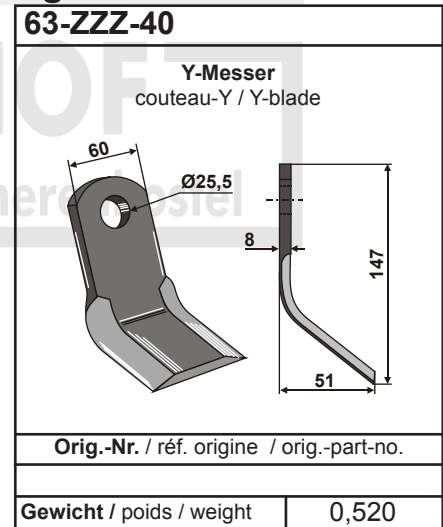

- Keine Original-Ersatzteile - Il ne s'agit pas de pièces originales - No genuine spare parts -

Maße und Gewichte annähernd und unverbindlich - Les mesures et poids sont approximatifs et sous réserve - Dimensions and weights are approximate and not binding - Technische Änderungen vorbehalten - Modifications techniques réservées - Technical changes reserved

Agromec

63-M-37-14

Hammerschlegel
 marteau broyeur
 pruning hammer

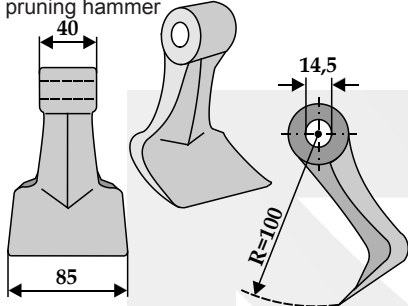

Orig.-Nr. / réf. origine / orig.-part-no.

3001095

Gewicht / poids / weight 0,730

Agromec

63-AGM-10

Schlegel
 fléau
 flail

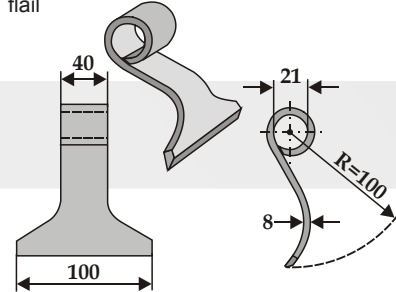

Orig.-Nr. / réf. origine / orig.-part-no.

3000548

Gewicht / poids / weight 0,450

Agromec

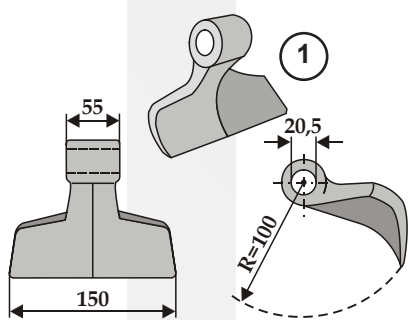

1 Hammerschlegel
 marteau broyeur / pruning hammer

2 Schraube mit Sicherungsmutter - 10.9
 boulon avec écrou à freinage interne - 10.9
 bolt with self-locking nut - 10.9

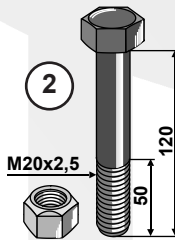

Best. Nr.: réf. article part-no.	Orig.-Nr. réf. origine orig.-part-no.	Gewicht poids weight
63-RM-10-20		1,850
63-20120	Schraube 3002392	0,410
	Mutter 1012420	

Anzahl der Hammerschlegel und Schrauben
 nombre de marteaux broyeurs et boulons
 number of pruning hammers and bolts

Maschinentyp modèle de machine machine type	63-RM-10-20	63-20120
AGP200	16	16
TS260	20	20
TS280	24	24
HF230	20	20
HF280	32	32

Agromec

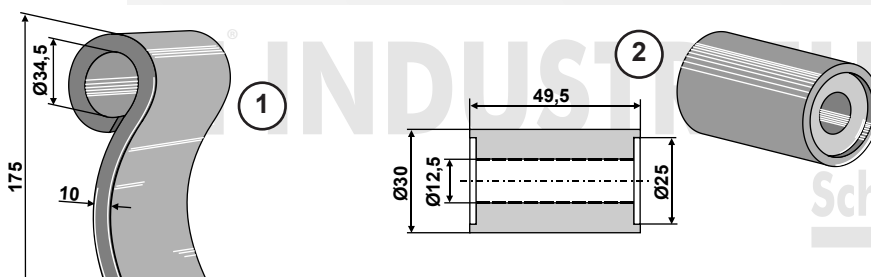

- 1 Schlegel
fléau / flail
- 2 Innenbuchse
entretoise interne / internal bush
- 3 Außenbuchse
entretoise externe / external bush
- 4 Schraube mit Sicherungsmutter - 12.9
boulon avec écrou à freinage interne - 12.9
bolt with self-locking nut - 12.9

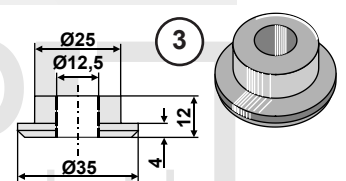

Best. Nr.: réf. article part-no.	Orig.-Nr. réf. origine orig.-part-no.	Gewicht poids weight
63-IND-477	8210392	0,997
63-AGM-508	8209896	0,210
63-AGM-509	8209895	0,048
63-1291		0,105

Technische Änderungen vorbehalten - Modifications techniques réservées - Technical changes reserved
 Maße und Gewichte annähernd und unverbindlich - Les mesures et poids sont approximatifs et sous réserve - Dimensions and weights are approximate and not binding

- Keine Original-Ersatzteile - Il ne s'agit pas de pièces originales - No genuine spare parts -

Agromec

Best. Nr.: réf. article part-no.	Orig.-Nr. réf. origine orig.-part-no.	Gewicht poids weight
63-AGM-03	3000323	0,300
63-AGM-505	3004962	0,020
63-AGM-506	3000553	0,055
63-AGM-507	3000598	0,070
63-AGM-502	3000552	0,120
63-TUR-91	Schraube 1101434 Mutter 1012414	0,150
63-20120	Schraube 3002392 Mutter 1012420	0,410

- Y-Messer**
couteau-Y / Y-blade
- Distanzscheibe**
rondelle d'écartement / distance washer
- Distanzbuchse**
entretoise d'écartement / distance bush
- Distanzbuchse**
entretoise d'écartement / distance bush
- Distanzbuchse**
entretoise d'écartement / distance bush
- Schraube mit Sicherungsmutter-12.9**
boulon avec écrou à freinage interne-12.9
bolt with self-locking nut-12.9
- Schraube mit Sicherungsmutter-10.9**
boulon avec écrou à freinage interne-10.9
bolt with self-locking nut-10.9

- Keine Original-Ersatzteile - Il ne s'agit pas de pièces originales - No genuine spare parts -

Alternativ zu 63-RM-10-20
 alternative 63-RM-10-20
 alternatively to 63-RM-10-20

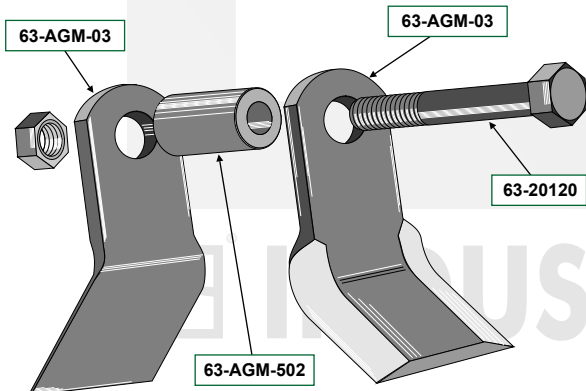

Anzahl der Y-Messer, Buchsen und Schrauben
 nombre de couteaux-Y, entretoises et boulons
 number of Y-Blades, bushes and bolts

Maschinentyp Modèle de machine Machine type	Y-Messer couteau-Y Y-blade	Buchse entretoise bush	Schraube boulon bolt
	63-AGM-03	63-AGM-502	63-20120

AGP200	32	16	16
TS260	40	20	20
TS280	48	24	24
HF230	40	20	20
HF280	64	32	32

Alternativ zu 63-M-37-14
 alternative 63-M-37-14 / alternatively to 63-M-37-14

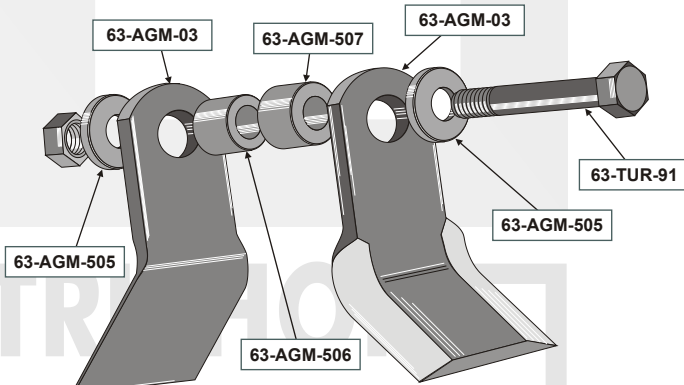

Anzahl der Y-Messer, Buchsen, Scheiben und Schrauben
 nombre de couteaux-Y, entretoises, rondelles et boulons
 number of Y-Blades, bushes, washers and bolts

Maschinentyp Modèle de machine Machine type	Y-Messer couteau-Y Y-blade	Buchse entretoise bush	Buchse entretoise bush	Scheibe rondelle washer	Schraube boulon bolt
	63-AGM-03	63-AGM-506	63-AGM-507	63-AGM-505	63-TUR-91

Entweder... Oder...
 soit... Soit... / either... or...

BML190	56	28	28	56	28
TML160	48	24	24	48	24
TML190	56	28	28	56	28
TML225	64	32	32	64	32

Maße und Gewichte annähernd und unverbindlich - Les mesures et poids sont approximatifs et sous réserve - Dimensions and weights are approximate and not binding
 Technische Änderungen vorbehalten - Modifications techniques réservées - Technical changes reserved

Agromet

	Best. Nr.: réf. article part-no.	Orig.-Nr. réf. origine orig.-part-no.	Gewicht poids weight
1 Y-Messer couteau-Y / Y-blade	63-IND-69		0,550
2 Y-Messer couteau-Y / Y-blade	63-IND-103		0,710
3 Mittelbuchse entretoise centrale / central bush	63-IND-900		0,045
4 Außenbuchse entretoise externe / external bush	63-IND-901		0,100
5 Innenbuchse entretoise interne / internal bush	63-IND-902		0,180
6 Schraube mit Sicherungsmutter - 12.9 boulon avec écrou à freinage interne - 12.9 bolt with self-locking nut - 12.9	63-1291		0,105

Agromet

	Best. Nr.: réf. article part-no.	Orig.-Nr. réf. origine orig.-part-no.	Gewicht poids weight
1 Schlegel fléau / flail	63-IND-97		0,500
2 Bolzen piton / bolt	63-AGO-63		0,130

Technische Änderungen vorbehalten - Modifications techniques réservées - Technical changes reserved
 Maße und Gewichte annähernd und unverbindlich - Les mesures et poids sont approximatifs et sous réserve - Dimensions and weights are approximate and not binding

Agromet

63-IND-147	
<p>Y-Messer couteau-Y / Y-blade</p>	
Orig.-Nr. / réf. origine / orig.-part-no.	
Gewicht / poids / weight 0,480	

Agromet

63-NEU-01	
<p>Schlegel fléau flail</p>	
Orig.-Nr. / réf. origine / orig.-part-no.	
Gewicht / poids / weight 0,340	

Agrotec

<p>1 Y-Messer couteau-Y / Y-blade</p>											
	<table border="1"> <thead> <tr> <th>Best. Nr.: réf. article part-no.</th> <th>Orig.-Nr. réf. origine orig.-part-no.</th> <th>Gewicht poids weight</th> </tr> </thead> <tbody> <tr> <td>63-SM-01</td> <td></td> <td>0,140</td> </tr> <tr> <td>63-MUL-71</td> <td></td> <td>0,110</td> </tr> </tbody> </table>	Best. Nr.: réf. article part-no.	Orig.-Nr. réf. origine orig.-part-no.	Gewicht poids weight	63-SM-01		0,140	63-MUL-71		0,110	
Best. Nr.: réf. article part-no.	Orig.-Nr. réf. origine orig.-part-no.	Gewicht poids weight									
63-SM-01		0,140									
63-MUL-71		0,110									

Agrotec

63-SM-04	
<p>Gerades Messer couteau droit / straight blade</p>	
Orig.-Nr. / réf. origine / orig.-part-no.	
Gewicht / poids / weight 0,120	

Amazone

63-AMA-61	
<p>Vertikutiermesser couteau broyeur / scarify knife</p>	
Orig.-Nr. / réf. origine / orig.-part-no.	
8746000	
Gewicht / poids / weight 0,037	

Amazone

63-AMA-56	
<p>Vertikutiermesser couteau broyeur / scarify knife</p>	
Orig.-Nr. / réf. origine / orig.-part-no.	
8356000	
Gewicht / poids / weight 0,051	

Amazone

63-AMA-59	
<p>Mähmesser couteau de coupe / mower knife</p>	
Orig.-Nr. / réf. origine / orig.-part-no.	
1205200	
Gewicht / poids / weight 0,050	

- Keine Original-Ersatzteile - Il ne s'agit pas de pièces originales - No genuine spare parts -

Maße und Gewichte annähernd und unverbindlich - Les mesures et poids sont approximatifs et sous réserve - Dimensions and weights are approximate and not binding
 Technische Änderungen vorbehalten - Modifications techniques réservées - Technical changes reserved

Technische Änderungen vorbehalten - Modifications techniques réservées - Technical changes reserved
 Maße und Gewichte annähernd und unverbindlich - Les mesures et poids sont approximatifs et sous réserve - Dimensions and weights are approximate and not binding

Amazone

63-AMA-57

Flügelmesser - rechts
 couteau ailé - droite / wing-knife right

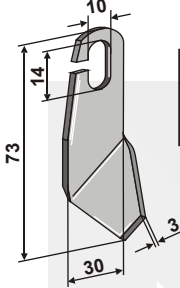

Orig.-Nr. als paar
 réf. origine paire / orig.-part-no. pair
 8756000

Orig.-Nr. / réf. origine / orig.-part-no.

990002

Gewicht / poids / weight 0,045

Amazone

63-AMA-58

Flügelmesser - links
 couteau ailé - gauche / wing-knife left

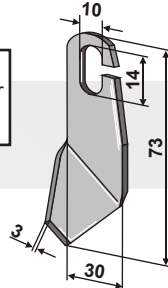

Orig.-Nr. / réf. origine / orig.-part-no.

990003

Gewicht / poids / weight 0,045

Amazone

63-AMA-60

Luftpaddel
 pagaie d'aération / air paddle

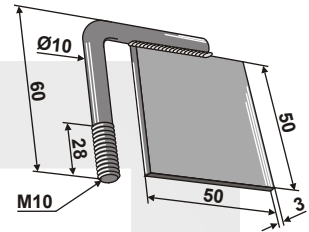

Orig.-Nr. / réf. origine / orig.-part-no.

12042000

Gewicht / poids / weight 0,123

Amazone

63-AMA-63

Flügelmesser geschliffen - rechts
 couteau ailé - droite / wing-knife right

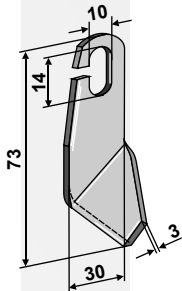

Orig.-Nr. / réf. origine / orig.-part-no.

994123

Gewicht / poids / weight 0,045

Amazone

63-AMA-64

Flügelmesser geschliffen - links
 couteau ailé - gauche / wing-knife left

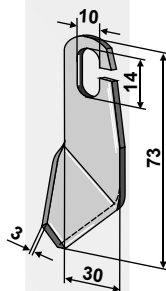

Orig.-Nr. / réf. origine / orig.-part-no.

994124

Gewicht / poids / weight 0,045

Amazone

30-MU10-2

Mutter M10x1,5 - 8.8
 écrou / nut

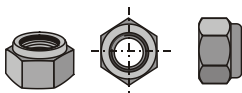

Orig.-Nr. / réf. origine / orig.-part-no.

DE081

Gewicht / poids / weight 0,011

Allgemeine Information
 informations générales
 general informations

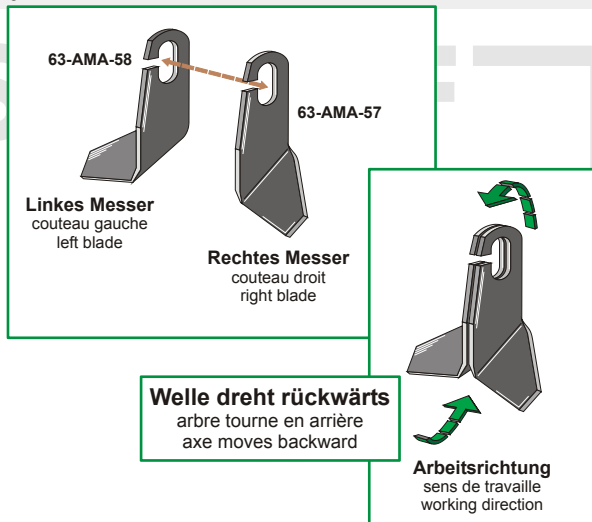

AS

63-AS-01

Mäher-Messer passend für AS 26
 couteau-faucheux s'adaptant sur AS 26
 mover-blade fitting for AS 26

Orig.-Nr. / réf. origine / orig.-part-no.
 4145

Gewicht / poids / weight	1,490
--------------------------	-------

AS

63-AS-03

Mäher-Messer
 couteau-faucheux
 mover-blade

Orig.-Nr. / réf. origine / orig.-part-no.
 3077

Gewicht / poids / weight	1,280
--------------------------	-------

AS

63-AS-04

Mäher-Messer
 couteau-faucheux
 mover-blade

Orig.-Nr. / réf. origine / orig.-part-no.
 5774

Gewicht / poids / weight	1,200
--------------------------	-------

AS

63-AS-05

Mäher-Messer
 couteau-faucheux
 mover-blade

Orig.-Nr. / réf. origine / orig.-part-no.
 3753

Gewicht / poids / weight	1,290
--------------------------	-------

AS

63-AS-06

Mäher-Messer
 couteau-faucheux
 mover-blade

Orig.-Nr. / réf. origine / orig.-part-no.
 4966

Gewicht / poids / weight	1,170
--------------------------	-------

- Keine Original-Ersatzteile - Il ne s'agit pas de pièces originales - No genuine spare parts -

Maße und Gewichte annähernd und unverbindlich - Les mesures et poids sont approximatifs et sous réserve - Dimensions and weights are approximate and not binding
 Technische Änderungen vorbehalten - Modifications techniques réservées - Technical changes reserved

AS

	Best. Nr.: réf. article part-no.	Orig.-Nr. réf. origine orig.-part-no.	Gewicht poids weight
1 Schlegel / fléau / flail	63-AS-07		0,480
2 Scheibe Ø35,5 rondelle Ø35,5 / washer Ø35,5	63-AS-10		0,008
3 Scheibe Ø34,5 rondelle Ø34,5 / washer Ø34,5	63-AS-09		0,040
4 Scheibe Ø18 rondelle Ø18 / washer Ø18	63-AS-12		0,001
5 Mutter M12x1,75 écrou M12x1,75 / nut M12x1,75	63-AS-11		0,018
6 Schraube M12x1,75 boulon M12x1,75 / bolt M12x1,75	63-AS-08		0,053

Assaloni

	Best. Nr.: réf. article part-no.	Orig.-Nr. réf. origine orig.-part-no.	Gewicht poids weight
1 Gedrehtes-Messer couteau torsadé / twisted blade	63-BRN-01		0,462
2 Buchse entretoise / bush	63-BRN-901		0,037
3 Schraube mit Sicherungsmutter-10.9 boulon avec écrou à freinage interne-10.9 bolt with self-locking nut-10.9	63-BRN-902		0,122

Avant Tecno Oy

63-AVA-91 **NEU**

Mäher-Messer / couteau-faucheur / mower-blade

Orig.-Nr. / réf. origine / orig.-part-no.	A33102	Gewicht / poids / weight	1,160
---	--------	--------------------------	-------

Avant Tecno Oy

63-IND-416 **NEU**

Winkelmesser
couteau équerre / L-blade

Orig.-Nr. / réf. origine / orig.-part-no.	A47872
Gewicht / poids / weight	0,190

Technische Änderungen vorbehalten - Modifications techniques réservées - Technical changes reserved
 Maße und Gewichte annähernd und unverbindlich - Les mesures et poids sont approximatifs et sous réserve - Dimensions and weights are approximate and not binding

- Keine Original-Ersatzteile - Il ne s'agit pas de pièces originales - No genuine spare parts -

Avant Tecno Oy

63-AVA-92 **NEU**

Mäher-Messer / couteau-faucheur / mower-blade

Orig.-Nr. / réf. origine / orig.-part-no.	A33205	Gewicht / poids / weight	1,380
---	--------	--------------------------	-------

BAMS

Abb. rechte Ausführung
 fig. modèle droit
 ill. right model

Best. Nr.: réf. article part-no.	Orig.-Nr. réf. origine orig.-part-no.	Gewicht poids weight
63-BAM-01-R re/dr/ri		2,500
63-BAM-01-L li/ga/le		
63-BAM-02		0,045
63-1875		0,190

- Mulchmesser**
couteau broyeur / comminution blade
- Buchse**
entretoise / bush
- Schraube mit Sicherungsmutter-8.8**
boulon avec écrou à freinage interne-8.8
bolt with self-locking nut-8.8

BCS

63-BCS-20

Y-Messer
couteau-Y / Y-blade

Orig.-Nr. / réf. origine / orig.-part-no.	93581
Gewicht / poids / weight	0,098

Becchio & Mandrile

63-RM-46 Serie TS

Hammerschlegel
marteau broyeur
pruning hammer

Orig.-Nr. / réf. origine / orig.-part-no.	CL280
Gewicht / poids / weight	1,450

Becchio & Mandrile

63-RM-4-20 Serie FALLOW

Hammerschlegel
marteau broyeur
pruning hammer

Orig.-Nr. / réf. origine / orig.-part-no.	F141
Gewicht / poids / weight	1,313

- Keine Original-Ersatzteile - Il ne s'agit pas de pièces originales - No genuine spare parts -

Maße und Gewichte annähernd und unverbindlich - Les mesures et poids sont approximatifs et sous réserve - Dimensions and weights are approximate and not binding
 Technische Änderungen vorbehalten - Modifications techniques réservées - Technical changes reserved

Technische Änderungen vorbehalten - Modifications techniques réservées - Technical changes reserved
 Maße und Gewichte annähernd und unverbindlich - Les mesures et poids sont approximatifs et sous réserve - Dimensions and weights are approximate and not binding

Becchio & Mandrile

63-RM-8 Serie MEDIUM

Hammerschlegel
 marteau broyeur
 pruning hammer

Orig.-Nr. / réf. origine / orig.-part-no.
 TM152

Gewicht / poids / weight	1,150
--------------------------	-------

Becchio & Mandrile

63-RM-4

Hammerschlegel
 marteau broyeur
 pruning hammer

Orig.-Nr. / réf. origine / orig.-part-no.

Gewicht / poids / weight	1,350
--------------------------	-------

Becchio & Mandrile

63-ZZZ-01

Schlegel
 fléau
 flail

Orig.-Nr. / réf. origine / orig.-part-no.

Gewicht / poids / weight	1,000
--------------------------	-------

Becchio & Mandrile

63-ZZZ-02

Y-Messer
 couteau-Y / Y-blade

Orig.-Nr. / réf. origine / orig.-part-no.

Gewicht / poids / weight	0,260
--------------------------	-------

Becchio & Mandrile

63-ZZZ-04

Gerades Messer
 couteau droit
 straight blade

Orig.-Nr. / réf. origine / orig.-part-no.

Gewicht / poids / weight	0,410
--------------------------	-------

Becchio & Mandrile

63-BEM-05

Gerades Messer
 couteau droit / straight blade

Orig.-Nr. / réf. origine / orig.-part-no.

Gewicht / poids / weight	0,450
--------------------------	-------

Becchio & Mandrile

63-NOB-05

Y-Messer
 couteau-Y / Y-blade

Orig.-Nr. / réf. origine / orig.-part-no.

Gewicht / poids / weight	0,920
--------------------------	-------

- Keine Original-Ersatzteile - Il ne s'agit pas de pièces originales - No genuine spare parts -

Becchio & Mandrile

63-ZZZ-41

Schlegel
fléau
flail

Orig.-Nr. / réf. origine / orig.-part-no.

Gewicht / poids / weight	0,450
--------------------------	-------

Becchio & Mandrile

63-PEG-36

Gerades Messer
couteau droit
straight blade

Orig.-Nr. / réf. origine / orig.-part-no.

Gewicht / poids / weight	0,700
--------------------------	-------

Becchio & Mandrile

63-OMA-05

Schlegel
fléau
flail

Orig.-Nr. / réf. origine / orig.-part-no.

Gewicht / poids / weight	1,330
--------------------------	-------

Becchio & Mandrile

63-PEG-35

Y-Messer
couteau-Y / Y-blade

Orig.-Nr. / réf. origine / orig.-part-no.

Gewicht / poids / weight	0,720
--------------------------	-------

Becchio & Mandrile

63-BEM-04

Y-Messer
couteau-Y / Y-blade

Orig.-Nr. / réf. origine / orig.-part-no.

Gewicht / poids / weight	0,450
--------------------------	-------

Berry

63-BER-52

Y-Messer
couteau-Y / Y-blade

Orig.-Nr. / réf. origine / orig.-part-no.
DB 353

Gewicht / poids / weight	0,180
--------------------------	-------

Berry

Best. Nr. / réf. article part-no.	Orig.-Nr. / réf. origine orig.-part-no.	Gewicht / poids weight
63-BER-51	DB 48	0,150
63-BOM-75		0,260

1 Y-Messer
couteau-Y / Y-blade

2 Schäkel
manille
shackle

- Keine Original-Ersatzteile - Il ne s'agit pas de pièces originales - No genuine spare parts -

Maße und Gewichte annähernd und unverbindlich - Les mesures et poids sont approximatifs et sous réserve - Dimensions and weights are approximate and not binding - Technische Änderungen vorbehalten - Modifications techniques réservées - Technical changes reserved

Technische Änderungen vorbehalten - Modifications techniques réservées - Technical changes reserved
 Maße und Gewichte annähernd und unverbindlich - Les mesures et poids sont approximatifs et sous réserve - Dimensions and weights are approximate and not binding

Berti

63-RM-801

Hammerschlegel
 marteau broyeur
 pruning hammer

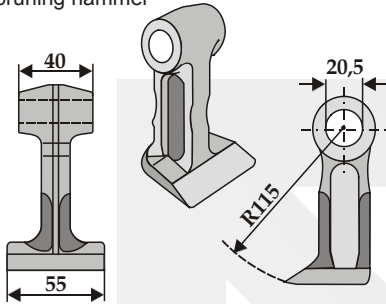

Orig.-Nr. / réf. origine / orig.-part-no.

Gewicht / poids / weight 0,700

Berti

63-RM-93

Hammerschlegel
 marteau broyeur
 pruning hammer

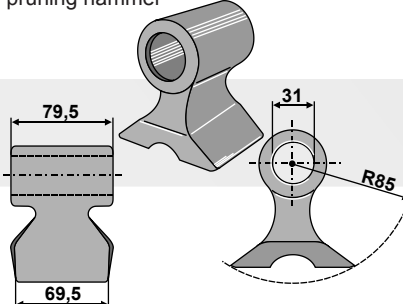

Orig.-Nr. / réf. origine / orig.-part-no.

Gewicht / poids / weight 1,810

Berti

63-BRT-13

Winkelmesser
 couteau équerre / L-blade

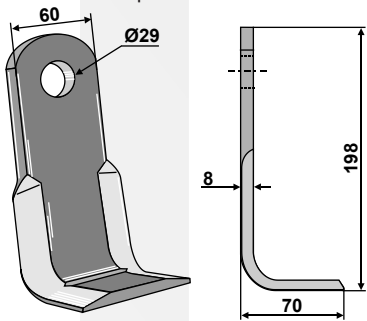

Orig.-Nr. / réf. origine / orig.-part-no.

Gewicht / poids / weight 0,750

Berti

63-BRT-14

Gerades Messer
 couteau droit
 straight blade

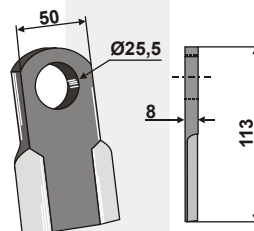

Orig.-Nr. / réf. origine / orig.-part-no.

Gewicht / poids / weight 0,300

Berti

63-RM-6

Hammerschlegel
 marteau broyeur
 pruning hammer

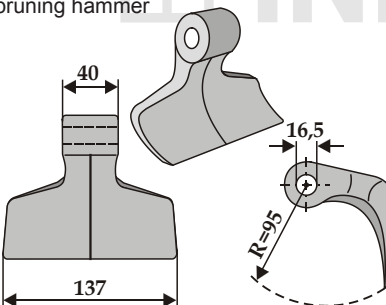

Orig.-Nr. / réf. origine / orig.-part-no.

AP-00891

Gewicht / poids / weight 1,600

Berti

63-RM-6-20

Hammerschlegel
 marteau broyeur
 pruning hammer

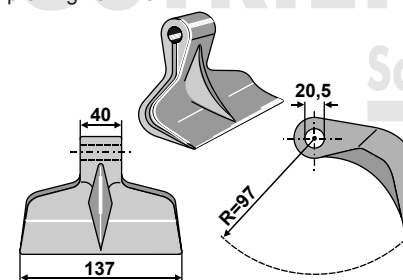

Orig.-Nr. / réf. origine / orig.-part-no.

Gewicht / poids / weight 1,430

Berti

63-RM-74

Hammerschlegel
 marteau broyeur
 pruning hammer

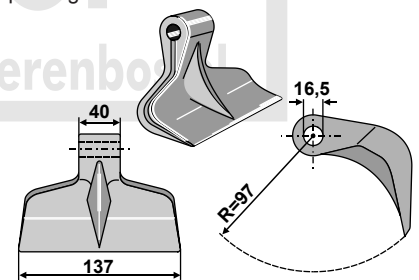

Orig.-Nr. / réf. origine / orig.-part-no.

Gewicht / poids / weight 1,820

- Keine Original-Ersatzteile - Il ne s'agit pas de pièces originales - No genuine spare parts -

Berti

Best. Nr. / réf. article part-no.	Orig.-Nr. / réf. origine orig.-part-no.	Gewicht / poids weight
63-RM-30	AP-00889	1,080
63-16101		0,220
63-1680		0,170

① **Hammerschlegel**
marteau broyeur / pruning hammer

② **Schraube mit Sicherungsmutter-10.9**
boulon avec écrou à freinage interne-10.9
bolt with self-locking nut-10.9

Berti

63-BRT-04

Y-Messer
couteau-Y / Y-blade

Orig.-Nr. / réf. origine / orig.-part-no.

Gewicht / poids / weight | 0,870

Berti

63-BRT-03

Gerades Messer
couteau droit / straight blade

Orig.-Nr. / réf. origine / orig.-part-no.

Gewicht / poids / weight | 0,655

Berti

63-BRT-06

Y-Messer
couteau-Y / Y-blade

Orig.-Nr. / réf. origine / orig.-part-no.

Gewicht / poids / weight | 0,765

Berti

63-BRT-07

Y-Messer
couteau-Y / Y-blade

Orig.-Nr. / réf. origine / orig.-part-no.

Gewicht / poids / weight | 0,400

Berti

63-SAU-02

Buchse
entretoise / bush

Orig.-Nr. / réf. origine / orig.-part-no.

Gewicht / poids / weight | 0,080

- Keine Original-Ersatzteile - Il ne s'agit pas de pièces originales - No genuine spare parts -

Maße und Gewichte annähernd und unverbindlich - Les mesures et poids sont approximatifs et sous réserve - Dimensions and weights are approximate and not binding
 Technische Änderungen vorbehalten - Modifications techniques réservées - Technical changes reserved

Berti

Best. Nr.: réf. article part-no.	Orig.-Nr. réf. origine orig.-part-no.	Gewicht poids weight
63-BRT-08		0,340
63-BRT-09		0,120

Berti

Best. Nr.: réf. article part-no.	Orig.-Nr. réf. origine orig.-part-no.	Gewicht poids weight
63-BER-01		0,685
63-SAU-02		0,080
63-2090		0,330

Bomford

Best. Nr.: réf. article part-no.	Orig.-Nr. réf. origine orig.-part-no.	Gewicht poids weight
63-RM-19	03.958.01	0,715
63-BOM-63	03.437.01	0,080
63-12133	03.675.26	0,135

Technische Änderungen vorbehalten - Modifications techniques réservées - Technical changes reserved
 Maße und Gewichte annähernd und unverbindlich - Les mesures et poids sont approximatifs et sous réserve - Dimensions and weights are approximate and not binding

- Keine Original-Ersatzteile - Il ne s'agit pas de pièces originales - No genuine spare parts -

Bomford

Best. Nr.:	Orig.-Nr.	Gewicht
réf. article	réf. origine	poids
part-no.	orig.-part-no.	weight
1 Y-Messer couteau-Y / Y-blade	63-BOM-57 09.528.01	0,220
2 Schäkel manille / shackle	63-BOM-73 09.518.01	0,230
3 Buchse entretoise / bush	63-BOM-91	0,040
4 Schraube - 10.9 boulon - 10.9 / bolt - 10.9	63-BOM-93 05.775.10	0,150
5 Mutter - gedrückt écrou - embouti nut - pressed	63-BOM-94 05.968.06	0,027

Bomford

63-BOM-65

Y-Messer
couteau-Y / Y-blade

Orig.-Nr. / réf. origine / orig.-part-no.	
3012615	
Gewicht / poids / weight	0,070

Bomford

63-RM-48

Hammerschlegel
marteau broyeur
pruning hammer

Orig.-Nr. / réf. origine / orig.-part-no.	
7314366	
Gewicht / poids / weight	0,850

Bomford

63-BOM-66

Buchse
entretoise / bush

Orig.-Nr. / réf. origine / orig.-part-no.	
Gewicht / poids / weight	
	0,020

Bomford

63-2091

Schraube 10.9
boulon 10.9 / bolt 10.9

Orig.-Nr. / réf. origine / orig.-part-no.	
Gewicht / poids / weight	
	0,360

Bomford

63-BOM-75

Schäkel
manille / shackle

Orig.-Nr. / réf. origine / orig.-part-no.	
7191332	
Gewicht / poids / weight	0,260

- Keine Original-Ersatzteile - Il ne s'agit pas de pièces originales - No genuine spare parts -

Maße und Gewichte annähernd und unverbindlich - Les mesures et poids sont approximatifs et sous réserve - Dimensions and weights are approximate and not binding - Technische Änderungen vorbehalten - Modifications techniques réservées - Technical changes reserved

Bomford

Best. Nr.: réf. article part-no.	Orig.-Nr. réf. origine orig.-part-no.	Gewicht poids weight
63-IND-112	0618901	0,450
63-ZZZ-26	06.192.02	0,050

Bomford

63-ORS-09

Schäkel
manille / shackle

Best. Nr.: réf. article part-no.	Orig.-Nr. réf. origine orig.-part-no.	Gewicht poids weight
63-ORS-09	7390013	0,200

Bomford

Best. Nr.: réf. article part-no.	Orig.-Nr. réf. origine orig.-part-no.	Gewicht poids weight
63-BOM-84	02.902.01	0,550
63-BOM-76	71.901.06	0,200
63-ZZZ-24		0,055

Bomford

Best. Nr.: réf. article part-no.	Orig.-Nr. réf. origine orig.-part-no.	Gewicht poids weight
63-BOM-54		0,325
63-51632	03.675.22	0,020

Bomford

63-BOM-80

Hammerschlegel
marteau broyeur
pruning hammer

Best. Nr.: réf. article part-no.	Orig.-Nr. réf. origine orig.-part-no.	Gewicht poids weight
63-BOM-80	7191320	0,580

Technische Änderungen vorbehalten - Modifications techniques réservées - Technical changes reserved
 Maße und Gewichte annähernd und unverbindlich - Les mesures et poids sont approximatifs et sous réserve - Dimensions and weights are approximate and not binding

- Keine Original-Ersatzteile - Il ne s'agit pas de pièces originales - No genuine spare parts -

Bomford

Best. Nr.: réf. article part-no.	Orig.-Nr. réf. origine orig.-part-no.	Gewicht poids weight
63-BOM-51	01.086.06	0,180
63-BOM-60		0,170
63-51632	03.675.22	0,020

- Y-Messer mit 3-gliedr. Kette (RK 2 1/2 B)**
 couteau-Y avec chaîne à 3 maillons (RK 2 1/2 B)
 Y-blade with 3 link-chain (RK 2 1/2B)
- lose Klinge**
 lame seule / blade only
- Schraube mit Sicherungsmutter-8.8**
 boulon avec écrou à freinage interne-8.8
 bolt with self-locking nut-8.8

Bomford

Best. Nr.: réf. article part-no.	Orig.-Nr. réf. origine orig.-part-no.	Gewicht poids weight
63-BOM-56	01.086.06	0,180
63-BOM-71		0,170
63-BOM-72	05.895.01	0,150

- Brigade-Messer**
 couteau-Brigade
 Brigade-blade
- Schäkel**
 manille / shackle
- Schäkel**
 manille / shackle

Bomford

Typ Merlin

Best. Nr.: réf. article part-no.	Orig.-Nr. réf. origine orig.-part-no.	Gewicht poids weight
63-RM-25		1,300
63-1690		0,200

- Hammerschlegel**
 marteau broyeur / pruning hammer
- Schraube mit Sicherungsmutter-10.9**
 boulon avec écrou à freinage interne-10.9
 bolt with self-locking nut-10.9

Bomford

63-BOM-81

Hammerschlegel
 marteau broyeur
 pruning hammer

Orig.-Nr. / réf. origine / orig.-part-no.	Gewicht / poids / weight
7198344	0,615

- Keine Original-Ersatzteile - Il ne s'agit pas de pièces originales - No genuine spare parts -

Maße und Gewichte annähernd und unverbindlich - Les mesures et poids sont approximatifs et sous réserve - Dimensions and weights are approximate and not binding
 Technische Änderungen vorbehalten - Modifications techniques réservées - Technical changes reserved

Bomford

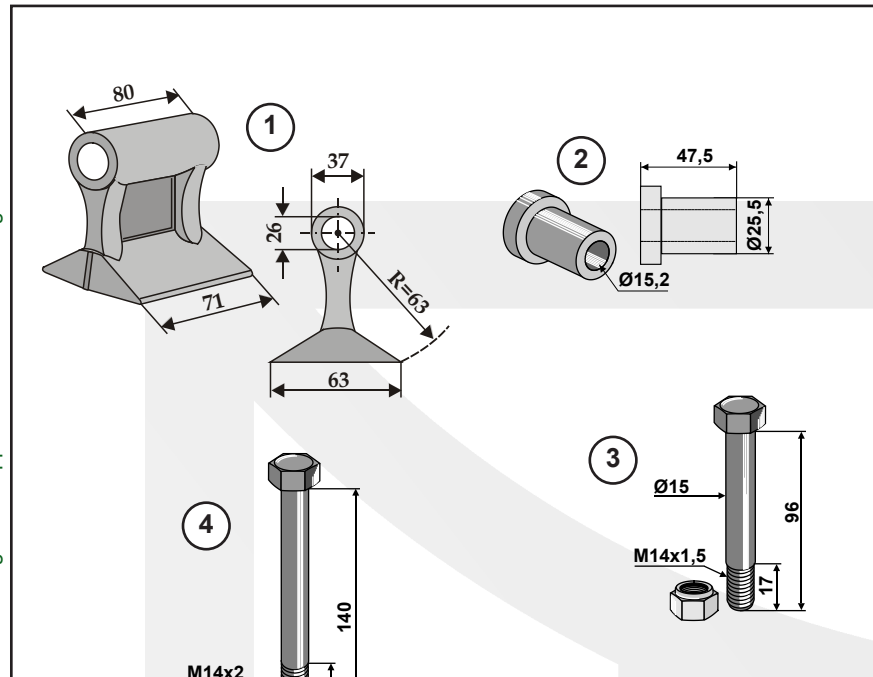

Best. Nr.: réf. article part-no.	Orig.-Nr. réf. origine orig.-part-no.	Gewicht poids weight
1	63-RM-45	0,840
2	63-BOM-64	0,150
3	Schraube 05.775.10 Mutter 05.968.06	0,180
4	63-14140	0,210

Bomford

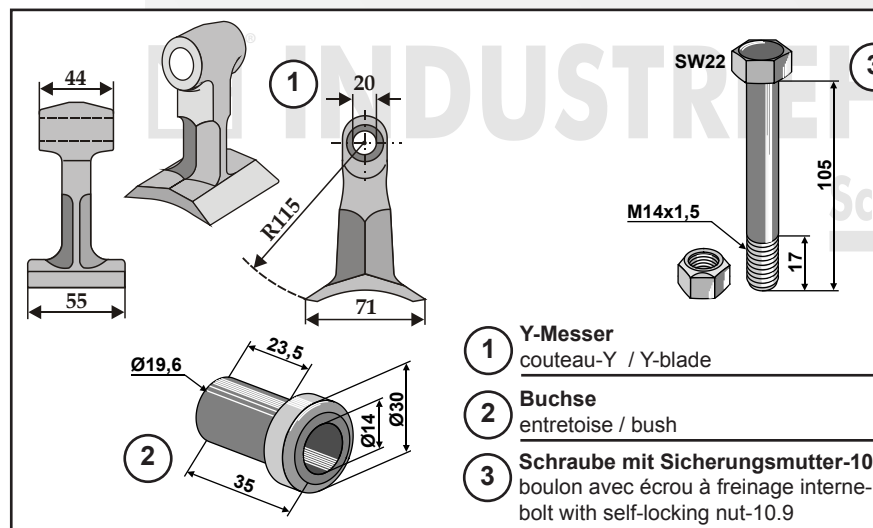

1	63-RM-34	0,820
2	63-SPH-91	0,070
3	63-14115	0,176

Bomford

63-3895

Schraube mit Sicherungsmutter - 8.8
 boulon avec écrou à freinage interne - 8.8
 bolt with self-locking nut - 8.8

Orig.-Nr. / réf. origine / orig.-part-no.	
Gewicht / poids / weight	0,070

Bomford

63-CON-52

Y-Messer
 couteau-Y / Y-blade

Orig.-Nr. / réf. origine / orig.-part-no.	
7190315	
Gewicht / poids / weight	0,310

Technische Änderungen vorbehalten - Modifications techniques réservées - Technical changes reserved
 Maße und Gewichte annähernd und unverbindlich - Les mesures et poids sont approximatifs et sous réserve - Dimensions and weights are approximate and not binding

- Keine Original-Ersatzteile - Il ne s'agit pas de pièces originales - No genuine spare parts -

Bomford

Best. Nr.:	Orig.-Nr.	Gewicht
réf. article	réf. origine	poids
part-no.	orig.-part-no.	weight
63-BOM-53	0281201	0,150
63-BOM-72	05.895.01	0,150
63-BOM-61	02.807.01	0,050
63-BOM-62	02.801.01	0,020
63-1085	03.675.25	0,075

Bomford

63-850
 Schraube mit Sicherungsmutter - 8.8
 boulon avec écrou à freinage interne - 8.8
 bolt with self-locking nut - 8.8

Orig.-Nr. / réf. origine / orig.-part-no.

Gewicht / poids / weight	0,030
--------------------------	-------

Bomford

63-51638
 Schraube mit Sicherungsmutter - 8.8
 boulon avec écrou à freinage interne - 8.8
 bolt with self-locking nut - 8.8

Orig.-Nr. / réf. origine / orig.-part-no.

Gewicht / poids / weight	0,024
--------------------------	-------

- Keine Original-Ersatzteile - Il ne s'agit pas de pièces originales - No genuine spare parts -

Maße und Gewichte annähernd und unverbindlich - Les mesures et poids sont approximatifs et sous réserve - Dimensions and weights are approximate and not binding - Technische Änderungen vorbehalten - Modifications techniques réservées - Technical changes reserved

Bomford

63-BOM-77 **NEU**

Schäkel
manille / shackle

Orig.-Nr. / réf. origine / orig.-part-no.

71.901.75

Gewicht / poids / weight	0,200
--------------------------	-------

Bomford

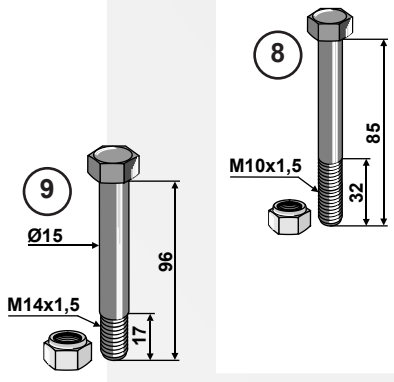
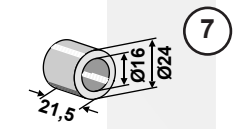
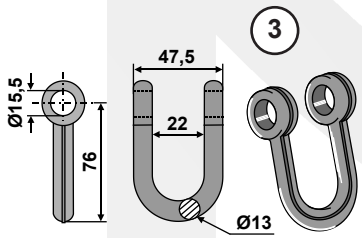
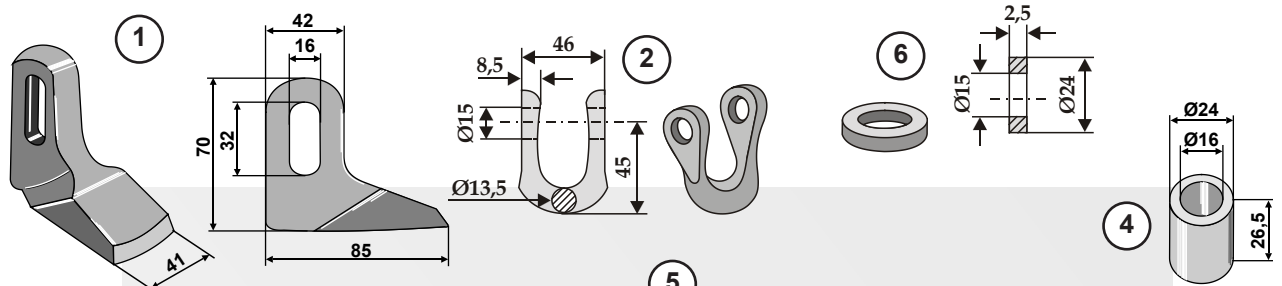

	Best. Nr. réf. article part-no.	Orig.-Nr. réf. origine orig.-part-no.	Gewicht poids weight
1 Hammerschlegel marteau broyeur / pruning hammer	63-RM-17	02.959.01	0,440
2 Schäkel manille / shackle	63-BOM-72	05.895.01	0,150
3 Schäkel manille / shackle	63-BOM-73	09.518.01	0,240
4 Außenbuchse entretoise externe / external bush	63-BOM-61	02.807.01	0,050
5 Innenbuchse entretoise interne / internal bush	63-BOM-62	02.801.01	0,020
6 Scheibe rondelle/ washer	63-9000		0,030
7 Buchse entretoise / bush	63-BOM-91	02.807.01	0,040
8 Schraube mit Sicherungsmutter-10.9 boulon avec écrou à freinage interne-10.9 bolt with self-locking nut-10.9	63-1085	03.675.25	0,075
9 Schraube mit Sicherungsmutter-10.9 boulon avec écrou à freinage interne-10.9 bolt with self-locking nut-10.9	63-BOM-92	Schraube 05.775.10 Mutter 05.968.06	0,180

Neue Ausführung
 Nouveau modèle / New model

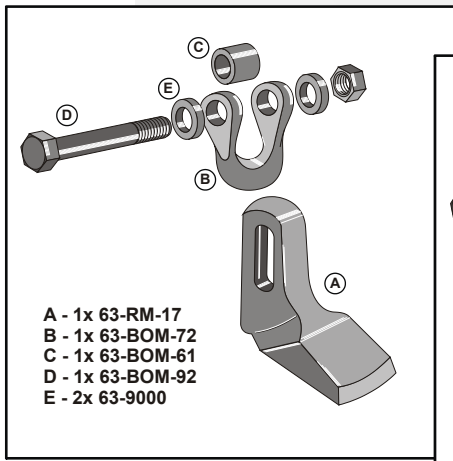

Neue Ausführung
 Nouveau modèle / New model

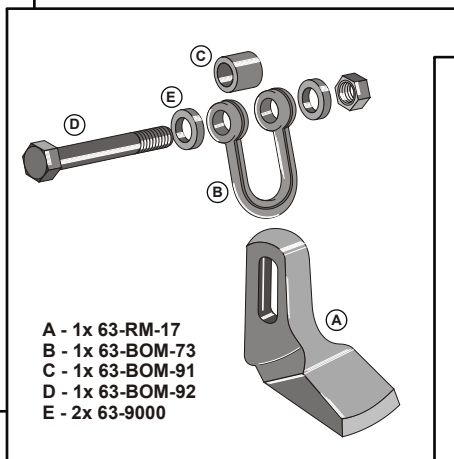

Alte Ausführung
 Ancien modèle / Old model

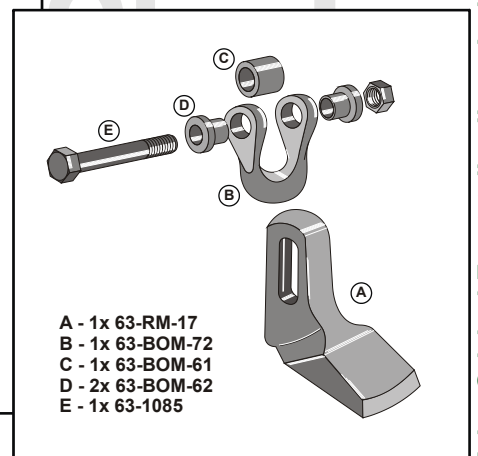

Technische Änderungen vorbehalten - Modifications techniques réservées - Technical changes reserved
 Maße und Gewichte annähernd und unverbindlich - Les mesures et poids sont approximatifs et sous réserve - Dimensions and weights are approximate and not binding

- Keine Original-Ersatzteile - Il ne s'agit pas de pièces originales - No genuine spare parts -

Bomford

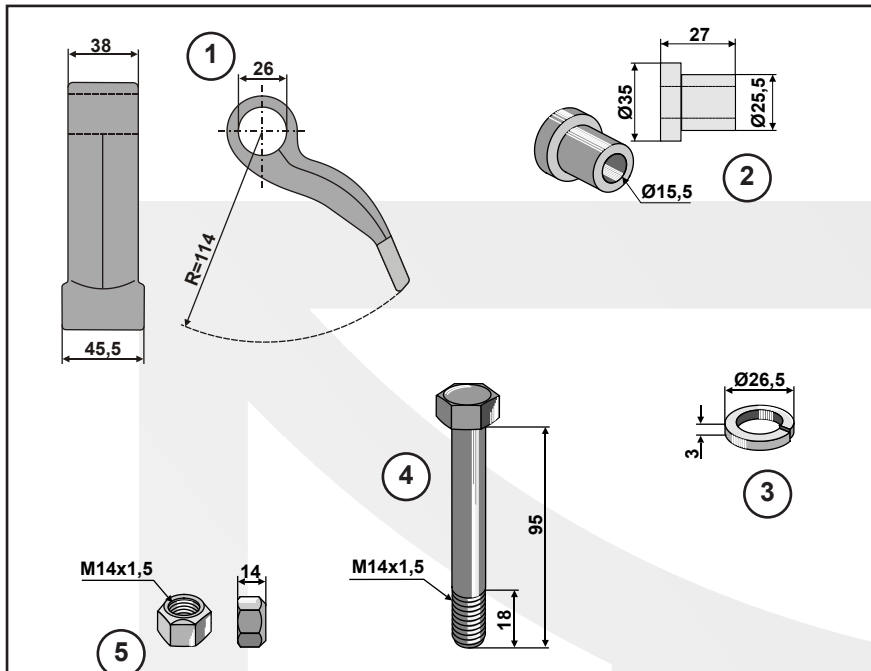

	Best. Nr.: réf. article part-no.	Orig.-Nr. réf. origine orig.-part-no.	Gewicht poids weight
1	Hammerschlegel marteau broyeur / pruning hammer	63-RM-80	46398.01 0,550
2	Innenbuchse entretoise interne / internal bush	63-BOM-96	09.894.01 0,090
3	Federring rondelle-ressort / split washer	63-BOM-95	05.282.08 0,008
4	Schraube - 10.9 boulon - 10.9 / bolt - 10.9	63-BOM-93	05.775.10 0,150
5	Mutter - gedrückt écrou - embouti nut - pressed	63-BOM-94	05.968.06 0,027

Bomford

63-BOM-83
Hammerschlegel
 marteau broyeur
 pruning hammer

Orig.-Nr. / réf. origine / orig.-part-no.	
46399.01	
Gewicht / poids / weight	0,750

Bomford

63-BER-52
Y-Messer
 couteau-Y / Y-blade

Orig.-Nr. / réf. origine / orig.-part-no.	
43092.01	
Gewicht / poids / weight	0,180

- Keine Original-Ersatzteile - Il ne s'agit pas de pièces originales - No genuine spare parts -

Maße und Gewichte annähernd und unverbindlich - Les mesures et poids sont approximatifs et sous réserve - Dimensions and weights are approximate and not binding - Technische Änderungen vorbehalten - Modifications techniques réservées - Technical changes reserved



Breviglieri

63-RM-6

Hammerschlegel
 marteau broyeur
 pruning hammer

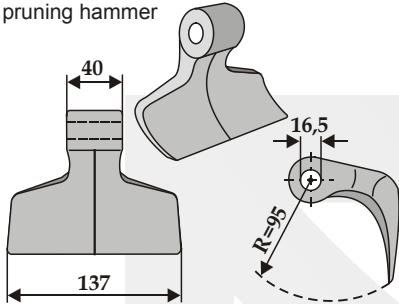

Orig.-Nr. / réf. origine / orig.-part-no.

0056123

Gewicht / poids / weight 1,600

Breviglieri

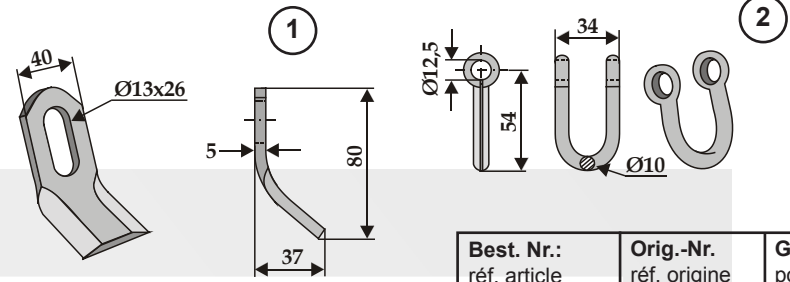

1 **Y-Messer**
 couteau-Y / Y-blade

2 **Schäkel**
 manille
 shackle

Best. Nr.: réf. article part-no.	Orig.-Nr. réf. origine orig.-part-no.	Gewicht poids weight
63-MAL-24		0,120
63-MAL-25		0,100

Breviglieri

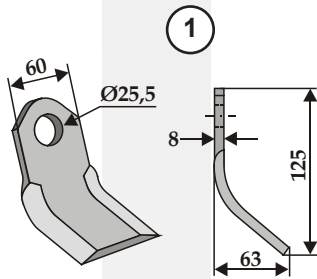

1 **Y-Messer**
 couteau-Y / Y-blade

2 **Buchse**
 entretoise / bush

Best. Nr.: réf. article part-no.	Orig.-Nr. réf. origine orig.-part-no.	Gewicht poids weight
63-IND-94		0,470
63-BRE-01	55205	0,140

Breviglieri

63-NOB-04

Gerades Messer
 couteau droit / straight blade

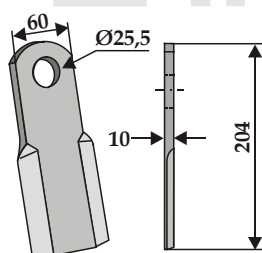

Orig.-Nr. / réf. origine / orig.-part-no.

Gewicht / poids / weight 0,850

Breviglieri

63-BRE-17

Y-Messer
 couteau-Y / Y-blade

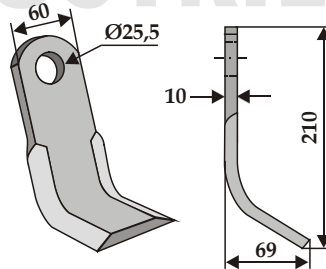

Orig.-Nr. / réf. origine / orig.-part-no.

0055202

Gewicht / poids / weight 1,000

Breviglieri

63-NOB-05

Y-Messer
 couteau-Y / Y-blade

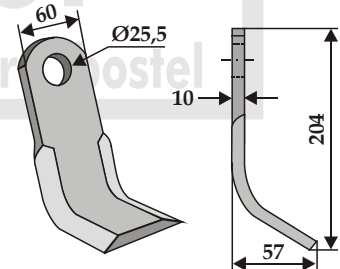

Orig.-Nr. / réf. origine / orig.-part-no.

55202

Gewicht / poids / weight 0,920

Technische Änderungen vorbehalten - Modifications techniques réservées - Technical changes reserved
 Maße und Gewichte annähernd und unverbindlich - Les mesures et poids sont approximatifs et sous réserve - Dimensions and weights are approximate and not binding

- Keine Original-Ersatzteile - Il ne s'agit pas de pièces originales - No genuine spare parts -

Breviglieri

63-BRE-20	
Gerades Messer couteau droit / straight blade	
Orig.-Nr. / réf. origine / orig.-part-no.	
Gewicht / poids / weight	0,910

Breviglieri

63-BRE-21	
Y-Messer couteau-Y / Y-blade	
Orig.-Nr. / réf. origine / orig.-part-no.	
Gewicht / poids / weight	0,350

Breviglieri

63-BRE-18	
Y-Messer couteau-Y / Y-blade	
Orig.-Nr. / réf. origine / orig.-part-no.	
Gewicht / poids / weight	0,360

Breviglieri

63-BRE-37	
Y-Messer couteau-Y / Y-blade	
Orig.-Nr. / réf. origine / orig.-part-no.	
T0100031	
Gewicht / poids / weight	0,805

Brouchard

63-IND-130	
Y-Messer couteau-Y / Y-blade	
Orig.-Nr. / réf. origine / orig.-part-no.	
TR0004BF6	
Gewicht / poids / weight	0,810

Bruni

63-BRN-01	
Gedrehtes-Messer couteau torsadé twisted blade	
Orig.-Nr. / réf. origine / orig.-part-no.	
Gewicht / poids / weight	0,450

Bruni

1	Y-Messer couteau-Y / Y-blade	
2	Buchse entretoise / bush	
3	Schraube mit Sicherungsmutter-10.9 boulon avec écrou à freinage interne-10.9 bolt with self-locking nut-10.9	
Best. Nr. / réf. article / part-no.	Orig.-Nr. / réf. origine / orig.-part-no.	Gewicht / poids / weight
63-BRN-02		0,204
63-BRN-03		0,020
63-1250-1		0,070

- Keine Original-Ersatzteile - Il ne s'agit pas de pièces originales - No genuine spare parts -

Maße und Gewichte annähernd und unverbindlich - Les mesures et poids sont approximatifs et sous réserve - Dimensions and weights are approximate and not binding
 Technische Änderungen vorbehalten - Modifications techniques réservées - Technical changes reserved

Bruni

63-ZZZ-42
Gedrehtes-Messer
 couteau torsadé
 twisted blade

Orig.-Nr. / réf. origine / orig.-part-no.
 Gewicht / poids / weight 0,560

Bruni

63-BRN-06
Y-Messer
 couteau-Y / Y-blade

Orig.-Nr. / réf. origine / orig.-part-no.
 Gewicht / poids / weight 0,480

Bruni

63-BRN-07
Gedrehtes-Messer
 couteau torsadé
 twisted blade

Orig.-Nr. / réf. origine / orig.-part-no.
 Gewicht / poids / weight 0,580

Bucher

Best. Nr.: réf. article part-no.	Orig.-Nr. réf. origine orig.-part-no.	Gewicht poids weight
63-PRO-02		0,230
63-1016		0,035
63-BUC-900		0,110

- Y-Messer**
couteau-Y / Y-blade
- Sicherungsmutter**
écrou à freinage interne / self-locking nut
- Schraube - 10.9**
boulon - 10.9
bolt - 10.9

Cabe (Nuova Cabe)

63-CAE-05
Y-Messer
 couteau-Y / Y-blade

Orig.-Nr. / réf. origine / orig.-part-no.
 Gewicht / poids / weight 0,440

Cabe (Nuova Cabe)

63-CAE-06
Y-Messer
 couteau-Y / Y-blade

Orig.-Nr. / réf. origine / orig.-part-no.
 Gewicht / poids / weight 0,485

Cabe (Nuova Cabe)

63-RM-4-20
Hammerschlegel
 marteau broyeur
 pruning hammer

Orig.-Nr. / réf. origine / orig.-part-no.
 Gewicht / poids / weight 1,313

Technische Änderungen vorbehalten - Modifications techniques réservées - Technical changes reserved
 Maße und Gewichte annähernd und unverbindlich - Les mesures et poids sont approximatifs et sous réserve - Dimensions and weights are approximate and not binding

- Keine Original-Ersatzteile - Il ne s'agit pas de pièces originales - No genuine spare parts -

Cabe (Nuova Cabe)

63-RM-5-16
Hammerschlegel
 marteau broyeur
 pruning hammer

Orig.-Nr. / réf. origine / orig.-part-no.
 Gewicht / poids / weight 2,000

Cabe (Nuova Cabe)

63-RM-5-20
Hammerschlegel
 marteau broyeur
 pruning hammer

Orig.-Nr. / réf. origine / orig.-part-no.
 Gewicht / poids / weight 2,000

Cabe (Nuova Cabe)

63-RM-8
Hammerschlegel
 marteau broyeur
 pruning hammer

Orig.-Nr. / réf. origine / orig.-part-no.
 222022001
 Gewicht / poids / weight 1,150

Cabe (Nuova Cabe)

63-RM-8-20
Hammerschlegel
 marteau broyeur
 pruning hammer

Orig.-Nr. / réf. origine / orig.-part-no.
 Gewicht / poids / weight 1,120

Cabe (Nuova Cabe)

63-CAE-04
Y-Messer
 couteau-Y / Y-blade

Orig.-Nr. / réf. origine / orig.-part-no.
 000185
 Gewicht / poids / weight 0,740

Cabe (Nuova Cabe)

63-RM-18-20
Hammerschlegel
 marteau broyeur
 pruning hammer

Orig.-Nr. / réf. origine / orig.-part-no.
 Gewicht / poids / weight 2,300

Cabe (Nuova Cabe)

63-SIC-10
Y-Messer
 couteau-Y / Y-blade

Orig.-Nr. / réf. origine / orig.-part-no.
 Gewicht / poids / weight 0,210

Cabe (Nuova Cabe)

63-ORS-02
Schäkel
 manille / shackle

Orig.-Nr. / réf. origine / orig.-part-no.
 Gewicht / poids / weight 0,125

Cabe (Nuova Cabe)

63-AGM-21
Y-Messer
 couteau-Y / Y-blade

Orig.-Nr. / réf. origine / orig.-part-no.
 Gewicht / poids / weight 0,120

- Keine Original-Ersatzteile - Il ne s'agit pas de pièces originales - No genuine spare parts -

Maße und Gewichte annähernd und unverbindlich - Les mesures et poids sont approximatifs et sous réserve - Dimensions and weights are approximate and not binding - Technische Änderungen vorbehalten - Modifications techniques réservées - Technical changes reserved

Technische Änderungen vorbehalten - Modifications techniques réservées - Technical changes reserved
 Maße und Gewichte annähernd und unverbindlich - Les mesures et poids sont approximatifs et sous réserve - Dimensions and weights are approximate and not binding

Cabe (Nuova Cabe)

63-CAE-13

Y-Messer
couteau-Y / Y-blade

Orig.-Nr. / réf. origine / orig.-part-no.	
Gewicht / poids / weight	0,270

Calderoni

63-RM-10-20

Hammerschlegel
marteau broyeur
pruning hammer

Orig.-Nr. / réf. origine / orig.-part-no.	
Gewicht / poids / weight	1,850

Calderoni

63-AGM-01

Y-Messer
couteau-Y / Y-blade

Orig.-Nr. / réf. origine / orig.-part-no.	
Gewicht / poids / weight	0,650

Calderoni

63-AGM-02

Gerades Messer
couteau droit / straight blade

Orig.-Nr. / réf. origine / orig.-part-no.	
Gewicht / poids / weight	0,610

Calderoni

63-AGM-21

Y-Messer
couteau-Y / Y-blade

Orig.-Nr. / réf. origine / orig.-part-no.	
Gewicht / poids / weight	0,120

Calderoni

63-AGM-03

Y-Messer
couteau-Y / Y-blade

Orig.-Nr. / réf. origine / orig.-part-no.	
Gewicht / poids / weight	0,300

Caroni

63-SM-01

Y-Messer
couteau-Y / Y-blade

Orig.-Nr. / réf. origine / orig.-part-no.	
Gewicht / poids / weight	0,140

Caroni

63-MAL-15

Y-Messer
couteau-Y / Y-blade

Orig.-Nr. / réf. origine / orig.-part-no.	
Gewicht / poids / weight	0,220

- Keine Original-Ersatzteile - Il ne s'agit pas de pièces originales - No genuine spare parts -

Caroni

63-MUL-71

Schäkel
manille / shackle

Orig.-Nr. / réf. origine / orig.-part-no.

Gewicht / poids / weight 0,110

Caroni

63-CRN-01

Y-Messer
couteau-Y / Y-blade

Orig.-Nr. / réf. origine / orig.-part-no.

Gewicht / poids / weight 0,200

Carroy et Giraudon

Best. Nr.: réf. article part-no.	Orig.-Nr. réf. origine orig.-part-no.	Gewicht poids weight
63-SMA-51		0,120
63-MUL-71		0,110
63-71682		0,080
63-71684		0,080

- Y-Messer**
couteau-Y / Y-blade
- Schäkel**
manille / shackle
- Schraube mit Sicherungsmutter-10.9**
boulon avec écrou à freinage interne-10.9
bolt with self-locking nut-10.9
- Schraube mit Sicherungsmutter-10.9**
boulon avec écrou à freinage interne-10.9
bolt with self-locking nut-10.9

Carroy et Giraudon

Best. Nr.: réf. article part-no.	Orig.-Nr. réf. origine orig.-part-no.	Gewicht poids weight
63-TOR-52	02.EFM	0,085
63-TOR-81	02.A20.8	0,011
63-TOR-82		0,010

- Y-Messer**
couteau-Y / Y-blade
- Bolzen mit Splint**
piton avec goupille / bolt with split-pin
- Bolzen mit Stift**
piton avec goupille / bolt with pin

- Keine Original-Ersatzteile - Il ne s'agit pas de pièces originales - No genuine spare parts -

Maße und Gewichte annähernd und unverbindlich - Les mesures et poids sont approximatifs et sous réserve - Dimensions and weights are approximate and not binding
 Technische Änderungen vorbehalten - Modifications techniques réservées - Technical changes reserved

Carroy et Giraudon

Technical drawing showing three parts: 1. Y-Messer (couteau-Y / Y-blade) with dimensions 40, Ø13, 6, 93, 37. 2. Schraube - 10.9 (boulon / bolt) with dimensions M12x1,75, 27, 47. 3. Schraube - 10.9 (boulon / bolt) with dimension M12x1,75.

	Best. Nr.: réf. article part-no.	Orig.-Nr. réf. origine orig.-part-no.	Gewicht poids weight
1	63-CAR-52	26264	0,175
2	63-UNI-900		0,068
3	M1298010		0,017

Carroy et Giraudon

Technical drawing showing three parts: 1. Y-Messer (couteau-Y / Y-blade) with dimensions 41, Ø14,5x34, 6, 96, 36. 2. Schraube - 10.9 (boulon / bolt) with dimensions M12x1,75, 27, 47. 3. Schraube - 10.9 (boulon / bolt) with dimension M12x1,75.

	Best. Nr.: réf. article part-no.	Orig.-Nr. réf. origine orig.-part-no.	Gewicht poids weight
1	63-UNI-02	16039	0,160
2	63-UNI-900		0,068
3	M1298010		0,017

Carroy et Giraudon

63-CAR-51

Schäkel
manille / shackle

Technical drawing showing three views of a shackle with dimensions: Ø11, 53, 45, 23,5, Ø11.

Orig.-Nr. / réf. origine / orig.-part-no.	
Gewicht / poids / weight	0,134

Celli

63-CEL-25

Y-Messer
couteau-Y / Y-blade

Technical drawing showing two views of a Y-blade with dimensions: 50, Ø16,5, 10, 125, 53.

Orig.-Nr. / réf. origine / orig.-part-no.	
Gewicht / poids / weight	0,470

Celli

63-CEL-29

Gerades Messer
couteau droit / straight blade

Technical drawing showing two views of a straight blade with dimensions: 40, Ø16,5, 8, 115.

Orig.-Nr. / réf. origine / orig.-part-no.	
Gewicht / poids / weight	0,245

Technische Änderungen vorbehalten - Modifications techniques réservées - Technical changes reserved
 Maße und Gewichte annähernd und unverbindlich - Les mesures et poids sont approximatifs et sous réserve - Dimensions and weights are approximate and not binding

- Keine Original-Ersatzteile - Il ne s'agit pas de pièces originales - No genuine spare parts -

Celli

63-CEL-26

Gerades Messer
 couteau droit / straight blade

Orig.-Nr. / réf. origine / orig.-part-no.	
Gewicht / poids / weight	0,430

Celli

63-FLN-02

Y-Messer
 couteau-Y / Y-blade

Orig.-Nr. / réf. origine / orig.-part-no.	
Gewicht / poids / weight	0,290

Chabas

63-RM-5-16

Hammerschlegel
 marteau broyeur
 pruning hammer

Orig.-Nr. / réf. origine / orig.-part-no.	
Gewicht / poids / weight	2,000

Chabas

63-M-1

Hammerschlegel
 marteau broyeur
 pruning hammer

Orig.-Nr. / réf. origine / orig.-part-no.	
Gewicht / poids / weight	2,000

Chabas

63-RM-3

Hammerschlegel
 marteau broyeur
 pruning hammer

Orig.-Nr. / réf. origine / orig.-part-no.	
Gewicht / poids / weight	1,500

Chabas

63-RM-3-20

Hammerschlegel
 marteau broyeur
 pruning hammer

Orig.-Nr. / réf. origine / orig.-part-no.	
Gewicht / poids / weight	1,500

Claas

Best. Nr. / réf. article part-no.	Orig.-Nr. / réf. origine orig.-part-no.	Gewicht / poids weight
1 Y-Messer couteau-Y / Y-blade	63-FEI-02	0,960
2 Buchse entretoise / bush	63-FEI-63	0,054
3 Scheibe rondelle / washer	63-FEI-64	0,020
4 Schraube mit Sicherungsmutter-10.9 boulon avec écrou à freinage interne-10.9	63-1660	0,150

- Keine Original-Ersatzteile - Il ne s'agit pas de pièces originales - No genuine spare parts -

Maße und Gewichte annähernd und unverbindlich - Les mesures et poids sont approximatifs et sous réserve - Dimensions and weights are approximate and not binding
 Technische Änderungen vorbehalten - Modifications techniques réservées - Technical changes reserved

Claas

63-FEI-03

Winkelmesser
couteau équerre / L-blade

Orig.-Nr. / réf. origine / orig.-part-no.	
104.903.0	
Gewicht / poids / weight	1,150

Clemens

63-CLE-01

Y-Messer
couteau-Y / Y-blade

Orig.-Nr. / réf. origine / orig.-part-no.	
Gewicht / poids / weight	
	0,330

Mc Connel

63-CON-52

Y-Messer
couteau-Y / Y-blade

Orig.-Nr. / réf. origine / orig.-part-no.	
7190315	
Gewicht / poids / weight	0,310

Mc Connel

Best. Nr.: réf. article part-no.	Orig.-Nr. réf. origine orig.-part-no.	Gewicht poids weight
1 Hammerschlegel marteau broyeur / pruning hammer	63-RM-17	0,440
2 Schäkel manille / shackle	63-ROU-72	0,120
3 Innenbuchse entretoise interne / internal bush	63-ROU-62	0,035
4 Schraube mit Sicherungsmutter-10.9 boulon avec écrou à freinage interne-10.9 bolt with self-locking nut-10.9	63-71684	0,080

Mc Connel

63-BOM-80

Hammerschlegel
marteau broyeur
pruning hammer

Orig.-Nr. / réf. origine / orig.-part-no.	
7191320	
Gewicht / poids / weight	0,580

Mc Connel

63-CON-91

Scheibe Ø16,5
rondelle Ø16,5 / washer Ø16,5

Orig.-Nr. / réf. origine / orig.-part-no.	
27.0100.206	
Gewicht / poids / weight	0,008

Technische Änderungen vorbehalten - Modifications techniques réservées - Technical changes reserved
 Maße und Gewichte annähernd und unverbindlich - Les mesures et poids sont approximatifs et sous réserve - Dimensions and weights are approximate and not binding

- Keine Original-Ersatzteile - Il ne s'agit pas de pièces originales - No genuine spare parts -

Mc Connel

Best. Nr.: réf. article part-no.	Orig.-Nr. réf. origine orig.-part-no.	Gewicht poids weight
63-RM-17		0,440
63-BOM-74	7190080	0,156
63-1684		0,185

1 Hammerschlegel
 marteau broyeur / pruning hammer
2 Schäkel
 manille / shackle
3 Schraube mit Sicherungsmutter - 10.9
 boulon avec écrou à freinage interne - 10.9
 bolt with self-locking nut - 10.9

Mc Connel

63-RM-800
Hammerschlegel
 marteau broyeur
 pruning hammer

Orig.-Nr. / réf. origine / orig.-part-no.
 73-90-276
Gewicht / poids / weight 0,760

Mc Connel

63-RM-801
Hammerschlegel
 marteau broyeur
 pruning hammer

Orig.-Nr. / réf. origine / orig.-part-no.
 73-90-276
Gewicht / poids / weight 0,700

Mc Connel

63-RM-78
Hammerschlegel
 marteau broyeur
 pruning hammer

Orig.-Nr. / réf. origine / orig.-part-no.
 73-90-276
Gewicht / poids / weight 0,950

Mc Connel

63-ORS-09
Schäkel
 manille / shackle

Orig.-Nr. / réf. origine / orig.-part-no.
 7390013
Gewicht / poids / weight 0,200

Mc Connel

63-BOM-53
Y-Messer
 couteau-Y / Y-blade

Orig.-Nr. / réf. origine / orig.-part-no.
 7190166
Gewicht / poids / weight 0,150

Mc Connel

63-BER-52
Y-Messer
 couteau-Y / Y-blade

Orig.-Nr. / réf. origine / orig.-part-no.
 7190177
Gewicht / poids / weight 0,180

- Keine Original-Ersatzteile - Il ne s'agit pas de pièces originales - No genuine spare parts -

Maße und Gewichte annähernd und unverbindlich - Les mesures et poids sont approximatifs et sous réserve - Dimensions and weights are approximate and not binding - Technische Änderungen vorbehalten - Modifications techniques réservées - Technical changes reserved

Mc Connel

63-BOM-75

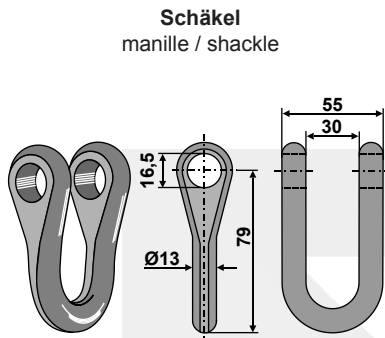

Orig.-Nr. / réf. origine / orig.-part-no.	
7191332	
Gewicht / poids / weight	0,260

Mc Connel

Best. Nr.: réf. article part-no.	Orig.-Nr. réf. origine orig.-part-no.	Gewicht poids weight
63-RM-48	7314366	0,850
63-ZZZ-24	7314233	0,055

Mc Connel

Best. Nr.: réf. article part-no.	Orig.-Nr. réf. origine orig.-part-no.	Gewicht poids weight
63-RM-25	1026026	1,300
63-SEP-91		0,180
63-SEP-92		0,028

Mc Connel

63-BOM-76

Schäkel
manille / shackle

Orig.-Nr. / réf. origine / orig.-part-no.	
71.901.06	
Gewicht / poids / weight	0,200

Mc Connel

Best. Nr.: réf. article part-no.	Orig.-Nr. réf. origine orig.-part-no.	Gewicht poids weight
63-RM-26	1026027	1,100
63-SEP-91		0,180
63-SEP-92		0,028

Mc Connel

63-BOM-66

Buchse
entretoise / bush

Orig.-Nr. / réf. origine / orig.-part-no.	
Gewicht / poids / weight	0,020

Technische Änderungen vorbehalten - Modifications techniques réservées - Technical changes reserved
 Maße und Gewichte annähernd und unverbindlich - Les mesures et poids sont approximatifs et sous réserve - Dimensions and weights are approximate and not binding

- Keine Original-Ersatzteile - Il ne s'agit pas de pièces originales - No genuine spare parts -

Mc Connel

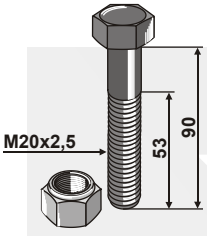
63-2091	
Schraube 10.9 boulon 10.9 / bolt 10.9	
	
Orig.-Nr. / réf. origine / orig.-part-no.	
Gewicht / poids / weight	0,360

Cosma

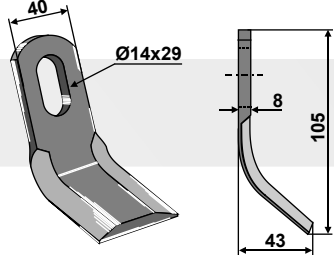
63-FEI-15	
Y-Messer couteau-Y / Y-blade	
	
Orig.-Nr. / réf. origine / orig.-part-no.	
Gewicht / poids / weight	0,260

Cosma

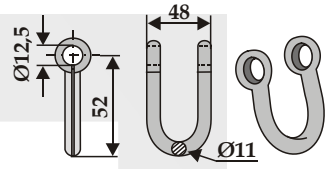
63-ORS-02	
Schäkel manille / shackle	
	
Orig.-Nr. / réf. origine / orig.-part-no.	
Gewicht / poids / weight	0,125

Cosma

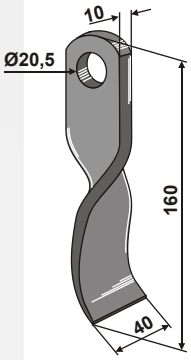
63-BRN-01	
Gedrehtes-Messer couteau torsadé twisted blade	
	
Orig.-Nr. / réf. origine / orig.-part-no.	
Gewicht / poids / weight	0,450

Cosma

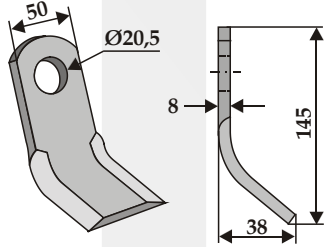
63-CSM-03	
Y-Messer couteau-Y / Y-blade	
	
Orig.-Nr. / réf. origine / orig.-part-no.	
Gewicht / poids / weight	0,430

Cosmag

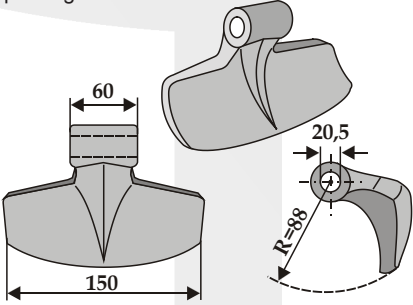
63-RM-11-20	
Hammerschlegel marteau broyeur pruning hammer	
	
Orig.-Nr. / réf. origine / orig.-part-no.	
Gewicht / poids / weight	1,730

Cosmag

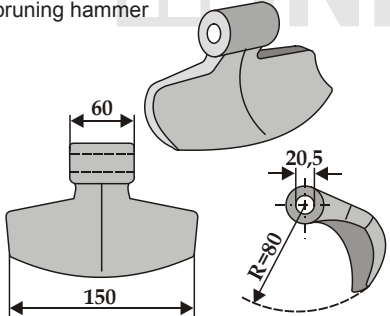
63-M-42-A	
Hammerschlegel marteau broyeur pruning hammer	
	
Orig.-Nr. / réf. origine / orig.-part-no.	
Gewicht / poids / weight	1,920

Desvoys

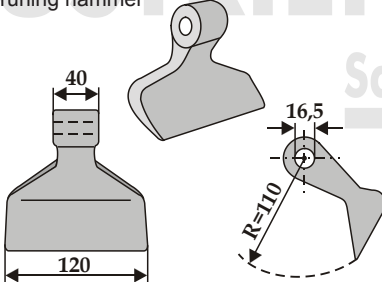
63-RM-4	
Hammerschlegel marteau broyeur pruning hammer	
	
Orig.-Nr. / réf. origine / orig.-part-no.	
6061700	
Gewicht / poids / weight	1,350

Desvoys

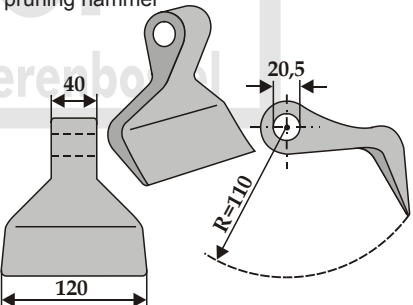
63-RM-4-20	
Hammerschlegel marteau broyeur pruning hammer	
	
Orig.-Nr. / réf. origine / orig.-part-no.	
497	
Gewicht / poids / weight	1,440

- Keine Original-Ersatzteile - Il ne s'agit pas de pièces originales - No genuine spare parts -

Maße und Gewichte annähernd und unverbindlich - Les mesures et poids sont approximatifs et sous réserve - Dimensions and weights are approximate and not binding - Technische Änderungen vorbehalten - Modifications techniques réservées - Technical changes reserved

Desvoys

63-WER-02

Y-Messer
 couteau-Y / Y-blade

Orig.-Nr. / réf. origine / orig.-part-no.

Gewicht / poids / weight	0,700
---------------------------------	-------

Doppstadt

Best. Nr.: réf. article part-no.	Orig.-Nr. réf. origine orig.-part-no.	Gewicht poids weight
1 Y-Messer couteau-Y / Y-blade	63-DOP-51	127040106 0,120
2 Buchse entretoise / bush	63-DOP-62	127040050 0,025
3 Schraube mit Sicherungsmutter-10.9 boulon avec écrou à freinage interne-10.9 bolt with self-locking nut-10.9	63-1250-1	Schraube 01100065 Mutter 01120068 0,070

Doppstadt

Abb. rechte Ausführung
 fig. modèle droit
 ill. right model

Ein Satz für Maschinentyp DRM120 besteht aus:
 Un ensemble pour machine type DRM120
 se compose de :
 A set for machinetype DRM120 consists of :

Bezeichnung	Anzahl
63-IND-49-R	3
oder/ ou / or	
63-IND-49-L	3
63-DOP-82	3
63-DOP-81	3
63-DOP-61	3
63-DOP-91	3

	Best. Nr.: réf. article part-no.	Orig.-Nr. réf. origine orig.-part-no.	Gewicht poids weight
1 Schlegel fléau / flail	63-IND-49-R re/dr/ri 63-IND-49-L li/ga/le	101880	0,870
2 Buchse entretoise / bush	63-DOP-61		0,070
3 Scheibe rondelle / washer	63-DOP-81		0,030
4 Scheibe mit versenkter Bohrung rondelle à alésage fraisé countersunk hole washer	63-DOP-82		0,025
5 Schraube mit Sicherungsmutter-10.9 boulon avec écrou à freinage interne-10.9 bolt with self-locking nut-10.9	63-DOP-91	03.675.25	0,075

Dragone

63-DRG-07

Y-Messer
 couteau-Y / Y-blade

Orig.-Nr. / réf. origine / orig.-part-no.

Gewicht / poids / weight	0,430
---------------------------------	-------

Technische Änderungen vorbehalten - Modifications techniques réservées - Technical changes reserved
 Maße und Gewichte annähernd und unverbindlich - Les mesures et poids sont approximatifs et sous réserve - Dimensions and weights are approximate and not binding

- Keine Original-Ersatzteile - Il ne s'agit pas de pièces originales - No genuine spare parts -

Dragone

63-RM-36

Hammerschlegel
 marteau broyeur
 pruning hammer

Orig.-Nr. / réf. origine / orig.-part-no.
 3045/46

Gewicht / poids / weight 1,340

Dragone

Best. Nr.: réf. article part-no.	Orig.-Nr. réf. origine orig.-part-no.	Gewicht poids weight
63-RM-36-18	00003048	1,340
63-18130		0,330

② Hammerschlegel
 marteau broyeur / pruning hammer

③ Schraube mit Sicherungsmutter-10.9
 boulon avec écrou à freinage interne-10.9
 bolt with self-locking nut-10.9

Dragone

63-DRG-11

Y-Messer
 couteau-Y / Y-blade

Orig.-Nr. / réf. origine / orig.-part-no.

Gewicht / poids / weight 0,480

Dragone

63-DRG-04

Y-Messer
 couteau-Y / Y-blade

Orig.-Nr. / réf. origine / orig.-part-no.

Gewicht / poids / weight 0,340

Dragone

63-DRG-05

Y-Messer
 couteau-Y / Y-blade

Orig.-Nr. / réf. origine / orig.-part-no.

Gewicht / poids / weight 0,350

Dragone

NEU

für Maschine:
 pour machine
 for machine
L100 - L130 - L160

Best. Nr.: réf. article part-no.	Orig.-Nr. réf. origine orig.-part-no.	Gewicht poids weight
63-RM-71	19202652	0,260
63-DRG-91	19202451	0,013

① Hammerschlegel
 marteau broyeur / pruning hammer

② Buchse
 entretoise
 bush

Dragone

63-DRG-09

Y-Messer
 couteau-Y / Y-blade

Orig.-Nr. / réf. origine / orig.-part-no.

Gewicht / poids / weight 0,160

- Keine Original-Ersatzteile - Il ne s'agit pas de pièces originales - No genuine spare parts -

Maße und Gewichte annähernd und unverbindlich - Les mesures et poids sont approximatifs et sous réserve - Dimensions and weights are approximate and not binding
 Technische Änderungen vorbehalten - Modifications techniques réservées - Technical changes reserved

Dragone

63-NOB-05

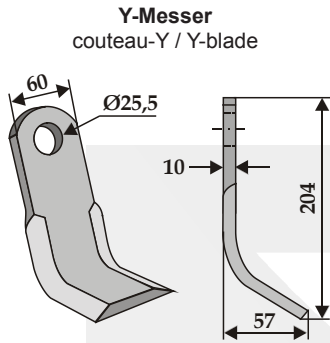

Orig.-Nr. / réf. origine / orig.-part-no.

Gewicht / poids / weight 0,920

Dücker

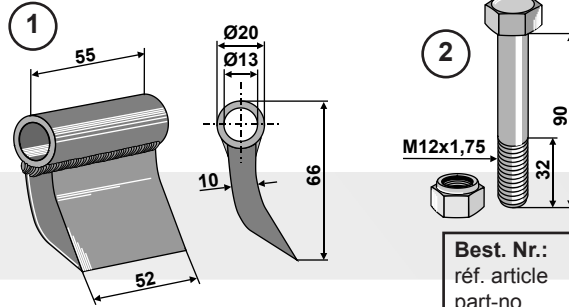

für Maschine:
 pour machine
 for machine
RSM

- 1 Schlegel
fléau / flail
- 2 Schraube mit Sicherungsmutter-12.9
boulon avec écrou à freinage interne-12.9
bolt with self-locking nut-12.9

Best. Nr.: réf. article part-no.	Orig.-Nr. réf. origine orig.-part-no.	Gewicht poids weight
63-GYR-01		0,255
63-1291		0,115

Dücker

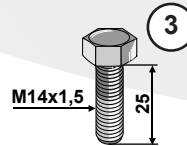
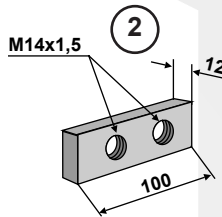
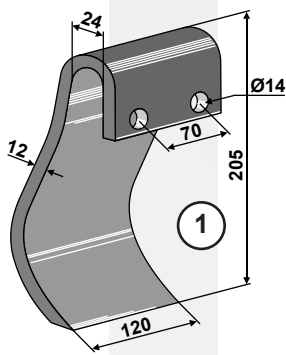

- 1 Schlegel
fléau / flail
- 2 Sicherung
barre de sécurité / safety
- 3 Schraube mit Sicherungsgewinde - 8.8
boulon avec filet à freinage interne - 8.8
bolt with self-locking thread - 8.8

Best. Nr.: réf. article part-no.	Orig.-Nr. réf. origine orig.-part-no.	Gewicht poids weight
63-IND-196	945000555	3,230
63-IND-66-2	991	0,200
63-1425	992	0,050

Dücker

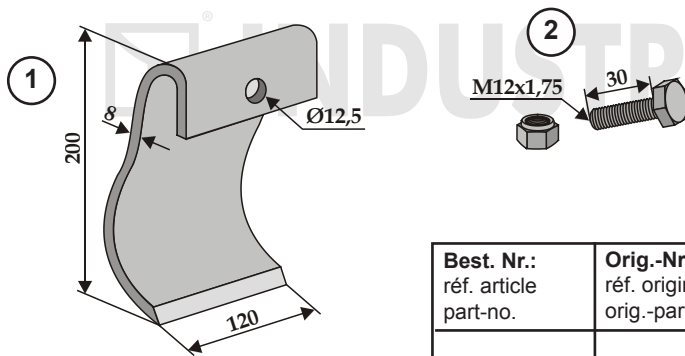

- 1 Schlegel
fléau / flail
- 2 Schraube mit Sicherungsmutter-8.8
boulon avec écrou à freinage interne-8.8
bolt with self-locking nut-8.8

Best. Nr.: réf. article part-no.	Orig.-Nr. réf. origine orig.-part-no.	Gewicht poids weight
63-DÜC-51	444	2,000
63-1230	445	0,050

Technische Änderungen vorbehalten - Modifications techniques réservées - Technical changes reserved
 Maße und Gewichte annähernd und unverbindlich - Les mesures et poids sont approximatifs et sous réserve - Dimensions and weights are approximate and not binding

- Keine Original-Ersatzteile - Il ne s'agit pas de pièces originales - No genuine spare parts -

Dücker

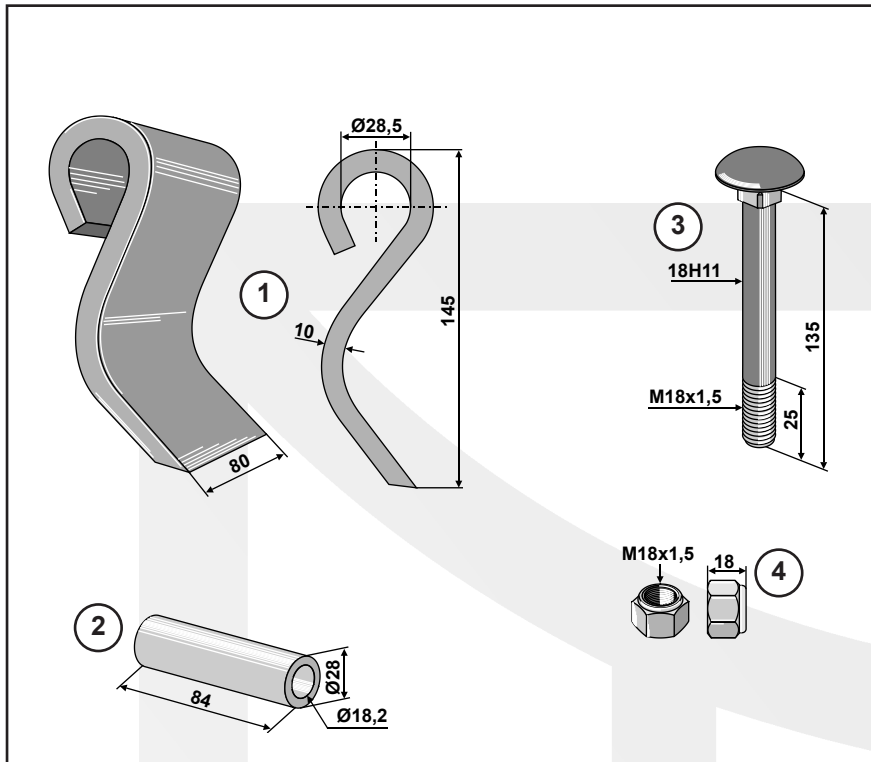

	Best. Nr.: réf. article part-no.	Orig.-Nr. réf. origine orig.-part-no.	Gewicht poids weight
1 Schlegel fléau / flail	63-IND-517	945000220	1,400
2 Buchse entretoise / bush	63-DÜC-912	92100011	0,230
3 Schraube - 10.9 boulon - 10.9 / bolt - 10.9	63-DÜC-910	901018005	0,320
4 Sicherungsmutter - 10.9 écrou à freinage interne - 10.9 self-locking nut - 10.9	51-1042	900018008	0,045

Dücker

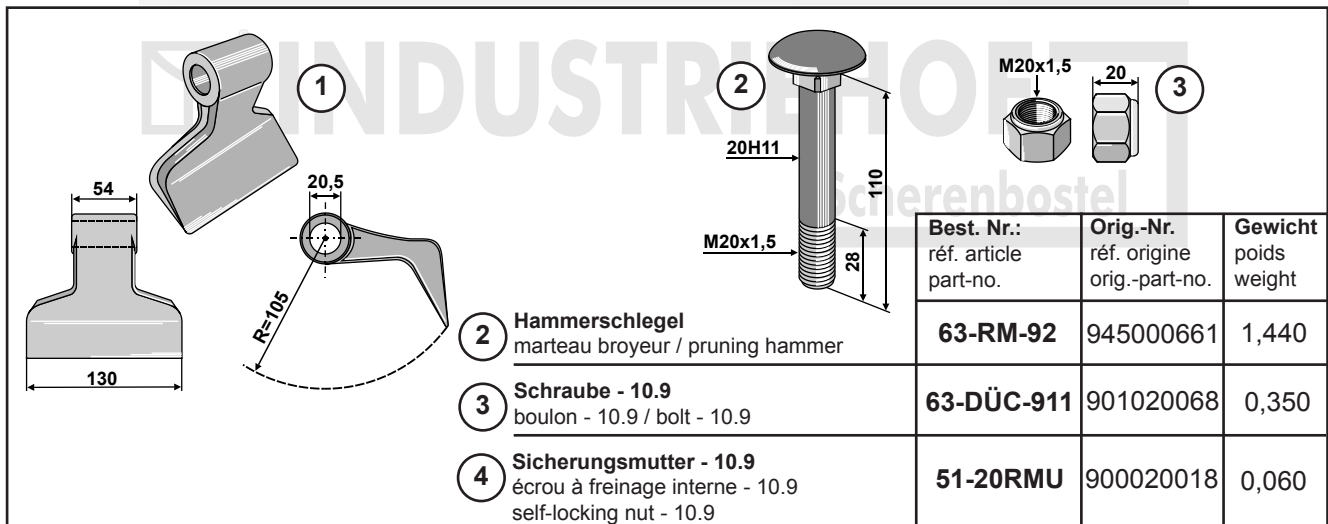

	Best. Nr.: réf. article part-no.	Orig.-Nr. réf. origine orig.-part-no.	Gewicht poids weight
2 Hammerschlegel marteau broyeur / pruning hammer	63-RM-92	945000661	1,440
3 Schraube - 10.9 boulon - 10.9 / bolt - 10.9	63-DÜC-911	901020068	0,350
4 Sicherungsmutter - 10.9 écrou à freinage interne - 10.9 self-locking nut - 10.9	51-20RMU	900020018	0,060

- Keine Original-Ersatzteile - Il ne s'agit pas de pièces originales - No genuine spare parts -

Maße und Gewichte annähernd und unverbindlich - Les mesures et poids sont approximatifs et sous réserve - Dimensions and weights are approximate and not binding
 Technische Änderungen vorbehalten - Modifications techniques réservées - Technical changes reserved

Dücker

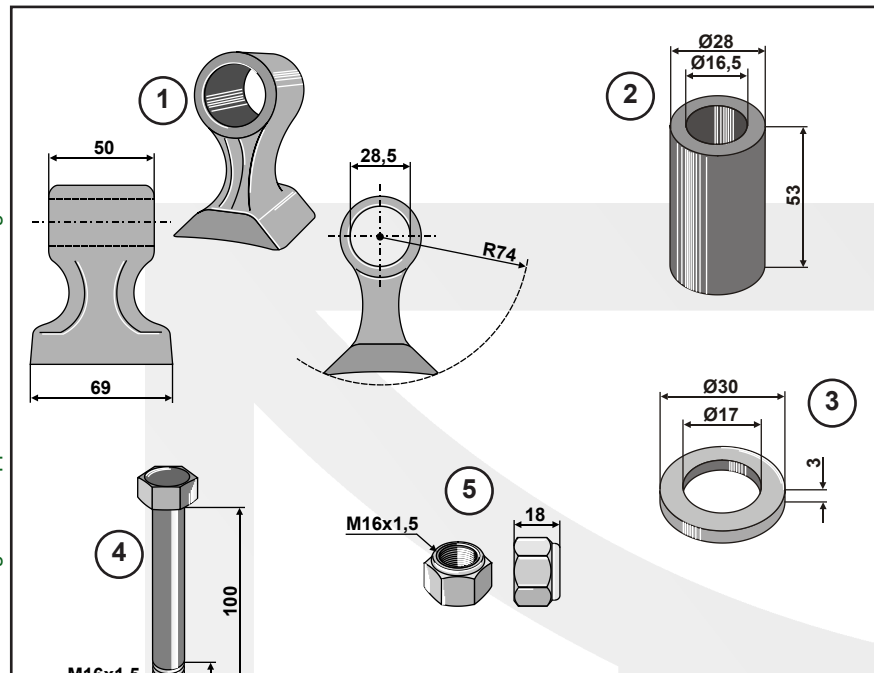

	Best. Nr.: réf. article part-no.	Orig.-Nr. réf. origine orig.-part-no.	Gewicht poids weight
1 Hammerschlegel marteau broyeur / pruning hammer	63-RM-76	A-2762	0,748
2 Buchse entretoise / bush	63-DÜC-907	48983000	0,166
3 Scheibe rondelle / washer	63-DÜC-908		0,010
4 Schraube - 10.9 boulon - 10.9 / bolt - 10.9	63-DUC-913	90101.16054	0,190
5 Sicherungsmutter écrou à freinage interne self-locking nut	63-1016		0,030

Dücker

	Best. Nr.: réf. article part-no.	Orig.-Nr. réf. origine orig.-part-no.	Gewicht poids weight
1 Hammerschlegel marteau broyeur / pruning hammer	63-RM-98	945000902	0,330
2 Mutter écrou / nut	63-AS-11		0,018
3 Schraube - 12.9 boulon - 12.9 bolt - 12.9	63-1292		0,110

Technische Änderungen vorbehalten - Modifications techniques réservées - Technical changes reserved
 Maße und Gewichte annähernd und unverbindlich - Les mesures et poids sont approximatifs et sous réserve - Dimensions and weights are approximate and not binding

- Keine Original-Ersatzteile - Il ne s'agit pas de pièces originales - No genuine spare parts -

Dücker

für Maschine:
 pour machine
 for machine
RSM

	Best. Nr.: réf. article part-no.	Orig.-Nr. réf. origine orig.-part-no.	Gewicht poids weight
1 Schlegel fléau / flail	63-IND-378	945000901	0,380
2 Schraube mit Sicherungsmutter-12.9 boulon avec écrou à freinage interne-12.9 bolt with self-locking nut-12.9	63-1291		0,115

Dücker

	Best. Nr.: réf. article part-no.	Orig.-Nr. réf. origine orig.-part-no.	Gewicht poids weight
1 Hammerschlegel marteau broyeur / pruning hammer	63-RM-35	880000	0,430
2 Schäkel manille / shackle	63-DÜC-901	881 000	0,120
3 Schäkel manille / shackle	63-DÜC-900		0,140
4 Schäkel manille / shackle	63-DUC-914		0,140
5 Buchse entretoise / bush	63-DÜC-902	883 000	0,070
6 Schraube mit Sicherungsmutter-10.9 boulon avec écrou à freinage interne-10.9 bolt with self-locking nut-10.9	63-DÜC-903	882000	0,100

Ausführung mit Schäkel 54mm
 Modèle avec manille 54mm
 Model with shackle 54mm

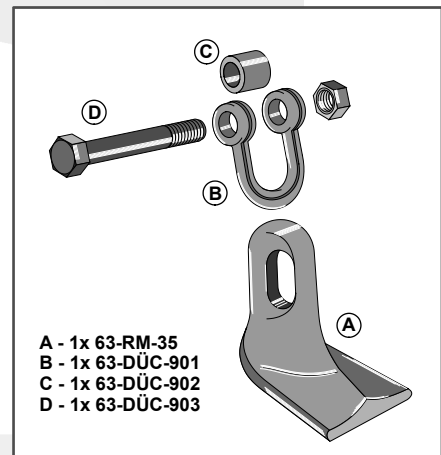

A - 1x 63-RM-35
 B - 1x 63-DÜC-901
 C - 1x 63-DÜC-902
 D - 1x 63-DÜC-903

Ausführung mit Schäkel 66mm
 Modèle avec manille 66mm
 Model with shackle 66mm

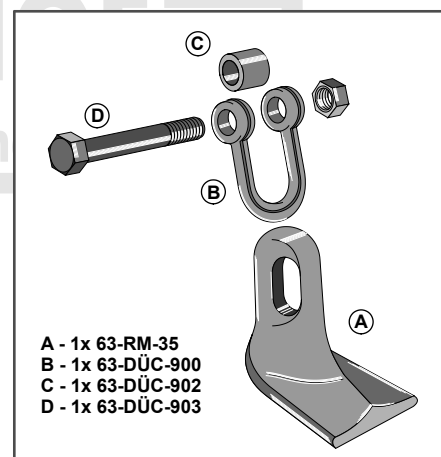

A - 1x 63-RM-35
 B - 1x 63-DÜC-900
 C - 1x 63-DÜC-902
 D - 1x 63-DÜC-903

- Keine Original-Ersatzteile - Il ne s'agit pas de pièces originales - No genuine spare parts -

Maße und Gewichte annähernd und unverbindlich - Les mesures et poids sont approximatifs et sous réserve - Dimensions and weights are approximate and not binding - Technische Änderungen vorbehalten - Modifications techniques réservées - Technical changes reserved

Dücker

63-DÜC-01

Schlegel kpl. mit Sicherung und Schrauben
 fléau compl. avec barre de sécurité et boulons
 flail compl. with safety and bolts

Neues Modell
 nouveau modèle
 new model

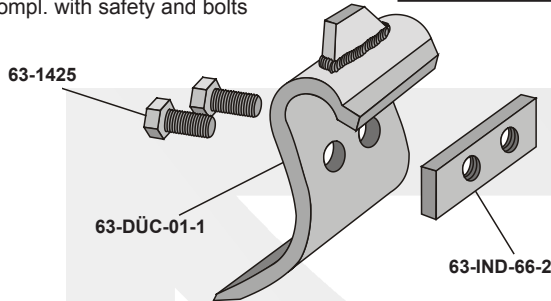

Orig.-Nr. / réf. origine / orig.-part-no.

Gewicht / poids / weight

1,950

Dücker

63-IND-66

Schlegel kpl. mit Sicherung und Schrauben
 fléau compl. avec barre de sécurité et boulons
 flail compl. with safety and bolts

Altes Modell
 ancien modèle
 old model

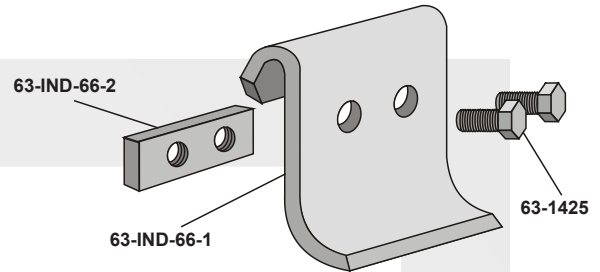

Orig.-Nr. / réf. origine / orig.-part-no.

Gewicht / poids / weight

1,780

Dücker

Neues Modell
 nouveau modèle
 new model

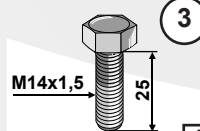
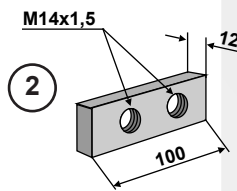
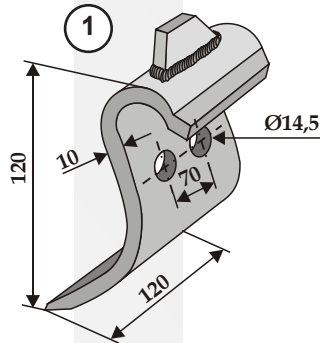

für SMT 13/15
 pour SMT 13/15
 for SMT 13/15

- 1 Schlegel
fléau / flail
- 2 Sicherung
barre de sécurité / safety
- 3 Schraube mit Sicherungsgewinde-8.8
boulon avec filet à freinage interne-8.8
bolt with self-locking thread-8.8

Best. Nr.: réf. article part-no.	Orig.-Nr. réf. origine orig.-part-no.	Gewicht poids weight
63-DÜC-01-1	990	1,700
63-IND-66-2	991	0,200
63-1425	992	0,050

Dücker

Altes Modell
 ancien modèle
 old model

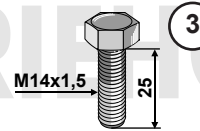
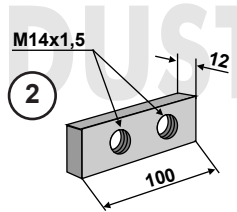
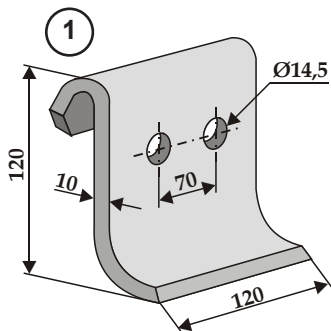

- 1 Schlegel
fléau / flail
- 2 Sicherung
barre de sécurité / safety
- 3 Schraube mit Sicherungsgewinde-8.8
boulon avec filet à freinage interne-8.8
bolt with self-locking thread-8.8

Best. Nr.: réf. article part-no.	Orig.-Nr. réf. origine orig.-part-no.	Gewicht poids weight
63-IND-66-1	990	1,530
63-IND-66-2	991	0,200
63-1425	992	0,050

Technische Änderungen vorbehalten - Modifications techniques réservées - Technical changes reserved
 Maße und Gewichte annähernd und unverbindlich - Les mesures et poids sont approximatifs et sous réserve - Dimensions and weights are approximate and not binding

- Keine Original-Ersatzteile - Il ne s'agit pas de pièces originales - No genuine spare parts -

Dücker

für Maschine
 pour machine / for machine
MKL10

Best. Nr.: réf. article part-no.	Orig.-Nr. réf. origine orig.-part-no.	Gewicht poids weight
63-DÜC-904	945000900	0,290
63-DÜC-905		0,140
63-DÜC-906	010100006	0,030
63-1277		0,045

Dücker

Best. Nr.: réf. article part-no.	Orig.-Nr. réf. origine orig.-part-no.	Gewicht poids weight
63-DÜC-02	10860000	0,160
63-DÜC-91	02527500	0,013
63-1250-1	02525300	0,070

Dücker

63-1280-1

Schraube mit Sicherungsmutter-10.9
 boulon avec écrou à freinage interne-10.9
 bolt with self-locking nut-10.9

Orig.-Nr. / réf. origine / orig.-part-no.	
901012019	
Gewicht / poids / weight	0,100

Dücker

63-DÜC-909

Y-Messer
couteau-Y / Y-blade

Orig.-Nr. / réf. origine / orig.-part-no.	
912200891	
Gewicht / poids / weight	0,160

Eberle

63-SAU-04

Y-Messer
couteau-Y / Y-blade

Orig.-Nr. / réf. origine / orig.-part-no.	
Gewicht / poids / weight	0,570

Econ

63-SPH-53

Schlegel
fléau / flail

Orig.-Nr. / réf. origine / orig.-part-no.	
Gewicht / poids / weight	0,620

- Keine Original-Ersatzteile - Il ne s'agit pas de pièces originales - No genuine spare parts -

Maße und Gewichte annähernd und unverbindlich - Les mesures et poids sont approximatifs et sous réserve - Dimensions and weights are approximate and not binding - Technische Änderungen vorbehalten - Modifications techniques réservées - Technical changes reserved

Epoke

Best. Nr.: réf. article part-no.	Orig.-Nr. réf. origine orig.-part-no.	Gewicht poids weight
63-EPO-51	406-146	0,230
63-EPO-76	406-145	0,140
63-EPO-82	8067-3387	0,007
63-1264		0,090

1 Schlegel
fléau / flail

2 Schäkkel
manille / shackle

3 Distanzscheibe
rondelle / washer

4 Schraube mit Sicherungsmutter-8.8
boulon avec écrou à freinage interne-8.8
bolt with self-locking nut-8.8

Ein Satz für Maschinentyp UH46 besteht aus:
 un ensemble pour machine type UH46 se compose de:
 a set for machinetype UH46 consists of:

- 63-EPO-51 38x
- 63-EPO-76 38x
- 63-EPO-82 76x
- 63-1264 38x

Technische Änderungen vorbehalten - Modifications techniques réservées - Technical changes reserved
 Maße und Gewichte annähernd und unverbindlich - Les mesures et poids sont approximatifs et sous réserve - Dimensions and weights are approximate and not binding

Epoke

Best. Nr.: réf. article part-no.	Orig.-Nr. réf. origine orig.-part-no.	Gewicht poids weight
63-ZAP-29		0,120
63-ROU-71		0,150

1 Schlegel
fléau / flail

2 Schäkkel
manille
shackle

- Keine Original-Ersatzteile - Il ne s'agit pas de pièces originales - No genuine spare parts -

Epoke

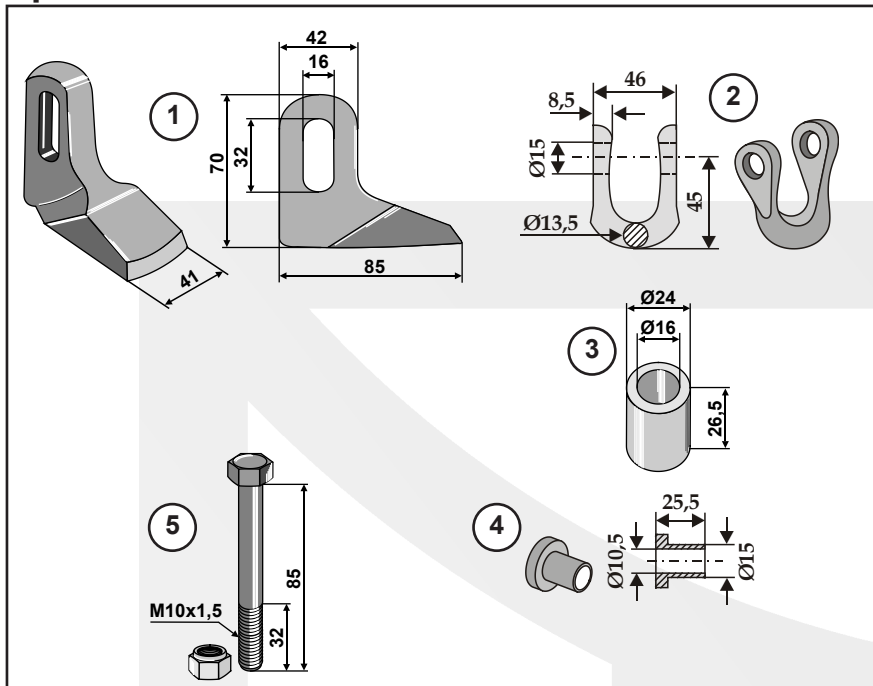

	Best. Nr.: réf. article part-no.	Orig.-Nr. réf. origine orig.-part-no.	Gewicht poids weight
1 Hammerschlegel marteau broyeur / pruning hammer	63-RM-17		0,440
2 Schäkel manille / shackle	63-BOM-72		0,150
3 Außenbuchse entretoise externe / external bush	63-BOM-61		0,050
4 Innenbuchse entretoise interne / internal bush	63-BOM-62		0,020
5 Schraube mit Sicherungsmutter-10.9 boulon avec écrou à freinage interne-10.9 bolt with self-locking nut-10.9	63-1085		0,075

Epoke

63-EPO-52

Schlegel
fléau
flail

Orig.-Nr. / réf. origine / orig.-part-no.

Gewicht / poids / weight 0,260

Epoke

63-YYY-74

Schäkel
manille / shackle

Orig.-Nr. / réf. origine / orig.-part-no.

Gewicht / poids / weight 0,137

Epoke

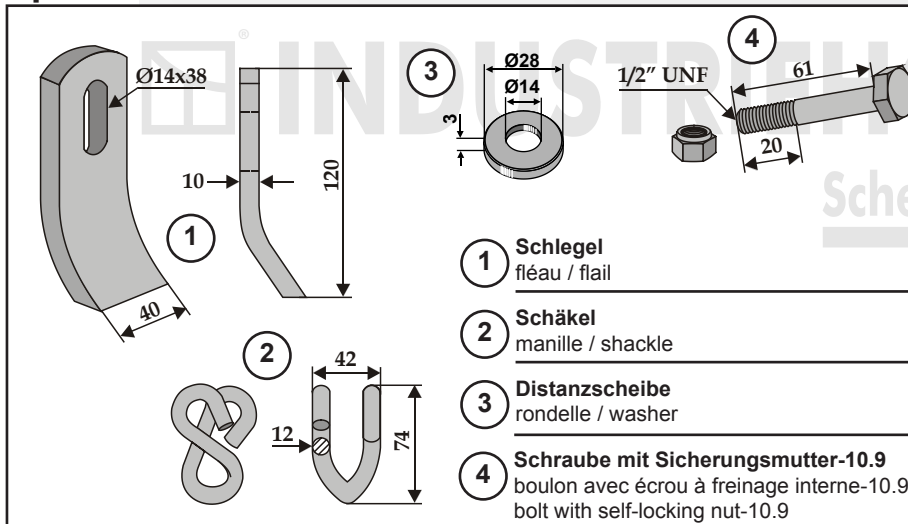

	Best. Nr.: réf. article part-no.	Orig.-Nr. réf. origine orig.-part-no.	Gewicht poids weight
1 Schlegel fléau / flail	63-EPO-53	408-685	0,340
2 Schäkel manille / shackle	63-EPO-72	408-684	0,210
3 Distanzscheibe rondelle / washer	63-EPO-82	8067-3387	0,007
4 Schraube mit Sicherungsmutter-10.9 boulon avec écrou à freinage interne-10.9 bolt with self-locking nut-10.9	63-EPO-83		0,075

- Keine Original-Ersatzteile - Il ne s'agit pas de pièces originales - No genuine spare parts -

Maße und Gewichte annähernd und unverbindlich - Les mesures et poids sont approximatifs et sous réserve - Dimensions and weights are approximate and not binding - Technische Änderungen vorbehalten - Modifications techniques réservées - Technical changes reserved

Epoke

Abb. rechte Ausführung
 fig. modèle droit
 ill. right model

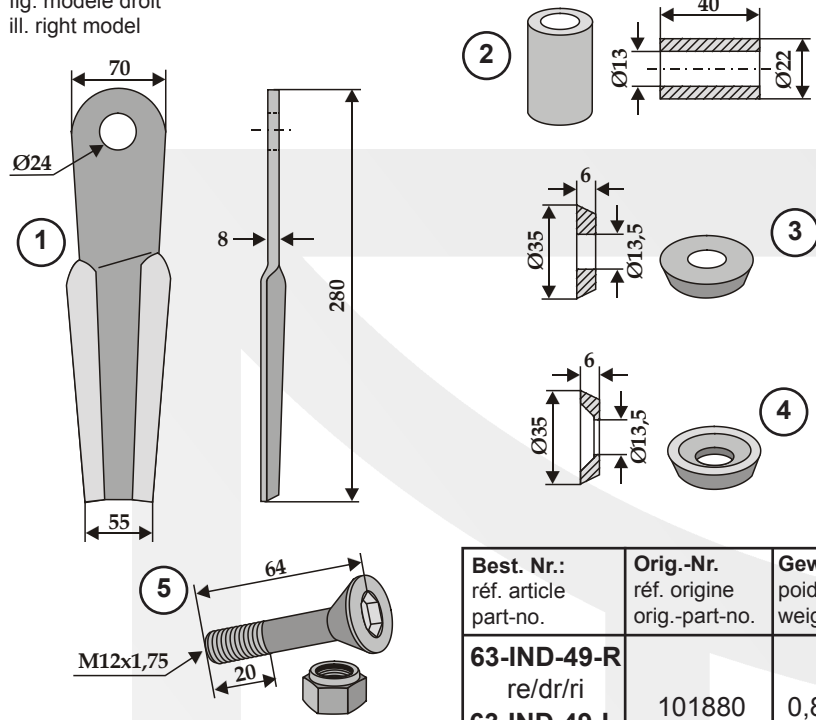

	Best. Nr.: réf. article part-no.	Orig.-Nr. réf. origine orig.-part-no.	Gewicht poids weight
1 Schlegel fléau / flail	63-IND-49-R re/dr/ri 63-IND-49-L li/ga/le	101880	0,870
2 Buchse entretoise / bush	63-DOP-61		0,070
3 Scheibe rondelle / washer	63-DOP-81		0,030
4 Scheibe mit versenkter Bohrung rondelle à alésage fraisé countersunk hole washer	63-DOP-82		0,025
5 Schraube mit Sicherungsmutter-10.9 boulon avec écrou à freinage interne-10.9 bolt with self-locking nut-10.9	63-DOP-91		0,075

Epoke

63-EPO-84

Buchse
entretoise / bush

Orig.-Nr. / réf. origine / orig.-part-no.

Gewicht / poids / weight | 0,168

Epoke

63-ROU-71

Schäkel
manille / shackle

Orig.-Nr. / réf. origine / orig.-part-no.

Gewicht / poids / weight | 0,150

Epoke

Schäkel
manilles / shackles

Best. Nr.: réf. article part-no.	L	H	ØD	A	Orig.-Nr. réf. origine orig.-part-no.	Gewicht poids weight
63-EPO-71	42	71	11	20		0,180
63-EPO-72	42	74	12	18	408-684	0,210
63-EPO-74	32	83	10	12		0,160
63-EPO-75	45	83	10	25		0,160
63-EPO-76	38	69	10	18	406-145	0,140

Technische Änderungen vorbehalten - Modifications techniques réservées - Technical changes reserved
 Maße und Gewichte annähernd und unverbindlich - Les mesures et poids sont approximatifs et sous réserve - Dimensions and weights are approximate and not binding

- Keine Original-Ersatzteile - Il ne s'agit pas de pièces originales - No genuine spare parts -

Epoke

	Best. Nr.: réf. article part-no.	Orig.-Nr. réf. origine orig.-part-no.	Gewicht poids weight
1 Gedrehtes-Messer couteau torsadé / twisted blade	63-EPO-54		0,100
2 Schäkel manille / shackle	63-HAN-71		0,070
3 Schäkel manille / shackle	63-EPO-73		0,080
4 Spezialfederstecker goupille béta spéciale / special spring-pin	63-EPO-81		0,007
5 Schraube - 10.9 boulon - 10.9 / bolt - 10.9	106593110		0,040
6 Sicherungsmutter - 8.8 écrou à freinage interne - 8.8 self-locking nut - 8.8	30-MU10-2		0,010

Epoke

Schrauben mit Sicherungsmuttern boulons avec écrous à freinage interne bolts with self-locking nuts	Best. Nr.: réf. article part-no.	Gewinde filet thread	L	G	Güte qualité quality	Gewicht poids weight
	63-1250-1	M12x1,75	50	32	10.9	0,070
	63-1260-1	M12x1,75	60	32	10.9	0,080
	63-1270-1	M12x1,75	70	35	10.9	0,090
	63-1264	1/2" UNF	64	32	8.8	0,090
	63-EPO-83	1/2" UNF	61	20	10.9	0,075

- Keine Original-Ersatzteile - Il ne s'agit pas de pièces originales - No genuine spare parts -

Maße und Gewichte annähernd und unverbindlich - Les mesures et poids sont approximatifs et sous réserve - Dimensions and weights are approximate and not binding
 Technische Änderungen vorbehalten - Modifications techniques réservées - Technical changes reserved

F.A.E.

63-SEP-51
Hammerschlegel
 marteau broyeur
 pruning hammer

Orig.-Nr. / réf. origine / orig.-part-no.	
Gewicht / poids / weight	1,630

F.A.E.

63-SEP-52
Hammerschlegel
 marteau broyeur
 pruning hammer

Orig.-Nr. / réf. origine / orig.-part-no.	
Gewicht / poids / weight	2,410

Facma

63-RM-69-18
Hammerschlegel
 marteau broyeur
 pruning hammer

Orig.-Nr. / réf. origine / orig.-part-no.	
Gewicht / poids / weight	2,550

Facma

63-RM-69-22
Hammerschlegel
 marteau broyeur
 pruning hammer

Orig.-Nr. / réf. origine / orig.-part-no.	
Gewicht / poids / weight	2,500

Falc

63-ZZZ-05
Schlegel
 fléau
 flail

Orig.-Nr. / réf. origine / orig.-part-no.	
Gewicht / poids / weight	0,470

Falc

63-RM-38
Hammerschlegel
 marteau broyeur
 pruning hammer

Orig.-Nr. / réf. origine / orig.-part-no.	
42.06.82	
Gewicht / poids / weight	2,080

Falc

63-RM-39
Hammerschlegel
 marteau broyeur
 pruning hammer

Orig.-Nr. / réf. origine / orig.-part-no.	
F450433	
Gewicht / poids / weight	1,110

Technische Änderungen vorbehalten - Modifications techniques réservées - Technical changes reserved
 Maße und Gewichte annähernd und unverbindlich - Les mesures et poids sont approximatifs et sous réserve - Dimensions and weights are approximate and not binding

- Keine Original-Ersatzteile - Il ne s'agit pas de pièces originales - No genuine spare parts -

Falc

63-RM-40

Hammerschlegel
 marteau broyeur
 pruning hammer

Orig.-Nr. / réf. origine / orig.-part-no.	
66 00 00	
Gewicht / poids / weight	1,660

Falc

63-FAL-11

Schlegel
 fléau
 flail

Orig.-Nr. / réf. origine / orig.-part-no.	
Gewicht / poids / weight	0,780

Falc

63-NOB-04

Gerades Messer
 couteau droit / straight blade

Orig.-Nr. / réf. origine / orig.-part-no.	
Gewicht / poids / weight	0,850

Falc

63-NOB-05

Y-Messer
 couteau-Y / Y-blade

Orig.-Nr. / réf. origine / orig.-part-no.	
F43.01.51	
Gewicht / poids / weight	0,920

Falc

63-NOB-09

Buchse
 entretoise / bush

Orig.-Nr. / réf. origine / orig.-part-no.	
Gewicht / poids / weight	0,150

Falc

Best. Nr.: réf. article part-no.	Orig.-Nr. réf. origine orig.-part-no.	Gewicht poids weight	
1	63-VOT-55	F470307	0,320
2	63-TUR-72	F470301	0,230
3	63-TUR-81	02.807.01	0,040
4	63-TUR-91		0,150

- Keine Original-Ersatzteile - Il ne s'agit pas de pièces originales - No genuine spare parts -

Maße und Gewichte annähernd und unverbindlich - Les mesures et poids sont approximatifs et sous réserve - Dimensions and weights are approximate and not binding
 Technische Änderungen vorbehalten - Modifications techniques réservées - Technical changes reserved

Technische Änderungen vorbehalten - Modifications techniques réservées - Technical changes reserved
 Maße und Gewichte annähernd und unverbindlich - Les mesures et poids sont approximatifs et sous réserve - Dimensions and weights are approximate and not binding

Falc

63-ZZZ-43

Y-Messer
couteau-Y / Y-blade

Orig.-Nr. / réf. origine / orig.-part-no.

Gewicht / poids / weight 0,680

Falconero

63-RM-10-16

Hammerschlegel
marteau broyeur
pruning hammer

Orig.-Nr. / réf. origine / orig.-part-no.

Gewicht / poids / weight 1,770

Falconero

63-RM-10-20

Hammerschlegel
marteau broyeur
pruning hammer

Orig.-Nr. / réf. origine / orig.-part-no.

Gewicht / poids / weight 1,850

Falconero

63-FLN-02

Y-Messer
couteau-Y / Y-blade

Orig.-Nr. / réf. origine / orig.-part-no.

Gewicht / poids / weight 0,290

Falconero

63-FLN-03

Mulchmesser
couteau-broyeur / comminution blade

Orig.-Nr. / réf. origine / orig.-part-no.

Gewicht / poids / weight 1,020

Falconero

63-AGM-21

Y-Messer
couteau-Y / Y-blade

Orig.-Nr. / réf. origine / orig.-part-no.

Gewicht / poids / weight 0,120

Fantini

63-FAN-01

Y-Messer
couteau-Y / Y-blade

Orig.-Nr. / réf. origine / orig.-part-no.

Gewicht / poids / weight 0,740

- Keine Original-Ersatzteile - Il ne s'agit pas de pièces originales - No genuine spare parts -

Fehrenbach

63-NOB-05

Y-Messer
couteau-Y / Y-blade

Orig.-Nr. / réf. origine / orig.-part-no.	
Gewicht / poids / weight	0,920

Fehrenbach

63-SIC-10

Y-Messer
couteau-Y / Y-blade

Orig.-Nr. / réf. origine / orig.-part-no.	
Gewicht / poids / weight	0,210

Fehrenbach

63-AGM-10

Schlegel
fléau
flail

Orig.-Nr. / réf. origine / orig.-part-no.	
Gewicht / poids / weight	0,450

Fehrenbach

63-RM-32

Hammerschlegel
marteau broyeur / pruning hammer

Orig.-Nr. / réf. origine / orig.-part-no.	
Gewicht / poids / weight	0,640

Fehrenbach

63-RM-2

Hammerschlegel
marteau broyeur / pruning hammer

Orig.-Nr. / réf. origine / orig.-part-no.	
Gewicht / poids / weight	1,800

Fehrenbach

Altes Modell
ancien modèle
old model

Best. Nr. / réf. article / part-no.	Orig.-Nr. / réf. origine / orig.-part-no.	Gewicht / poids / weight
63-IND-66-1		1,530
63-IND-66-2		0,200
63-1425		0,050

- Schlegel**
fléau / flail
- Sicherung**
barre de sécurité / safety
- Schraube mit Sicherungsgewinde-8.8**
boulon avec filet à freinage interne-8.8
bolt with self-locking thread-8.8

- Keine Original-Ersatzteile - Il ne s'agit pas de pièces originales - No genuine spare parts -

Maße und Gewichte annähernd und unverbindlich - Les mesures et poids sont approximatifs et sous réserve - Dimensions and weights are approximate and not binding
 Technische Änderungen vorbehalten - Modifications techniques réservées - Technical changes reserved

Fehrenbach

63-JDE-01

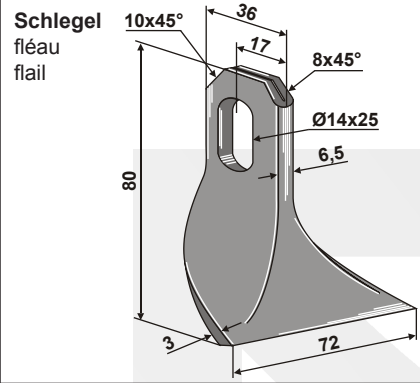

Orig.-Nr. / réf. origine / orig.-part-no.

Gewicht / poids / weight 0,140

Fehrenbach

63-SAU-04

Y-Messer
 couteau-Y / Y-blade

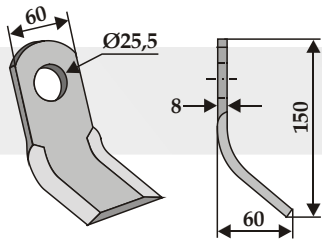

Orig.-Nr. / réf. origine / orig.-part-no.

Gewicht / poids / weight 0,570

Fehrenbach

63-IND-27R re/dr/ri
63-IND-27L li/ga/le

Mulchmesser
 couteau-broyeur
 comminution blade

Abb. rechts
 fig. droit
 ill. right

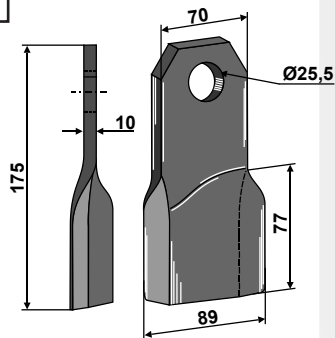

Orig.-Nr. / réf. origine / orig.-part-no. re/dr/ri M175R
 Orig.-Nr. / réf. origine / orig.-part-no. li/ga/le M175L
 Gewicht / poids / weight 0,880

Fehrenbach

63-IND-28R re/dr/ri
63-IND-28L li/ga/le

Mulchmesser
 couteau-broyeur
 comminution blade

Abb. rechts
 fig. droit
 ill. right

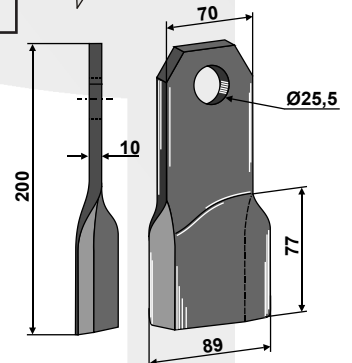

Orig.-Nr. / réf. origine / orig.-part-no. re/dr/ri M200R
 Orig.-Nr. / réf. origine / orig.-part-no. li/ga/le M200L
 Gewicht / poids / weight 0,980

Fehrenbach

63-IND-48R re/dr/ri
63-IND-48L li/ga/le

Mulchmesser
 couteau-broyeur
 comminution blade

Abb. rechts
 fig. droit
 ill. right

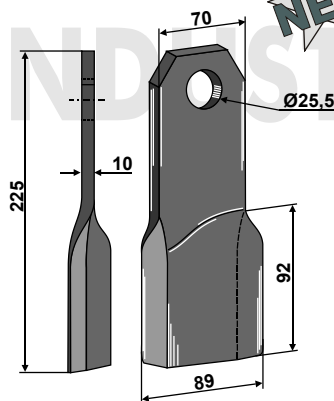

Orig.-Nr. / réf. origine / orig.-part-no. re/dr/ri M225R
 Orig.-Nr. / réf. origine / orig.-part-no. li/ga/le M225L
 Gewicht / poids / weight 1,140

Technische Änderungen vorbehalten - Modifications techniques réservées - Technical changes reserved
 Maße und Gewichte annähernd und unverbindlich - Les mesures et poids sont approximatifs et sous réserve - Dimensions and weights are approximate and not binding

- Keine Original-Ersatzteile - Il ne s'agit pas de pièces originales - No genuine spare parts -

Fendt

63-FEI-04	
<p>Y-Messer couteau-Y / Y-blade</p>	
Orig.-Nr. / réf. origine / orig.-part-no.	
Gewicht / poids / weight	0,520

Ferri

63-FEI-47	
<p>Y-Messer couteau-Y / Y-blade</p>	
Orig.-Nr. / réf. origine / orig.-part-no.	
Gewicht / poids / weight	0,250

Ferri

63-ORS-02	
<p>Schäkel manille / shackle</p>	
Orig.-Nr. / réf. origine / orig.-part-no.	
Gewicht / poids / weight	0,125

Ferri

63-FEI-51	<p>Neues Modell nouveau modèle new model</p>
<p>Y-Messer couteau-Y / Y-blade</p>	
Orig.-Nr. / réf. origine / orig.-part-no.	
0901003	
Gewicht / poids / weight	0,550

Ferri

63-FEI-52	<p>Neues Modell nouveau modèle new model</p>
<p>Gerades Messer couteau droit / straight blade</p>	
Orig.-Nr. / réf. origine / orig.-part-no.	
0901148	
Gewicht / poids / weight	0,500

Ferri

63-ROU-71	
<p>Schäkel manille / shackle</p>	
Orig.-Nr. / réf. origine / orig.-part-no.	
Gewicht / poids / weight	0,150

Ferri

63-YYY-72	
<p>Schäkel manille / shackle</p>	
Orig.-Nr. / réf. origine / orig.-part-no.	
0901031	
Gewicht / poids / weight	0,120

Ferri

63-FEI-45	
<p>Y-Messer couteau-Y / Y-blade</p>	
Orig.-Nr. / réf. origine / orig.-part-no.	
0901146	
Gewicht / poids / weight	0,320

- Keine Original-Ersatzteile - Il ne s'agit pas de pièces originales - No genuine spare parts -

Maße und Gewichte annähernd und unverbindlich - Les mesures et poids sont approximatifs et sous réserve - Dimensions and weights are approximate and not binding
 Technische Änderungen vorbehalten - Modifications techniques réservées - Technical changes reserved

Technische Änderungen vorbehalten - Modifications techniques réservées - Technical changes reserved
 Maße und Gewichte annähernd und unverbindlich - Les mesures et poids sont approximatifs et sous réserve - Dimensions and weights are approximate and not binding

Ferri

63-FEI-46

Y-Messer
couteau-Y / Y-blade

Orig.-Nr. / réf. origine / orig.-part-no.	
09001049	
Gewicht / poids / weight	0,200

Ferri

63-FEI-49

Gerades Messer
couteau droit / straight blade

Orig.-Nr. / réf. origine / orig.-part-no.	
0901153	
Gewicht / poids / weight	0,160

Ferri

63-RM-8-14

Hammerschlegel
marteau broyeur
pruning hammer

Orig.-Nr. / réf. origine / orig.-part-no.	
0901143	
Gewicht / poids / weight	1,150

Ferri

63-RM-7-16

Hammerschlegel
marteau broyeur / pruning hammer

Orig.-Nr. / réf. origine / orig.-part-no.	
0901134	
Gewicht / poids / weight	0,780

Ferri

63-NOB-17

Gerades Messer
couteau droit / straight blade

Orig.-Nr. / réf. origine / orig.-part-no.	
0901149	
Gewicht / poids / weight	0,295

Ferri

63-RM-20

Hammerschlegel
marteau broyeur
pruning hammer

Orig.-Nr. / réf. origine / orig.-part-no.	
0901129	
Gewicht / poids / weight	1,120

Ferri

63-FEI-34

Y-Messer
couteau-Y / Y-blade

Orig.-Nr. / réf. origine / orig.-part-no.	
0901129	
Gewicht / poids / weight	0,350

Ferri

63-JDE-01

Schlegel
fléau
flail

Orig.-Nr. / réf. origine / orig.-part-no.	
0901072	
Gewicht / poids / weight	0,140

- Keine Original-Ersatzteile - Il ne s'agit pas de pièces originales - No genuine spare parts -

Ferri

63-RM-18

Hammerschlegel
 marteau broyeur
 pruning hammer

Orig.-Nr. / réf. origine / orig.-part-no.	
0901016	
Gewicht / poids / weight	2,350

Ferri

63-FEI-27

Hammerschlegel
 marteau broyeur
 pruning hammer

Orig.-Nr. / réf. origine / orig.-part-no.	
0901010	
Gewicht / poids / weight	1,000

Ferri

63-RM-47

Hammerschlegel
 marteau broyeur / pruning hammer

Orig.-Nr. / réf. origine / orig.-part-no.	
0901048	
Gewicht / poids / weight	1,270

Ferri

63-FEI-60

Y-Messer
 couteau-Y / Y-blade

Orig.-Nr. / réf. origine / orig.-part-no.	
0901146	
Gewicht / poids / weight	0,380

Ferri

63-FEI-54

Y-Messer
 couteau-Y / Y-blade

Orig.-Nr. / réf. origine / orig.-part-no.	
0901146	
Gewicht / poids / weight	0,250

Ferri

63-FEI-55

Gerades Messer
 couteau droit / straight blade

Orig.-Nr. / réf. origine / orig.-part-no.	
0901146	
Gewicht / poids / weight	0,220

Ferri

63-FEI-57

Y-Messer
 couteau-Y / Y-blade

Orig.-Nr. / réf. origine / orig.-part-no.	
0901146	
Gewicht / poids / weight	0,160

Ferri

63-FEI-58

Gerades Messer
 couteau droit / straight blade

Orig.-Nr. / réf. origine / orig.-part-no.	
0901146	
Gewicht / poids / weight	0,120

Ferri

63-FEI-30

Y-Messer
 couteau-Y / Y-blade

Orig.-Nr. / réf. origine / orig.-part-no.	
0901086	
Gewicht / poids / weight	0,480

- Keine Original-Ersatzteile - Il ne s'agit pas de pièces originales - No genuine spare parts -

Maße und Gewichte annähernd und unverbindlich - Les mesures et poids sont approximatifs et sous réserve - Dimensions and weights are approximate and not binding - Technische Änderungen vorbehalten - Modifications techniques réservées - Technical changes reserved

Technische Änderungen vorbehalten - Modifications techniques réservées - Technical changes reserved
 Maße und Gewichte annähernd und unverbindlich - Les mesures et poids sont approximatifs et sous réserve - Dimensions and weights are approximate and not binding

Ferri
63-FEI-03

Winkelmesser
 couteau équerre / L-blade

Orig.-Nr. / réf. origine / orig.-part-no.	
0901005	
Gewicht / poids / weight	1,150

Ferri
63-FEI-05

Y-Messer
 couteau-Y / Y-blade

Orig.-Nr. / réf. origine / orig.-part-no.	
0901004	
Gewicht / poids / weight	0,880

Ferri
63-FEI-09

Gerades Messer
 couteau droit / straight blade

Orig.-Nr. / réf. origine / orig.-part-no.	
0901019	
Gewicht / poids / weight	0,970

Ferri
63-FEI-38

Y-Messer
 couteau-Y / Y-blade

Orig.-Nr. / réf. origine / orig.-part-no.	
Gewicht / poids / weight	0,530

Ferri

Best. Nr.: réf. article part-no.	Orig.-Nr. réf. origine orig.-part-no.	Gewicht poids weight
63-MAL-24	0901133	0,120
63-TRR-03	0901118	0,054

① Y-Messer
couteau-Y / Y-blade

② Schäkel
manille
shackle

Ferri

Schrauben mit Sicherungsmuttern boulons avec écrous à freinage interne bolts with self-locking nuts	Best. Nr.: réf. article part-no.	Gewinde filet thread	L	G	Güte qualité quality	Gewicht poids weight
	63-1265-1	M12x1,75	65	32	10.9	0,085
	63-12100	M12x1,75	100	32	8.8	0,120
	63-1660	M16x2	60	40	10.9	0,150
	63-FEI-91	7/16"	63	30	8.8	0,060

- Keine Original-Ersatzteile - Il ne s'agit pas de pièces originales - No genuine spare parts -

Ferri

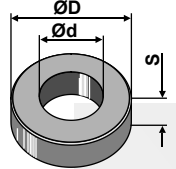
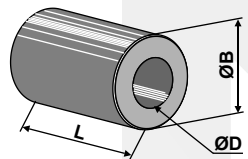
 Scheibe rondelle / washer	Best. Nr.: réf. article part-no.	D	d	S	Orig.-Nr. réf. origine orig.-part-no.	Gewicht poids weight
		63-FEI-19 63-FEI-48 63-FEI-64	35 51 35	13 25 17	8 9,5 3	1101034
 Buchsen entretoises / bushs		D	B	L		
		63-FEI-14 63-FEI-17 63-IND-07-1 63-FEI-65	17 17 17 16,5	25 25 25 25	25 19 19 32,5	

Ferri

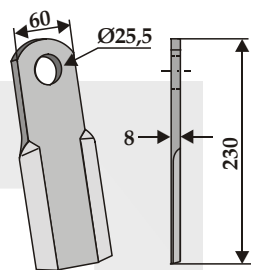
Gerades Messer couteau droit / straight blade	
	
Orig.-Nr. / réf. origine / orig.-part-no.	
Gewicht / poids / weight	0,780

Ferri

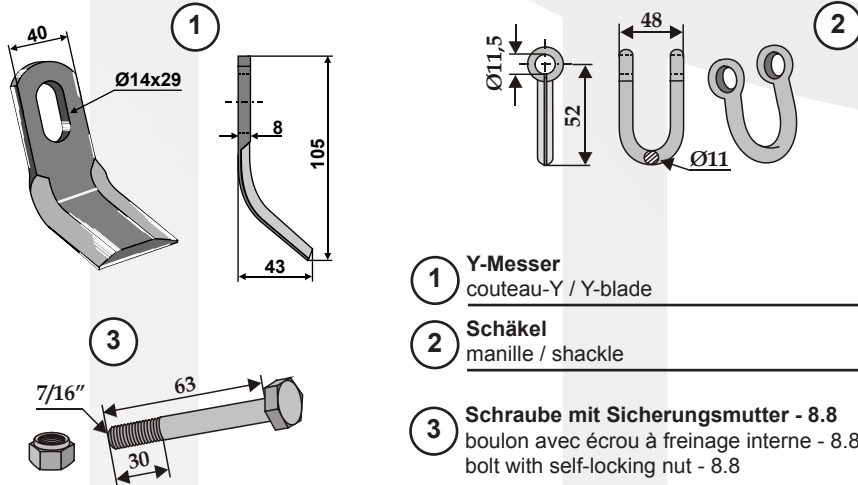
	1 Y-Messer couteau-Y / Y-blade	Best. Nr.: réf. article part-no.	Orig.-Nr. réf. origine orig.-part-no.	Gewicht poids weight
	2 Schäkel manille / shackle	63-FEI-15	0901068	0,260
	3 Schraube mit Sicherungsmutter - 8.8 boulon avec écrou à freinage interne - 8.8 bolt with self-locking nut - 8.8	63-FEI-91		0,060

Ferri

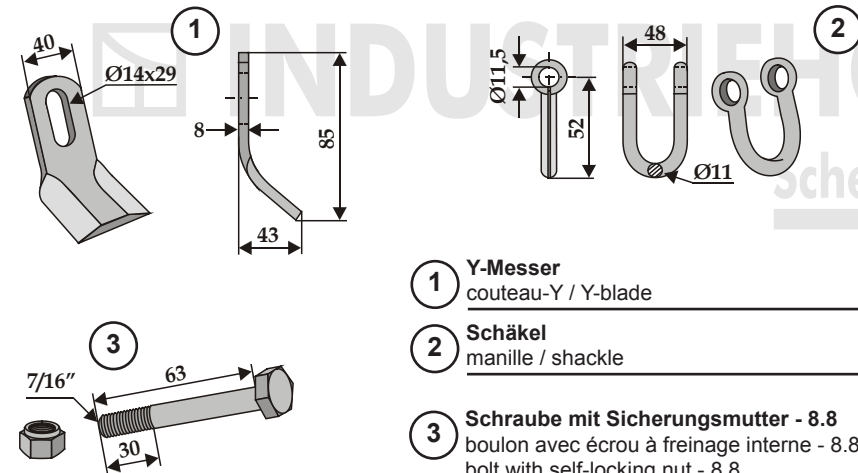
	1 Y-Messer couteau-Y / Y-blade	Best. Nr.: réf. article part-no.	Orig.-Nr. réf. origine orig.-part-no.	Gewicht poids weight
	2 Schäkel manille / shackle	63-FEI-13	0901049	0,260
	3 Schraube mit Sicherungsmutter - 8.8 boulon avec écrou à freinage interne - 8.8 bolt with self-locking nut - 8.8	63-FEI-91		0,060

- Keine Original-Ersatzteile - Il ne s'agit pas de pièces originales - No genuine spare parts -

Maße und Gewichte annähernd und unverbindlich - Les mesures et poids sont approximatifs et sous réserve - Dimensions and weights are approximate and not binding - Technische Änderungen vorbehalten - Modifications techniques réservées - Technical changes reserved

Ferri

Altes Modell
 ancien modèle
 old model

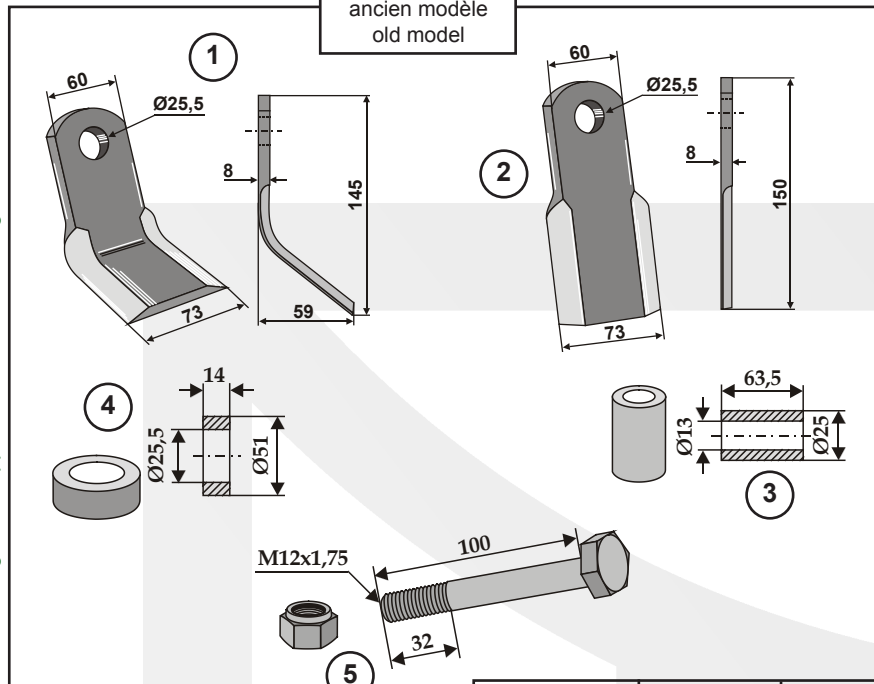

	Best. Nr. réf. article part-no.	Orig.-Nr. réf. origine orig.-part-no.	Gewicht poids weight
1 Y-Messer couteau-Y / Y-blade	63-FEI-04	0901003	0,520
2 Gerades Messer couteau droit / straight blade	63-FEI-33	0901148	0,500
3 Buchse entretoise / bush	63-FEI-18	1101016	0,175
4 Buchse entretoise / bush	63-IND-62	1101017	0,160
5 Schraube mit Sicherungsmutter-8.8 boulon avec écrou à freinage interne-8.8 bolt with self-locking nut-8.8	63-12100	0303017	0,120

Ferri

63-FEI-50

Schäkel
 manille / shackle

Orig.-Nr. / réf. origine / orig.-part-no.

Gewicht / poids / weight 0,145

Ferri

63-FEI-29

Y-Messer
 couteau-Y / Y-blade

Orig.-Nr. / réf. origine / orig.-part-no.
 0901085

Gewicht / poids / weight 0,440

Ferri

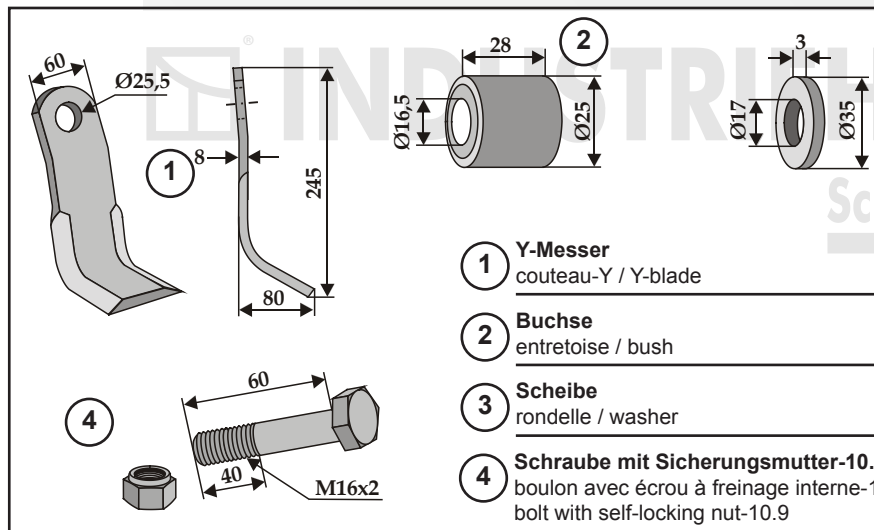

1 Y-Messer couteau-Y / Y-blade	63-FEI-02	0901001	0,960
2 Buchse entretoise / bush	63-FEI-63		0,054
3 Scheibe rondelle / washer	63-FEI-64		0,020
4 Schraube mit Sicherungsmutter-10.9 boulon avec écrou à freinage interne-10.9 bolt with self-locking nut-10.9	63-1660		0,150

Technische Änderungen vorbehalten - Modifications techniques réservées - Technical changes reserved
 Maße und Gewichte annähernd und unverbindlich - Les mesures et poids sont approximatifs et sous réserve - Dimensions and weights are approximate and not binding

- Keine Original-Ersatzteile - Il ne s'agit pas de pièces originales - No genuine spare parts -

Ferri

Altes Modell
 ancien modèle
 old model

Maschinentyp:
 modèle de machine:
 machine type:
MP160 - MP200 - MP230

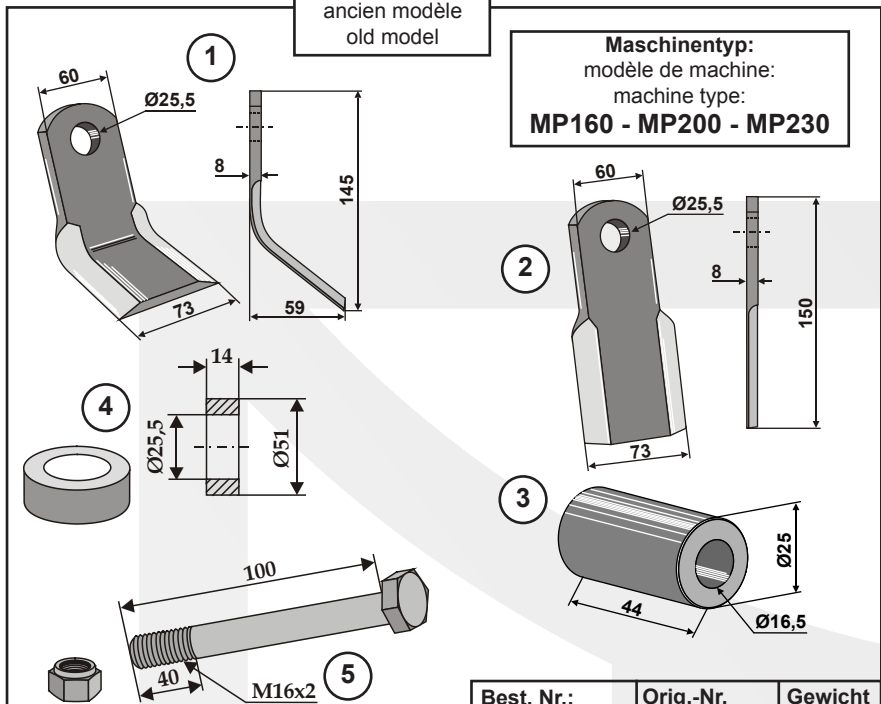

	Best. Nr.: réf. article part-no.	Orig.-Nr. réf. origine orig.-part-no.	Gewicht poids weight
1 Y-Messer couteau-Y / Y-blade	63-FEI-04	0901003	0,520
2 Gerades Messer couteau droit / straight blade	63-FEI-33	0901148	0,500
3 Buchse entretoise / bush	63-ZZZ-23	1101018	0,095
4 Buchse entretoise / bush	63-IND-62	1101017	0,160
5 Schraube mit Sicherungsmutter-10.9 boulon avec écrou à freinage interne-10.9 bolt with self-locking nut-10.9	63-16100	0304017	0,210

Fischer

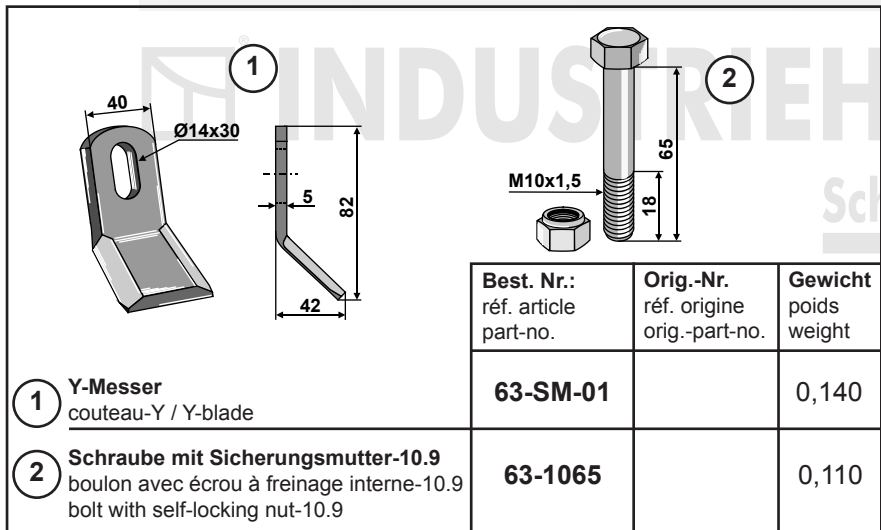

	Best. Nr.: réf. article part-no.	Orig.-Nr. réf. origine orig.-part-no.	Gewicht poids weight
1 Y-Messer couteau-Y / Y-blade	63-SM-01		0,140
2 Schraube mit Sicherungsmutter-10.9 boulon avec écrou à freinage interne-10.9 bolt with self-locking nut-10.9	63-1065		0,110

Fischer

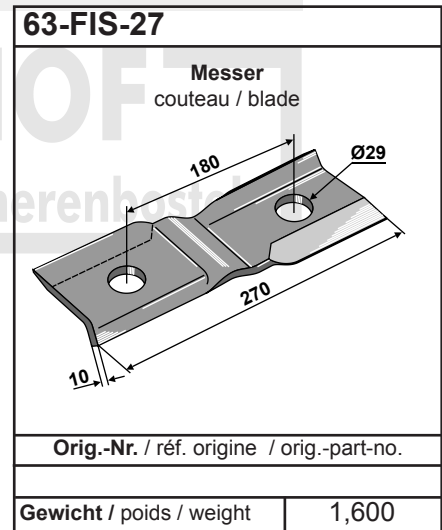

63-FIS-27	
Messer couteau / blade	
Orig.-Nr. / réf. origine / orig.-part-no.	
Gewicht / poids / weight	1,600

- Keine Original-Ersatzteile - Il ne s'agit pas de pièces originales - No genuine spare parts -

Maße und Gewichte annähernd und unverbindlich - Les mesures et poids sont approximatifs et sous réserve - Dimensions and weights are approximate and not binding
 Technische Änderungen vorbehalten - Modifications techniques réservées - Technical changes reserved

Fischer

Abb. rechte Ausführung
 fig. modèle droit
 ill. right model

Typ GL

Best. Nr.: réf. article part-no.	Orig.-Nr. réf. origine orig.-part-no.	Gewicht poids weight
1 Schlegel fléau / flail		
2 Scheibe rondelle / washer	63-FIS-91	0,040
3 Buchse entretoise / bush	63-FIS-92	0,065
4 Schraube - 12.9 boulon - 12.9 / bolt - 12.9	63-1650	0,100
5 Mutter M16x1,5 boulon M16x1,5 / bolt M16x1,5	63-1016	0,030

Fischer

Abb. rechte Ausführung
 fig. modèle droit
 ill. right model

Typ SL

Best. Nr.: réf. article part-no.	Orig.-Nr. réf. origine orig.-part-no.	Gewicht poids weight
1 Schlegel fléau / flail		
2 Scheibe rondelle / washer	63-FIS-91	0,040
3 Buchse entretoise / bush	63-FIS-92	0,065
4 Schraube - 12.9 boulon - 12.9 / bolt - 12.9	63-1650	0,100
5 Mutter M16x1,5 boulon M16x1,5 / bolt M16x1,5	63-1016	0,030

Fischer

Abb. rechte Ausführung
 fig. modèle droit
 ill. right model

Best. Nr.: réf. article part-no.	Orig.-Nr. réf. origine orig.-part-no.	Gewicht poids weight
1 Schlegel fléau / flail		
2 Scheibe rondelle / washer	63-FIS-93	0,045
3 Buchse entretoise / bush	63-FIS-94	0,026
4 Schraube mit Sicherungsmutter-12.9 boulon avec écrou à freinage interne-12.9 bolt with self-locking nut-12.9	30-1235	0,060

Technische Änderungen vorbehalten - Modifications techniques réservées - Technical changes reserved
 Maße und Gewichte annähernd und unverbindlich - Les mesures et poids sont approximatifs et sous réserve - Dimensions and weights are approximate and not binding

- Keine Original-Ersatzteile - Il ne s'agit pas de pièces originales - No genuine spare parts -

Fischer

Best. Nr.: réf. article part-no.	Orig.-Nr. réf. origine orig.-part-no.	Gewicht poids weight
63-RM-3		1,500
63-16130		0,200

- ① **Hammerschlegel**
marteau broyeur / pruning hammer
- ② **Schraube mit Sicherungsmutter-10.9**
boulon avec écrou à freinage interne-10.9
bolt with self-locking nut-10.9

Fischer

63-IND-09

Y-Messer
couteau-Y / Y-blade

Orig.-Nr. / réf. origine / orig.-part-no.
Gewicht / poids / weight 0,320

Fischer

63-FIS-500

Y-Messer
couteau-Y / Y-blade

Orig.-Nr. / réf. origine / orig.-part-no.
Gewicht / poids / weight 0,045

Fischer

63-UNI-01

Y-Messer
couteau-Y / Y-blade

Orig.-Nr. / réf. origine / orig.-part-no.
Gewicht / poids / weight 0,140

Fischer

Best. Nr.: réf. article part-no.	Orig.-Nr. réf. origine orig.-part-no.	Gewicht poids weight
63-EPO-54	69.32.040	0,100
63-HAN-71	69.32.041	0,070
63-HAN-73		0,090
63-1065-1		0,060

- ① **Gedrehtes Messer**
couteau torsadé / twisted blade
- ② **Schäkel**
manille / shackle
- ③ **Schäkel**
manille / shackle
- ④ **Schraube mit Sicherungsmutter-10.9**
boulon avec écrou à freinage interne-10.9
bolt with self-locking nut-10.9

- Keine Original-Ersatzteile - Il ne s'agit pas de pièces originales - No genuine spare parts -

Maße und Gewichte annähernd und unverbindlich - Les mesures et poids sont approximatifs et sous réserve - Dimensions and weights are approximate and not binding - Technische Änderungen vorbehalten - Modifications techniques réservées - Technical changes reserved

Fischer

63-FIS-07

Gedrehtes-Messer
 couteau torsadé
 twisted blade

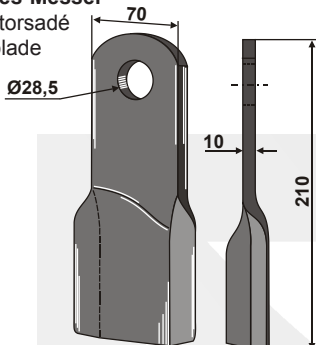

Orig.-Nr. / réf. origine / orig.-part-no.

Gewicht / poids / weight 1,030

Fischer

63-M-1

Hammerschlegel
 marteau broyeur
 pruning hammer

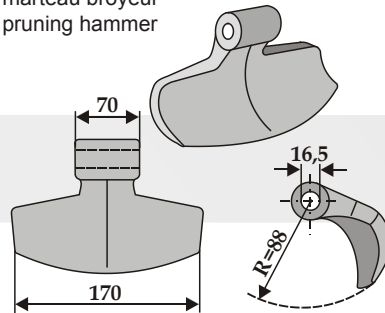

Orig.-Nr. / réf. origine / orig.-part-no.

Gewicht / poids / weight 2,000

Fischer

63-RM-5-16

Hammerschlegel
 marteau broyeur
 pruning hammer

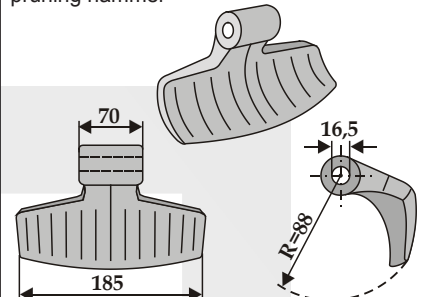

Orig.-Nr. / réf. origine / orig.-part-no.

Gewicht / poids / weight 2,000

Fischer

63-FIS-39

Gedrehtes-Messer
 couteau torsadé / twisted blade

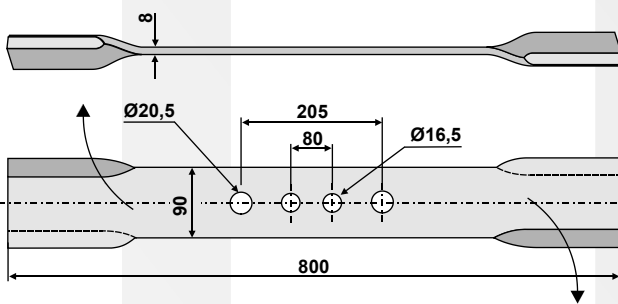

Orig.-Nr. / réf. origine / orig.-part-no.

Gewicht / poids / weight 4,440

Fischer

63-FIS-42-R re/dr/ri
63-FIS-42-L li/ga/le

Abb. rechte Ausführung
 fig. modèle droit
 ill. right model

Gedrehtes-Messer / couteau torsadé / twisted blade

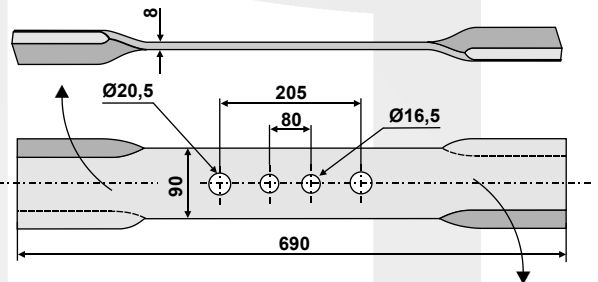

Orig.-Nr. / réf. origine / orig.-part-no.

Gewicht / poids / weight 3,700

Forigo-Roteritalia

63-CAE-04

Y-Messer
 couteau-Y / Y-blade

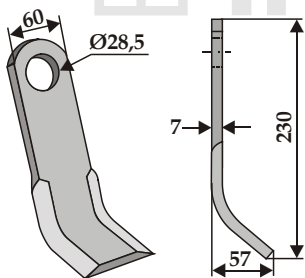

Orig.-Nr. / réf. origine / orig.-part-no.

Gewicht / poids / weight 0,740

Forigo-Roteritalia

63-RM-4-20

Hammerschlegel
 marteau broyeur
 pruning hammer

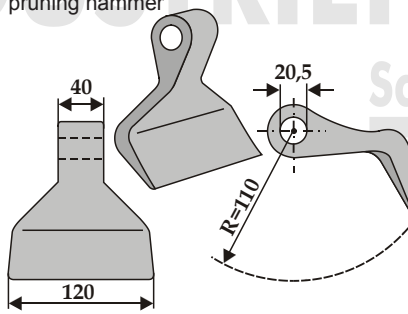

Orig.-Nr. / réf. origine / orig.-part-no.

Gewicht / poids / weight 1,313

Forigo-Roteritalia

63-AGM-03

Y-Messer
 couteau-Y / Y-blade

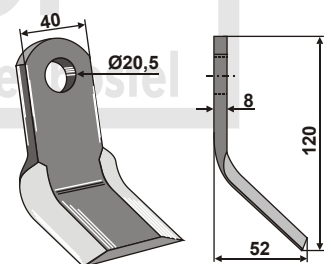

Orig.-Nr. / réf. origine / orig.-part-no.

Gewicht / poids / weight 0,300

Technische Änderungen vorbehalten - Modifications techniques réservées - Technical changes reserved
 Maße und Gewichte annähernd und unverbindlich - Les mesures et poids sont approximatifs et sous réserve - Dimensions and weights are approximate and not binding

- Keine Original-Ersatzteile - Il ne s'agit pas de pièces originales - No genuine spare parts -

Gestin

63-RM-1-16
Hammerschlegel
 marteau broyeur
 pruning hammer

Orig.-Nr. / réf. origine / orig.-part-no.

Gewicht / poids / weight	1,450
--------------------------	-------

Gestin

63-RM-1-20
Hammerschlegel
 marteau broyeur
 pruning hammer

Orig.-Nr. / réf. origine / orig.-part-no.

Gewicht / poids / weight	1,430
--------------------------	-------

Gestin

63-RM-11-16
Hammerschlegel
 marteau broyeur
 pruning hammer

Orig.-Nr. / réf. origine / orig.-part-no.

Gewicht / poids / weight	1,750
--------------------------	-------

Gestin

63-RM-11-20
Hammerschlegel
 marteau broyeur
 pruning hammer

Orig.-Nr. / réf. origine / orig.-part-no.

Gewicht / poids / weight	1,730
--------------------------	-------

Gilbers

Best. Nr.: réf. article part-no.	Orig.-Nr. réf. origine orig.-part-no.	Gewicht poids weight
63-IND-128-A		1,470
63-GLB-902		0,162
63-GLB-903		0,029

- Schlegel
fléau / flail
- Sicherung
barre de sécurité
safety
- Schraube - 10.9
boulon - 10.9
bolt - 10.9

Gilbers

Best. Nr.: réf. article part-no.	Orig.-Nr. réf. origine orig.-part-no.	Gewicht poids weight
63-UNI-05		0,190
63-YYY-72		0,120
63-1287		0,110

- Y-Messer
couteau-Y / Y-blade
- Schäkel
manille / shackle
- Schraube mit Sicherungsmutter-8.8
boulon avec écrou à freinage interne-8.8
bolt with self-locking nut-8.8

- Keine Original-Ersatzteile - Il ne s'agit pas de pièces originales - No genuine spare parts -

Maße und Gewichte annähernd und unverbindlich - Les mesures et poids sont approximatifs et sous réserve - Dimensions and weights are approximate and not binding - Technische Änderungen vorbehalten - Modifications techniques réservées - Technical changes reserved

Gilbers

Best. Nr.: réf. article part-no.	Orig.-Nr. réf. origine orig.-part-no.	Gewicht poids weight
63-VOT-55	F470307	0,320
63-TUR-72	F470301	0,230
63-TUR-81	02.807.01	0,040
63-TUR-91		0,150

Gilbers

Best. Nr.: réf. article part-no.	Orig.-Nr. réf. origine orig.-part-no.	Gewicht poids weight
63-MUL-51	901068	0,300
63-GIL-73		0,140
63-MUL-63		0,010
63-1287		0,110

Gilbers

Best. Nr.: réf. article part-no.	Orig.-Nr. réf. origine orig.-part-no.	Gewicht poids weight
63-GIL-52		0,220
63-GIL-71		0,140
63-GIL-84		0,010
63-1260-1		0,080

Technische Änderungen vorbehalten - Modifications techniques réservées - Technical changes reserved
 Maße und Gewichte annähernd und unverbindlich - Les mesures et poids sont approximatifs et sous réserve - Dimensions and weights are approximate and not binding

- Keine Original-Ersatzteile - Il ne s'agit pas de pièces originales - No genuine spare parts -

Gilbers

Best. Nr.: réf. article part-no.	Orig.-Nr. réf. origine orig.-part-no.	Gewicht poids weight
63-GIL-51		0,220
63-GIL-72		0,150
63-1060		0,060

- Schlegel**
fléau / flail
- Schäkel**
manille / shackle
- Schraube mit Sicherungsmutter-8.8**
boulon avec écrou à freinage interne-8.8
bolt with self-locking nut-8.8

Gilbers

Best. Nr.: réf. article part-no.	Orig.-Nr. réf. origine orig.-part-no.	Gewicht poids weight
63-IND-128	G802029	1,360
63-GIL-86	608-026	0,230
63-GLB-903		0,029
30-MU10-2		0,010
63-16124		0,220
63-16140		0,270

- Schlegel**
fléau / flail
- Buchse**
entretoise / bush
- Schraube - 10.9**
boulon - 10.9 / bolt - 10.9
- Sicherungsmutter**
écrou à freinage interne
self-locking nut
- Schraube mit Sicherungsmutter-8.8**
boulon avec écrou à freinage interne-8.8
bolt with self-locking nut-8.8
- Schraube mit Sicherungsmutter-8.8**
boulon avec écrou à freinage interne-8.8
bolt with self-locking nut-8.8

Gilbers

63-MUL-54

Schlegel
fléau / flail

Orig.-Nr. / réf. origine / orig.-part-no.	
802-001	
Gewicht / poids / weight	0,280

Gilbers

63-BOM-51

Y-Messer mit 3-gliedr. Kette
couteau-Y avec chaîne à 3 maillons
Y-blade with 3 link-chain

Orig.-Nr. / réf. origine / orig.-part-no.	
01.086.06	
Gewicht / poids / weight	0,180

- Keine Original-Ersatzteile - Il ne s'agit pas de pièces originales - No genuine spare parts -

Maße und Gewichte annähernd und unverbindlich - Les mesures et poids sont approximatifs et sous réserve - Dimensions and weights are approximate and not binding
 Technische Änderungen vorbehalten - Modifications techniques réservées - Technical changes reserved

Gilbers

Best. Nr.: réf. article part-no.	Orig.-Nr. réf. origine orig.-part-no.	Gewicht poids weight
63-RM-45		0,840
63-BOM-64		0,150
63-14140		0,210

Gilbers

Abb. rechte Ausführung
 fig. modèle droit
 ill. right model

Best. Nr.: réf. article part-no.	Orig.-Nr. réf. origine orig.-part-no.	Gewicht poids weight
63-GLB-01R re/dr/ri	802-001	1,370
63-GLB-01L li/ga/le		
63-GLB-900	100-227	0,170
63-GIL-85	800-010	0,160
63-GLB-901	113-001	0,060
63-435	133-007	0,010

Gilbers

63-GLB-905

Schraube - 10.9
 boulon - 10.9 / bolt - 10.9

Orig.-Nr. / réf. origine / orig.-part-no.	
Gewicht / poids / weight	0,250

Gilbers

30-MU16-2

Sicherungsmutter - 8.8
 écrou à freinage interne - 8.8
 self-locking nut - 8.8

Orig.-Nr. / réf. origine / orig.-part-no.	
Gewicht / poids / weight	0,030

Technische Änderungen vorbehalten - Modifications techniques réservées - Technical changes reserved
 Maße und Gewichte annähernd und unverbindlich - Les mesures et poids sont approximatifs et sous réserve - Dimensions and weights are approximate and not binding

- Keine Original-Ersatzteile - Il ne s'agit pas de pièces originales - No genuine spare parts -

Gilbers

Best. Nr. / réf. article part-no.	Orig.-Nr. réf. origine orig.-part-no.	Gewicht poids weight
63-RM-4-20	802-042	1,313
63-20150		0,011

- Hammerschlegel**
marteau broyeur / pruning hammer
- Schraube mit Sicherungsmutter-10.9**
boulon avec écrou à freinage interne-10.9
bolt with self-locking nut-10.9

Gimac

63-GIM-03

Y-Messer
couteau-Y / Y-blade

Orig.-Nr. / réf. origine / orig.-part-no.	
31696	
Gewicht / poids / weight	0,230

Gimac

63-GIM-01

Gerades Messer
couteau droit / straight blade

Orig.-Nr. / réf. origine / orig.-part-no.	
Gewicht / poids / weight	0,300

Gimac

63-ZZZ-31

Y-Messer
couteau-Y / Y-blade

Orig.-Nr. / réf. origine / orig.-part-no.	
Gewicht / poids / weight	0,300

Goede

NEU

Best. Nr. / réf. article part-no.	Orig.-Nr. réf. origine orig.-part-no.	Gewicht poids weight
63-VOT-55		0,230
63-TUR-73		0,210
63-71680		0,078

- Gedrehtes Messer**
couteau torsadé / twisted blade
- Schäkel**
manille / shackle
- Schraube mit Sicherungsmutter-10.9**
boulon avec écrou à freinage interne-10.9
bolt with self-locking nut-10.9

- Keine Original-Ersatzteile - Il ne s'agit pas de pièces originales - No genuine spare parts -

Maße und Gewichte annähernd und unverbindlich - Les mesures et poids sont approximatifs et sous réserve - Dimensions and weights are approximate and not binding - Technische Änderungen vorbehalten - Modifications techniques réservées - Technical changes reserved

Gramegna

63-GRA-03

Messer
couteau / blade

Ø17
15,5
113
85

Orig.-Nr. / réf. origine / orig.-part-no.

Gewicht / poids / weight 0,800

Gutbrod

18,5
Ø8
2
120
12
2
Ø8
23,5
22

Best. Nr.: réf. article part-no.	Orig.-Nr. réf. origine orig.-part-no.	Gewicht poids weight
63-AGR-51		0,040
63-TOR-81		0,011

1 **Y-Messer**
couteau-Y / Y-blade

2 **Bolzen mit Splint**
piton avec goupille
bolt with split-pin

Gyro

30
Ø12,5
7
35
150
75
Ø13,5
38
100
8
71
20
Ø28
5
Ø20
1,5
Ø5
44
62,5
23
35
M10x1,5
30
Ø20
Ø28

Best. Nr.: réf. article part-no.	Orig.-Nr. réf. origine orig.-part-no.	Gewicht poids weight
63-NIC-00	12170000	1,070
63-NIC-01	12170100	0,550
63-NIC-02	10080200	0,420
63-NIC-61	12170200	0,070
63-1035		0,030
63-NIC-81	80150400	0,135
63-NIC-82		0,015

1 **Schlegel mit Halter, Buchse und Klinge komplett montiert**
fléau assemblé avec support, entretoise et lame
flail assembled with holder, bush and blade

2 **Klinge**
lame / blade

3 **Halter**
support / holder

4 **Buchse**
entretoise / bush

5 **Schraube mit Sicherungsmutter - 8.8**
boulon avec écrou à freinage interne - 8.8
bolt with self-locking nut - 8.8

6 **Bolzen**
piton / bolt

7 **Spezialfederstecker**
goupille béta spéciale / special spring-pin

Technische Änderungen vorbehalten - Modifications techniques réservées - Technical changes reserved
 Maße und Gewichte annähernd und unverbindlich - Les mesures et poids sont approximatifs et sous réserve - Dimensions and weights are approximate and not binding

- Keine Original-Ersatzteile - Il ne s'agit pas de pièces originales - No genuine spare parts

Hansa

Maschinentyp:
 modèle de machine:
 machine type:
RS15033

Best. Nr.: réf. article part-no.	Orig.-Nr. réf. origine orig.-part-no.	Gewicht poids weight
63-EPO-54	5314056	0,100
63-HAN-71		0,070
63-1065-1		0,060

- 1** **Gedrehtes Messer**
couteau torsadé / twisted blade
- 2** **Schäkel**
manille / shackle
- 3** **Schraube mit Sicherungsmutter-10.9**
boulon avec écrou à freinage interne-10.9
bolt with self-locking nut-10.9

Hemos

63-MUL-52

Schlegel
fléau / flail

Orig.-Nr. / réf. origine / orig.-part-no.	
Gewicht / poids / weight	0,340

Hemos

IND-84B re/dr/ri
IND-84BL li/ga/le

Schneckensegment
 segment limace
 snail segment

Abb. rechts
 fig. droit
 ill. right

Orig.-Nr. / réf. origine / orig.-part-no. re/dr/ri	93015200
Orig.-Nr. / réf. origine / orig.-part-no. li/ga/le	
Gewicht / poids / weight	1,310

Hemos

63-HEM-92

Schäkel
manille / shackle

Orig.-Nr. / réf. origine / orig.-part-no.	
Gewicht / poids / weight	0,250

- Keine Original-Ersatzteile - Il ne s'agit pas de pièces originales - No genuine spare parts -

Masse und Gewichte annähernd und unverbindlich - Les mesures et poids sont approximatifs et sous réserve - Dimensions and weights are approximate and not binding
 Technische Änderungen vorbehalten - Modifications techniques réservées - Technical changes reserved

Herder

Best. Nr.: réf. article part-no.	Orig.-Nr. réf. origine orig.-part-no.	Gewicht poids weight
63-WIL-51	95722004	2,240
63-20151	91042022	0,260

- 1 Hammerschlegel**
marteau broyeur / pruning hammer
- 2 Schraube mit Sicherungsmutter-10.9**
boulon avec écrou à freinage interne-10.9
bolt with self-locking nut-10.9

Herder

63-MUL-51

Schlegel
fléau / flail

Orig.-Nr. / réf. origine / orig.-part-no.	
Gewicht / poids / weight	0,300

Herder

63-MUL-52

Schlegel
fléau / flail

Orig.-Nr. / réf. origine / orig.-part-no.	
Gewicht / poids / weight	0,340

Herder

Best. Nr.: réf. article part-no.	Orig.-Nr. réf. origine orig.-part-no.	Gewicht poids weight
63-HER-51	9572.2002	0,300
63-HER-71	9580.2002	0,180
63-1265-2	9100.1204	0,090

- 1 Schlegel**
fléau / flail
- 2 Schäkel**
manille / shackle
- 3 Schraube mit Sicherungsmutter-12.9**
boulon avec écrou à freinage interne-12.9
bolt with self-locking nut-12.9

Technische Änderungen vorbehalten - Modifications techniques réservées - Technical changes reserved
 Maße und Gewichte annähernd und unverbindlich - Les mesures et poids sont approximatifs et sous réserve - Dimensions and weights are approximate and not binding

- Keine Original-Ersatzteile - Il ne s'agit pas de pièces originales - No genuine spare parts -

Herder

Best. Nr.: réf. article part-no.	Orig.-Nr. réf. origine orig.-part-no.	Gewicht poids weight
63-VOT-55	9572.2012	0,320
63-TUR-72	9280.2006	0,230
63-TUR-81	9217.1621	0,040
63-TUR-91	9100.1407	0,150

- 1** Schlegel
fléau / flail
- 2** Schäkel
manille / shackle
- 3** Buchse
entretoise
bush
- 4** Schraube mit Sicherungsmutter-12.9
boulon avec écrou à freinage interne-12.9
bolt with self-locking nut-12.9

Hermes

63-HER-13R re/dr/ri
63-HER-13L li/ga/le

Gerades-Messer
couteau droit
straight blade

Abb. rechte Ausführung
fig. modèle droit
ill. right model

Orig.-Nr. / réf. origine / orig.-part-no.	
Gewicht / poids / weight	0,730

Hermes

63-HER-03

Gerades-Messer / couteau droit / straight blade

Orig.-Nr. / réf. origine / orig.-part-no.	
Gewicht / poids / weight	3,000

Hermes

63-HER-04

Gerades-Messer / couteau droit / straight blade

Orig.-Nr. / réf. origine / orig.-part-no.	
Gewicht / poids / weight	4,000

- Keine Original-Ersatzteile - Il ne s'agit pas de pièces originales - No genuine spare parts -

Maße und Gewichte annähernd und unverbindlich - Les mesures et poids sont approximatifs et sous réserve - Dimensions and weights are approximate and not binding - Technische Änderungen vorbehalten - Modifications techniques réservées - Technical changes reserved

Hermes

63-HER-05

Gedrehtes-Messer / couteau torsadé / twisted blade

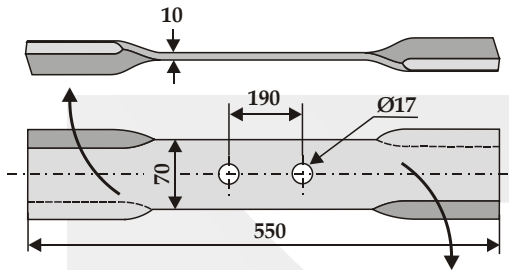

Orig.-Nr. / réf. origine / orig.-part-no.

Gewicht / poids / weight 3,000

Hermes

63-HER-07

Gedrehtes-Messer / couteau torsadé / twisted blade

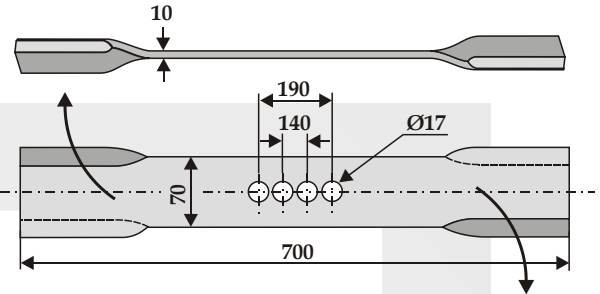

Orig.-Nr. / réf. origine / orig.-part-no.

Gewicht / poids / weight 4,000

Hermes

63-HER-08

Gedrehtes-Messer / couteau torsadé / twisted blade

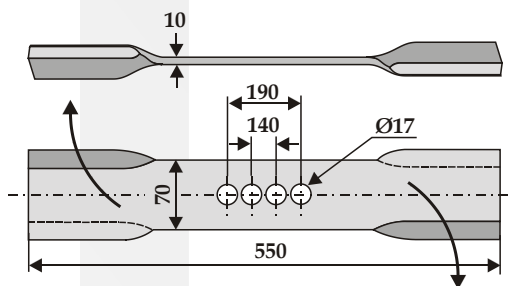

Orig.-Nr. / réf. origine / orig.-part-no.

Gewicht / poids / weight 3,000

Hermes

63-HER-10

Gedrehtes-Messer / couteau torsadé / twisted blade

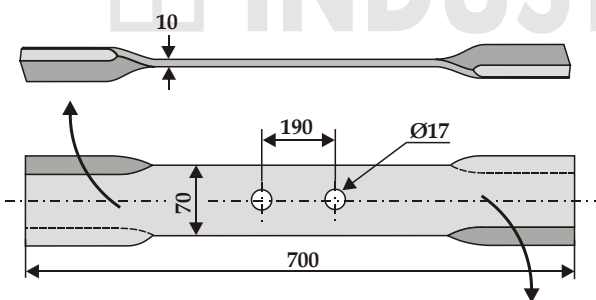

Orig.-Nr. / réf. origine / orig.-part-no.

Gewicht / poids / weight 3,800

Technische Änderungen vorbehalten - Modifications techniques réservées - Technical changes reserved
 Maße und Gewichte annähernd und unverbindlich - Les mesures et poids sont approximatifs et sous réserve - Dimensions and weights are approximate and not binding

- Keine Original-Ersatzteile - Il ne s'agit pas de pièces originales - No genuine spare parts -

Hermes

63-HER-01

Y-Messer
couteau-Y / Y-blade

Orig.-Nr. / réf. origine / orig.-part-no.	
Gewicht / poids / weight	0,150

Hermes

63-HER-02

Y-Messer
couteau-Y / Y-blade

Orig.-Nr. / réf. origine / orig.-part-no.	
Gewicht / poids / weight	0,500

Hermes

63-ZZZ-06

Y-Messer
couteau-Y / Y-blade

Orig.-Nr. / réf. origine / orig.-part-no.	
Gewicht / poids / weight	0,110

HMF FREI

Best. Nr.: réf. article part-no.	Orig.-Nr. réf. origine orig.-part-no.	Gewicht poids weight
63-M-1		2,000
63-16132		0,260

HMF FREI

Best. Nr.: réf. article part-no.	Orig.-Nr. réf. origine orig.-part-no.	Gewicht poids weight
63-RM-3		1,500
63-16132		0,260

- Keine Original-Ersatzteile - Il ne s'agit pas de pièces originales - No genuine spare parts -

Maße und Gewichte annähernd und unverbindlich - Les mesures et poids sont approximatifs et sous réserve - Dimensions and weights are approximate and not binding
 Technische Änderungen vorbehalten - Modifications techniques réservées - Technical changes reserved

HMF FREI

Best. Nr.: réf. article part-no.	Orig.-Nr. réf. origine orig.-part-no.	Gewicht poids weight
63-RM-5-16		2,000
63-16132		0,260

- 1 Hammerschlegel**
marteau broyeur / pruning hammer
- 2 Schraube mit Sicherungsmutter-10.9**
boulon avec écrou à freinage interne-10.9
bolt with self-locking nut-10.9

HMF FREI

LS-Ausführung
modèle LS
LS-execution

Best. Nr.: réf. article part-no.	Orig.-Nr. réf. origine orig.-part-no.	Gewicht poids weight
63-RM-32		0,640
63-1670		0,160

- 1 Hammerschlegel**
marteau broyeur / pruning hammer
- 2 Schraube mit Sicherungsmutter-10.9**
boulon avec écrou à freinage interne-10.9
bolt with self-locking nut-10.9

HMF FREI

63-IND-09

Y-Messer
couteau-Y / Y-blade

Orig.-Nr. / réf. origine / orig.-part-no.
Gewicht / poids / weight 0,320

- Orig.-Nr. / réf. origine / orig.-part-no.**
- Gewicht / poids / weight** | 0,320

HMF FREI

Best. Nr.: réf. article part-no.	Orig.-Nr. réf. origine orig.-part-no.	Gewicht poids weight
63-SM-01		0,140
63-HMF-06	33452	0,130

- 1 Y-Messer**
couteau-Y / Y-blade
- 2 Schäkel**
manille
shackle

Technische Änderungen vorbehalten - Modifications techniques réservées - Technical changes reserved
 Maße und Gewichte annähernd und unverbindlich - Les mesures et poids sont approximatifs et sous réserve - Dimensions and weights are approximate and not binding

- Keine Original-Ersatzteile - Il ne s'agit pas de pièces originales - No genuine spare parts -

Howard

63-FEI-49	
Gerades Messer couteau droit / straight blade	
Orig.-Nr. / réf. origine / orig.-part-no. 222022424	
Gewicht / poids / weight	0,160

Howard

63-FEI-04	
Y-Messer couteau-Y / Y-blade	
Orig.-Nr. / réf. origine / orig.-part-no. 222034000	
Gewicht / poids / weight	0,520

Howard

63-FEI-13	
Y-Messer couteau-Y / Y-blade	
Orig.-Nr. / réf. origine / orig.-part-no. 222011424	
Gewicht / poids / weight	0,210

Howard

63-FEI-15	
Y-Messer couteau-Y / Y-blade	
Orig.-Nr. / réf. origine / orig.-part-no. 222011424	
Gewicht / poids / weight	0,260

Howard

63-HOW-49	
Y-Messer couteau-Y / Y-blade	
Orig.-Nr. / réf. origine / orig.-part-no. 222022424	
Gewicht / poids / weight	0,500

Howard

63-HOW-23	
Schlegel / fléau / flail	
Orig.-Nr. / réf. origine / orig.-part-no. 72900	
Gewicht / poids / weight	2,090

Howard

63-HOW-13	
Schlegel fléau flail	
Orig.-Nr. / réf. origine / orig.-part-no. 73955/A	
Gewicht / poids / weight	3,170

Howard

63-HOW-24	
Schlegel fléau flail	
Orig.-Nr. / réf. origine / orig.-part-no. 78663	
Gewicht / poids / weight	2,560

- Keine Original-Ersatzteile - Il ne s'agit pas de pièces originales - No genuine spare parts -

Maße und Gewichte annähernd und unverbindlich - Les mesures et poids sont approximatifs et sous réserve - Dimensions and weights are approximate and not binding
 Technische Änderungen vorbehalten - Modifications techniques réservées - Technical changes reserved

Technische Änderungen vorbehalten - Modifications techniques réservées - Technical changes reserved
 Maße und Gewichte annähernd und unverbindlich - Les mesures et poids sont approximatifs et sous réserve - Dimensions and weights are approximate and not binding

Howard
63-HOW-26

Schlegel / fléau / flail

Orig.-Nr. / réf. origine / orig.-part-no.	
644680	
Gewicht / poids / weight	1,600

Howard
63-HOW-28

Schlegel / fléau / flail

Orig.-Nr. / réf. origine / orig.-part-no.	
75055	
Gewicht / poids / weight	1,600

Howard
63-HOW-48

Y-Messer
 couteau-Y / Y-blade

Orig.-Nr. / réf. origine / orig.-part-no.	
Gewicht / poids / weight	0,440

Howard
63-HOW-25

Schlegel
 fléau
 flail

Orig.-Nr. / réf. origine / orig.-part-no.	
73955	
Gewicht / poids / weight	3,050

Howard
63-HOW-27

Schlegel
 fléau
 flail

Orig.-Nr. / réf. origine / orig.-part-no.	
74058	
Gewicht / poids / weight	2,500

Howard
63-HOW-51

Y-Messer
 couteau-Y / Y-blade

Orig.-Nr. / réf. origine / orig.-part-no.	
222022029	
Gewicht / poids / weight	0,165

Howard

	Best. Nr.: réf. article part-no.	Orig.-Nr. réf. origine orig.-part-no.	Gewicht poids weight
1 Hammerschlegel marteau broyeur / pruning hammer	63-RM-25		1,350
2 Schraube - 10.9 boulon - 10.9 / bolt - 10.9	63-SEP-91		0,180
3 Mutter écrou nut	63-SEP-92		0,028

- Keine Original-Ersatzteile - Il ne s'agit pas de pièces originales - No genuine spare parts -

Howard

Best. Nr.: réf. article part-no.	Orig.-Nr. réf. origine orig.-part-no.	Gewicht poids weight
63-RM-26	222022001	1,150
63-SEP-91		0,180
63-SEP-92		0,028

1 Hammerschlegel
 marteau broyeur / pruning hammer
2 Schraube - 10.9
 boulon - 10.9 / bolt - 10.9
3 Mutter
 écrou
 nut

Humus

Best. Nr.: réf. article part-no.	Orig.-Nr. réf. origine orig.-part-no.	Gewicht poids weight
63-RM-1-16	59091399	1,450
63-HUM-91	Schraube 590-95-073 Mutter 90980602	0,260

1 Hammerschlegel
 marteau broyeur / pruning hammer
2 Schraube mit Sicherungsmutter-8.8
 boulon avec écrou à freinage interne-8.8
 bolt with self-locking nut-8.8

Humus

63-HUM-03

Wechselklinge
 lame de rechange / change blade

Orig.-Nr. / réf. origine / orig.-part-no.	
Gewicht / poids / weight	0,360

Humus

Best. Nr.: réf. article part-no.	Orig.-Nr. réf. origine orig.-part-no.	Gewicht poids weight
63-RM-1-20	45165116D	1,430
63-HUM-92	Schraube 22495014 Mutter 9098601	0,300

1 Hammerschlegel
 marteau broyeur / pruning hammer
2 Schraube mit Sicherungsmutter-8.8
 boulon avec écrou à freinage interne-8.8
 bolt with self-locking nut-8.8

Humus

63-HUM-07

Wechselklinge
 lame de rechange / change blade

Orig.-Nr. / réf. origine / orig.-part-no.	
Gewicht / poids / weight	0,430

- Keine Original-Ersatzteile - Il ne s'agit pas de pièces originales - No genuine spare parts -

Maße und Gewichte annähernd und unverbindlich - Les mesures et poids sont approximatifs et sous réserve - Dimensions and weights are approximate and not binding - Technische Änderungen vorbehalten - Modifications techniques réservées - Technical changes reserved

Humus

63-HUM-94

Messerschraube mit Kronenmutter passend für 63-HUM-05 und 63-HUM-06
 boulon pour couteau avec écrou à créneaux dégagés
 s'adaptant pour 63-HUM-05 et 63-HUM-06
 blade bolt with hexagon castle nut fitting for 63-HUM-05 and 63-HUM-06

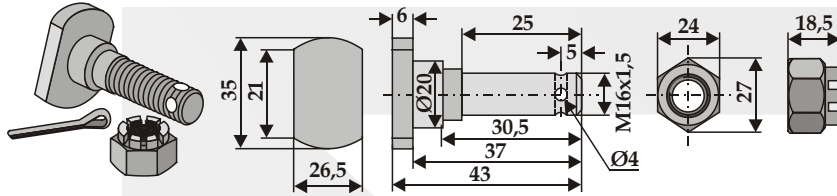

Orig.-Nr. / réf. origine / orig.-part-no.	Güte / qualité / quality
32592451	12.9
Gewicht / poids / weight	0,180

Humus

63-HUM-05

Schlegel
 fléau
 flail

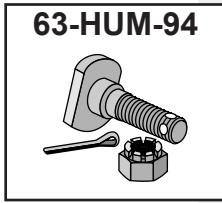
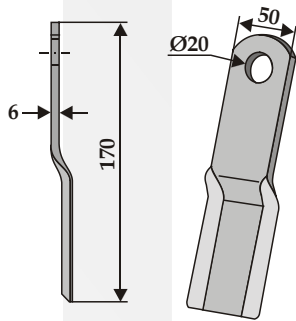

Orig.-Nr. / réf. origine / orig.-part-no.	Gewicht / poids / weight
	0,360

Humus

63-HUM-06

Schlegel
 fléau
 flail

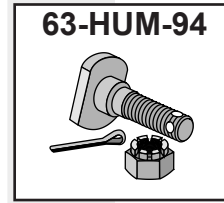
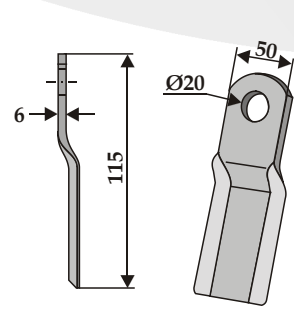

Orig.-Nr. / réf. origine / orig.-part-no.	Gewicht / poids / weight
32792398	0,230

Humus

Abb. linke Ausführung
 fig. modèle gauche
 ill. left model

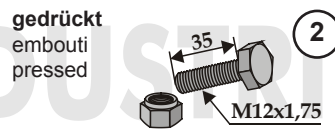
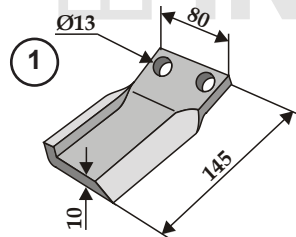

Best. Nr.: réf. article part-no.	Orig.-Nr. réf. origine orig.-part-no.	Gewicht poids weight
63-IND-149-R re/dr/ri	355.92.386	0,860
63-IND-149-L li/ga/le	355.92.387	
63-1235		0,060

- 1 **Wechselklinge**
lame à changer / replace blade
- 2 **Schraube mit Sicherungsmutter-10.9**
boulon avec écrou à freinage interne-10.9
bolt with self-locking nut-10.9

Humus

63-IND-189

Überschnittklinge
 lame / blade

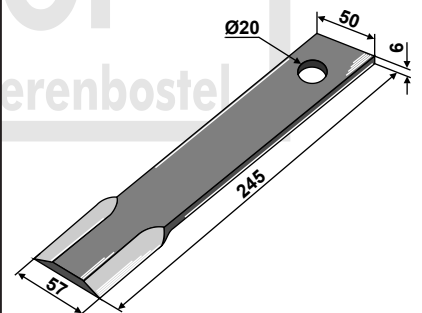

Orig.-Nr. / réf. origine / orig.-part-no.	Gewicht / poids / weight
325-92-625	0,540

Technische Änderungen vorbehalten - Modifications techniques réservées - Technical changes reserved
 Maße und Gewichte annähernd und unverbindlich - Les mesures et poids sont approximatifs et sous réserve - Dimensions and weights are approximate and not binding

- Keine Original-Ersatzteile - Il ne s'agit pas de pièces originales - No genuine spare parts -

Humus

63-HUM-95

Messerschraube mit Sicherungsmutter - Gedrückt
 passend für 63-HUM-01 und 63-HUM-02
 boulon pour couteau avec écrou à freinage interne - embouti
 s'adaptant pour 63-HUM-01 et 63-HUM-02
 blade bolt with self-locking nut - pressed fitting for 63-HUM-01 and 63-HUM-02

Orig.-Nr. / réf. origine / orig.-part-no.		Güte / qualité / quality	
19/300251 16D		10.9	
Gewicht / poids / weight	0,200		

Humus

63-HUM-01

Y-Messer
 couteau-Y
 Y-blade

Orig.-Nr. / réf. origine / orig.-part-no.	59092385
Gewicht / poids / weight	0,320

Humus

63-HUM-02

Y-Messer
 couteau-Y
 Y-blade

Orig.-Nr. / réf. origine / orig.-part-no.	22492376
Gewicht / poids / weight	0,420

Humus

63-HUM-93

Messerschraube mit Kronenmutter
 boulon pour couteau avec écrou à créneaux dégagés
 blade bolt with hexagon castle nut

Orig.-Nr. Schraube / réf. origine boulon / orig.-part-no. bolt	19/451151		
Orig.-Nr. Mutter / réf. origine écrou / orig.-part-no.	19/165051		
Gewicht / poids / weight	0,270	Güte / qualité / quality	12.9

- Keine Original-Ersatzteile - Il ne s'agit pas de pièces originales - No genuine spare parts -

Maße und Gewichte annähernd und unverbindlich - Les mesures et poids sont approximatifs et sous réserve - Dimensions and weights are approximate and not binding
 Technische Änderungen vorbehalten - Modifications techniques réservées - Technical changes reserved

Technische Änderungen vorbehalten - Modifications techniques réservées - Technical changes reserved
 Maße und Gewichte annähernd und unverbindlich - Les mesures et poids sont approximatifs et sous réserve - Dimensions and weights are approximate and not binding

Humus

63-IND-32-A

Schlegel
fléau
flail

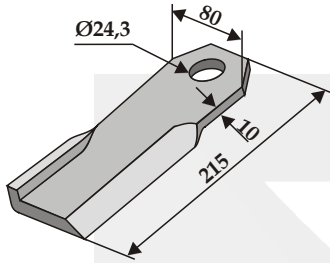

63-HUM-93

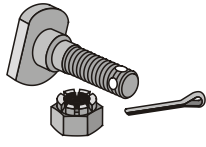

Orig.-Nr. / réf. origine / orig.-part-no.	301 951
Gewicht / poids / weight	1,190

Humus

63-IND-33-A-R re/dr/ri
63-IND-33-A-L li/ga/le

Alte Ausführung
ancien modèle
old model

Schlegel
fléau
flail



Abb. links
fig. gauche
ill. left

63-HUM-93

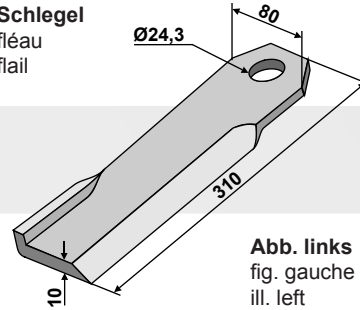
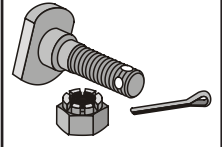

Orig.-Nr. / réf. origine / orig.-part-no. re/dr/ri	302 351
Orig.-Nr. / réf. origine / orig.-part-no. li/ga/le	302 251
Gewicht / poids / weight	1,710

Humus

63-IND-34-AR re/dr/ri
63-IND-34-AL li/ga/le

HK 2000
HKP 3000
HKN 950

Schlegel
fléau
flail



Abb. links
fig. gauche
ill. left

63-HUM-93

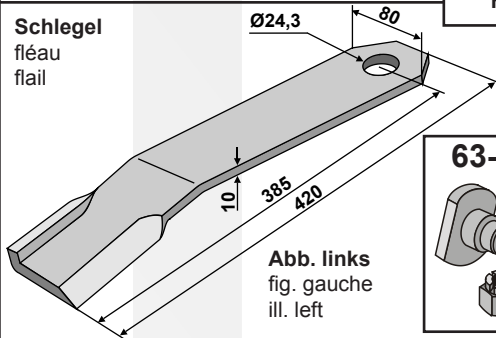
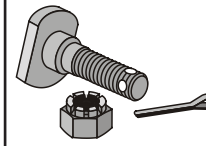

Orig.-Nr. / réf. origine / orig.-part-no. re/dr/ri	302 851
Orig.-Nr. / réf. origine / orig.-part-no. li/ga/le	302 951
Gewicht / poids / weight	2,340

Humus

63-IND-90-R re/dr/ri
63-IND-90-L li/ga/le

Schlegel
fléau
flail



Abb. links
fig. gauche
ill. left

63-HUM-93

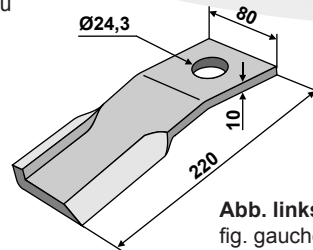
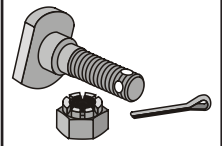

Orig.-Nr. / réf. origine / orig.-part-no. re/dr/ri	
Orig.-Nr. / réf. origine / orig.-part-no. li/ga/le	
Gewicht / poids / weight	1,250

Humus

63-IND-91-R re/dr/ri
63-IND-91-L li/ga/le

Neue Ausführung
nouveau modèle
new model

HKP 1600

Schlegel
fléau
flail



Abb. links
fig. gauche
ill. left

63-HUM-93

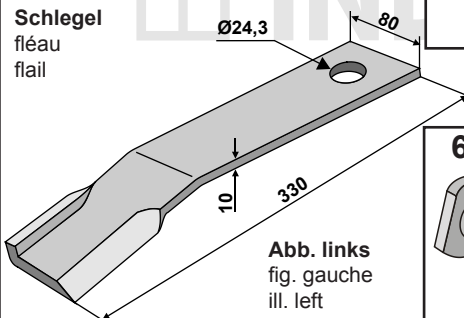
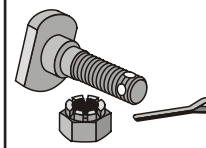

Orig.-Nr. / réf. origine / orig.-part-no. re/dr/ri	453251
Orig.-Nr. / réf. origine / orig.-part-no. li/ga/le	453251
Gewicht / poids / weight	1,920

Humus

63-IND-92-R re/dr/ri
63-IND-92-L li/ga/le

Schlegel
fléau
flail



Abb. links
fig. gauche
ill. left

63-HUM-93

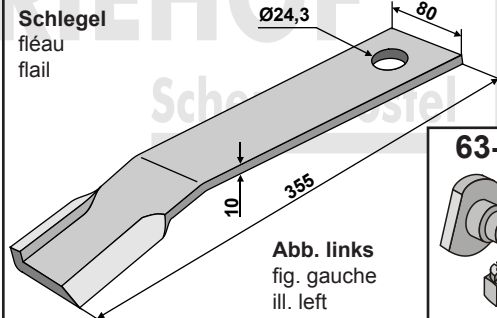
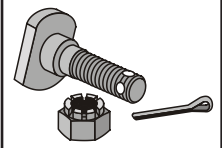

Orig.-Nr. / réf. origine / orig.-part-no. re/dr/ri	
Orig.-Nr. / réf. origine / orig.-part-no. li/ga/le	
Gewicht / poids / weight	2,100

- Keine Original-Ersatzteile - Il ne s'agit pas de pièces originales - No genuine spare parts -

Humus

63-IND-100-R re/dr/ri	
63-IND-100-L li/ga/le	
Schlegel fléau flail	HKN 1000 HKN 1200

Abb. links
fig. gauche
ill. left

Orig.-Nr. / réf. origine / orig.-part-no. re/dr/ri	303 051
Orig.-Nr. / réf. origine / orig.-part-no. li/ga/le	303 051
Gewicht / poids / weight	2,720

Humus

63-HUM-08	
Schlegel fléau flail	

Orig.-Nr. / réf. origine / orig.-part-no.	HU004-53751
Gewicht / poids / weight	2,620

Hymach

63-HYM-05	
Gerades-Messer couteau droit straight blade	

Orig.-Nr. / réf. origine / orig.-part-no.	
Gewicht / poids / weight	1,530

Hymach

63-HYM-06	
Gerades-Messer couteau droit straight blade	

Orig.-Nr. / réf. origine / orig.-part-no.	
Gewicht / poids / weight	1,790

Hymach

Best. Nr.: réf. article part-no.	Orig.-Nr. réf. origine orig.-part-no.	Gewicht poids weight
63-HYM-12		0,670
63-HYM-900		0,330
51-1042		0,045

- Gedrehtes-Messer**
couteau torsadé / twisted blade
- Schraube - 10.9**
boulon - 10.9 / bolt - 10.9
- Sicherungsmutter - 10.9**
écrou à freinage interne - 10.9
self-locking nut - 10.9

- Keine Original-Ersatzteile - Il ne s'agit pas de pièces originales - No genuine spare parts -

Maße und Gewichte annähernd und unverbindlich - Les mesures et poids sont approximatifs et sous réserve - Dimensions and weights are approximate and not binding - Technische Änderungen vorbehalten - Modifications techniques réservées - Technical changes reserved

Hymach

63-HYM-04

Gerades Messer
 couteau droit
 straight blade

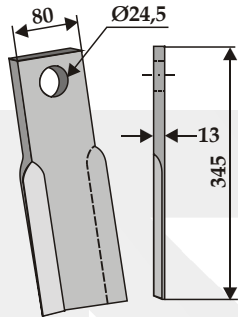

Orig.-Nr. / réf. origine / orig.-part-no.

Gewicht / poids / weight 2,690

Hymach

63-HYM-03

Gerades Messer
 couteau droit
 straight blade

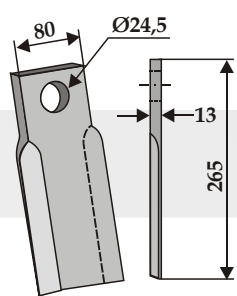

Orig.-Nr. / réf. origine / orig.-part-no.

Gewicht / poids / weight 2,050

Hymach

63-HYM-01

Y-Messer
 couteau-Y / Y-blade

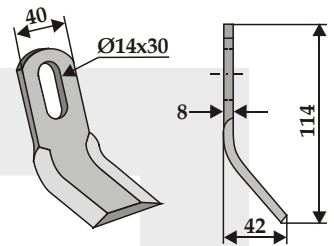

Orig.-Nr. / réf. origine / orig.-part-no.

Gewicht / poids / weight 0,260

Hymach

Best. Nr. / réf. article part-no.	Orig.-Nr. / réf. origine orig.-part-no.	Gewicht poids weight
63-RM-17		0,440
63-MUL-71		0,110

1 Hammerschlegel
 marteau broyeur / pruning hammer

2 Schäkel
 manille / shackle

Hymach

63-HYM-02

Y-Messer
 couteau-Y / Y-blade

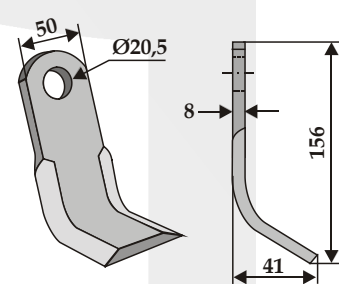

Orig.-Nr. / réf. origine / orig.-part-no.

Gewicht / poids / weight 0,460

Hymach

63-HYM-10

Schlegel
 fléau
 flail

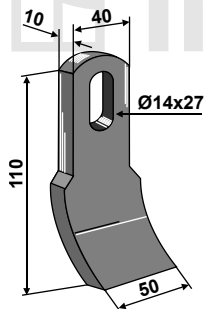

Orig.-Nr. / réf. origine / orig.-part-no.

Gewicht / poids / weight 0,370

Hymach

63-HYM-11

Gerades Messer
 couteau droit / straight blade

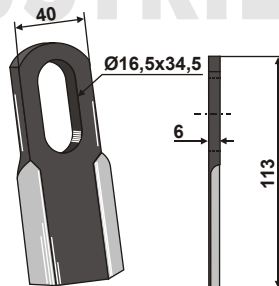

Orig.-Nr. / réf. origine / orig.-part-no.

Gewicht / poids / weight 0,170

Hymach

63-ZZZ-32

Y-Messer
 couteau-Y / Y-blade

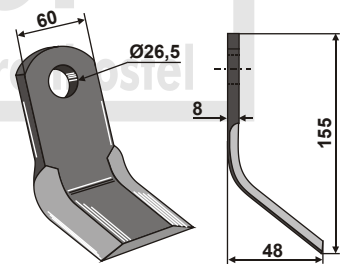

Orig.-Nr. / réf. origine / orig.-part-no.

Gewicht / poids / weight 0,540

Technische Änderungen vorbehalten - Modifications techniques réservées - Technical changes reserved
 Maße und Gewichte annähernd und unverbindlich - Les mesures et poids sont approximatives et sous réserve - Dimensions and weights are approximate and not binding

- Keine Original-Ersatzteile - Il ne s'agit pas de pièces originales - No genuine spare parts -

Ilmer

63-ILM-03-R re/dr/ri	Abb. rechte Ausführung fig. modèle droit
63-ILM-03-L li/ga/le	ill. right model
<p>Gedrehtes-Messer / couteau torsadé / twisted blade</p>	
Orig.-Nr. / réf. origine / orig.-part-no.	
Gewicht / poids / weight	
	2,500

Ilmer

63-ILM-07	Abb. rechte Ausführung fig. modèle droit
<p>Gedrehtes-Messer / couteau torsadé / twisted blade</p>	
Orig.-Nr. / réf. origine / orig.-part-no.	
Gewicht / poids / weight	
	2,000

Ilmer

63-ILM-06-R re/dr/ri	Abb. rechte Ausführung fig. modèle droit
63-ILM-06-L li/ga/le	ill. right model
<p>Gedrehtes-Messer / couteau torsadé / twisted blade</p>	
Orig.-Nr. / réf. origine / orig.-part-no.	
Gewicht / poids / weight	
	2,500

Ilmer

63-ILM-08	Abb. rechte Ausführung fig. modèle droit
<p>Gedrehtes-Messer / couteau torsadé / twisted blade</p>	
Orig.-Nr. / réf. origine / orig.-part-no.	
Gewicht / poids / weight	
	1,400

Ilmer

63-ILM-09	Abb. rechte Ausführung fig. modèle droit
<p>Gedrehtes-Messer / couteau torsadé / twisted blade</p>	
Orig.-Nr. / réf. origine / orig.-part-no.	
Gewicht / poids / weight	
	1,720

- Keine Original-Ersatzteile - Il ne s'agit pas de pièces originales - No genuine spare parts -

Maße und Gewichte annähernd und unverbindlich - Les mesures et poids sont approximatifs et sous réserve - Dimensions and weights are approximate and not binding
 Technische Änderungen vorbehalten - Modifications techniques réservées - Technical changes reserved

Irus

Best. Nr.: réf. article part-no.	Orig.-Nr. réf. origine orig.-part-no.	Gewicht poids weight
63-JDE-01	010132370098	0,140
63-JDE-900	010132370094	0,052
63-1280-1		0,100

Irus

Best. Nr.: réf. article part-no.	Orig.-Nr. réf. origine orig.-part-no.	Gewicht poids weight
63-PAL-06	010132370096	0,160
63-JDE-900	010132370094	0,052
63-1280-1		0,100

Irus

63-RM-97 **NEU**

Hammerschlegel
 marteau broyeur / pruning hammer

Orig.-Nr. / réf. origine / orig.-part-no.	
010132370097	
Gewicht / poids / weight	0,390

Iseki

63-ISE-99

Y-Messer
 couteau-Y / Y-blade

Orig.-Nr. / réf. origine / orig.-part-no.	
05010065	
Gewicht / poids / weight	0,085

Technische Änderungen vorbehalten - Modifications techniques réservées - Technical changes reserved
 Maße und Gewichte annähernd und unverbindlich - Les mesures et poids sont approximatifs et sous réserve - Dimensions and weights are approximate and not binding

- Keine Original-Ersatzteile - Il ne s'agit pas de pièces originales - No genuine spare parts -

JF

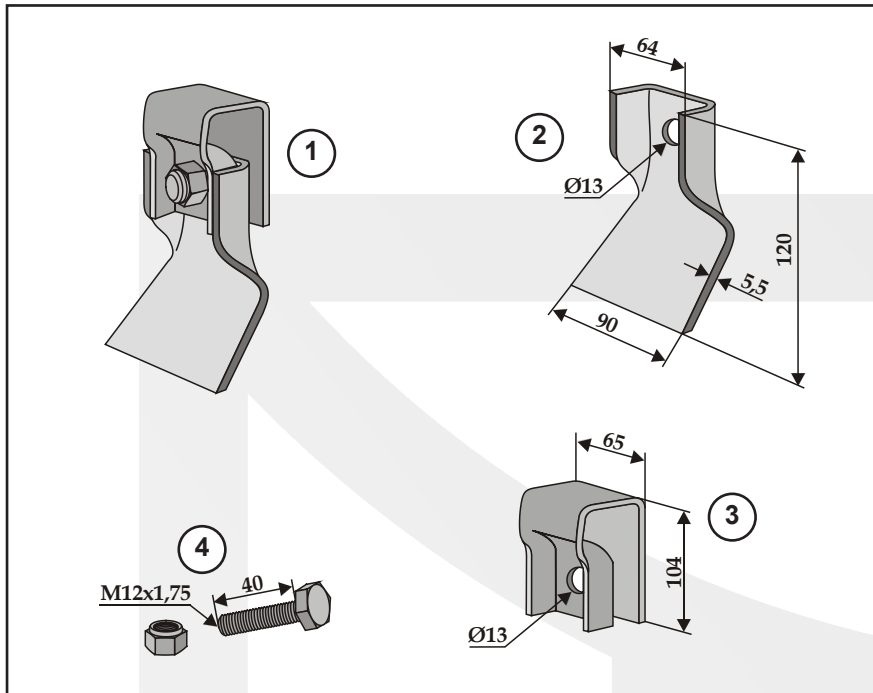

	Best. Nr.: réf. article part-no.	Orig.-Nr. réf. origine orig.-part-no.	Gewicht poids weight
1	63-JF-00	3129-449X	1,280
2	63-JF-01	2129-234X	0,530
3	63-JF-02	2129-235X	0,690
4	63-1240		0,060

JNO

63-RM-82

Hammerschlegel
 marteau broyeur
 pruning hammer

Orig.-Nr. / réf. origine / orig.-part-no.

Gewicht / poids / weight	0,985
--------------------------	-------

John Deere

63-JOH-04

Y-Messer
 couteau-Y / Y-blade

Orig.-Nr. / réf. origine / orig.-part-no.

Gewicht / poids / weight	0,500
--------------------------	-------

John Deere

	Best. Nr.: réf. article part-no.	Orig.-Nr. réf. origine orig.-part-no.	Gewicht poids weight
1	63-JDE-01		0,140
2	63-HAN-72		0,080
3	105093110		0,030
4	30-MU10-2		0,010

- Keine Original-Ersatzteile - Il ne s'agit pas de pièces originales - No genuine spare parts -

Maße und Gewichte annähernd und unverbindlich - Les mesures et poids sont approximatifs et sous réserve - Dimensions and weights are approximate and not binding - Technische Änderungen vorbehalten - Modifications techniques réservées - Technical changes reserved

Joskin

Best. Nr. réf. article part-no.	Orig.-Nr. réf. origine orig.-part-no.	Gewicht poids weight
63-JOS-01	JTR 015	0,950
63-JOS-93		0,081

1 Mähmesser
couteau-faucheur / mower-blade

2 Messerschraube-M12x1,75
boulon -M12x1,75
blade bolt - M12x1,75

Kongskilde

63-IND-51

Messer
couteau
blade

Orig.-Nr. / réf. origine / orig.-part-no.	
Gewicht / poids / weight	
0,730	

Kubota

Orig.-Nr. réf. origine orig.-part-no.	Gewicht poids weight
63-TOR-52	0,085
63-TOR-81	0,011
63-TOR-82	0,010

1 Y-Messer
couteau-Y / Y-blade

2 Bolzen mit Splint
piton avec goupille / bolt with split-pin

3 Bolzen mit Stift
piton avec goupille / bolt with pin

Kuhn

63-NOB-12

Y-Messer
couteau-Y / Y-blade

Orig.-Nr. / réf. origine / orig.-part-no.	
606.0009	
Gewicht / poids / weight	0,460

Kuhn

63-NOB-35

Y-Messer
couteau-Y / Y-blade

Orig.-Nr. / réf. origine / orig.-part-no.	
606.00.06	
Gewicht / poids / weight	0,140

Kuhn

63-NOB-11

Gedrehtes-Messer
couteau torsadé
twisted blade

Orig.-Nr. / réf. origine / orig.-part-no.	
360.150.91	
Gewicht / poids / weight	0,320

Technische Änderungen vorbehalten - Modifications techniques réservées - Technical changes reserved
 Maße und Gewichte annähernd und unverbindlich - Les mesures et poids sont approximatifs et sous réserve - Dimensions and weights are approximate and not binding

- Keine Original-Ersatzteile - Il ne s'agit pas de pièces originales - No genuine spare parts -

Kuhn

63-NOB-16

Y-Messer
couteau-Y / Y-blade

Orig.-Nr. / réf. origine / orig.-part-no.
606.0000

Gewicht / poids / weight 0,330

Kuhn

63-NOB-18

Mittelschlegel
fléau central
central flail

Alte Ausführung
ancien modèle
old model

Orig.-Nr. / réf. origine / orig.-part-no.
606.01.79

Gewicht / poids / weight 0,550

Kuhn

63-NOB-27

Y-Messer
couteau-Y / Y-blade

Orig.-Nr. / réf. origine / orig.-part-no.
J1891018

Gewicht / poids / weight 0,370

Kuhn

63-RM-4

Hammerschlegel
marteau broyeur
pruning hammer

Orig.-Nr. / réf. origine / orig.-part-no.
6061700

Gewicht / poids / weight 1,350

←

Anzahl der Hammerschlegel
nombre de marteaux broyeurs
number of pruning hammers

Maschinentyp modèle de machine machine type			
VK95	10	VKD155	16
VK115	12	VKD170	18
VK135	14	VKD190	20
VK155	16	VKD210	22

Kuhn

63-RM-7-16

Hammerschlegel
marteau broyeur / pruning hammer

Orig.-Nr. / réf. origine / orig.-part-no.

Gewicht / poids / weight 0,780

Kuhn

63-RM-101

Hammerschlegel
marteau broyeur / pruning hammer

Orig.-Nr. / réf. origine / orig.-part-no.
6061900

Gewicht / poids / weight 0,900

←

Anzahl der Hammerschlegel
nombre de marteaux broyeurs
number of pruning hammers

Maschinentyp modèle de machine machine type			
VKM170	18	VKR210	22
VKM190	20	VKR230	24
VKM210	22	VKR265	28
VKM240	24	VKR305	32
VKM280	28		
VKM305	32		

Kuhn

63-NOB-36

Mittelschlegel
fléau central
central flail

Neue Ausführung
nouveau modèle
new model

Orig.-Nr. / réf. origine / orig.-part-no.
6061701

Gewicht / poids / weight 0,550

- Keine Original-Ersatzteile - Il ne s'agit pas de pièces originales - No genuine spare parts -

Maße und Gewichte annähernd und unverbindlich - Les mesures et poids sont approximatifs et sous réserve - Dimensions and weights are approximate and not binding - Technische Änderungen vorbehalten - Modifications techniques réservées - Technical changes reserved

Kuhn

NEU

Best. Nr.: réf. article part-no.	Orig.-Nr. réf. origine orig.-part-no.	Gewicht poids weight
63-RM-43	1891002	1,240
63-1691	J1891003	0,170
51-1051	606.11.76	0,030

- Hammerschlegel**
marteau broyeur / pruning hammer
- Schraube - 10.9**
boulon - 10.9
bolt - 10.9
- Selbstsichernde Sechskantmutter**
écrou hexagonal à freinage interne
self-locking hexagon nut

Kuhn

63-KUH-903

Buchse
entretoise / bush

Orig.-Nr. / réf. origine / orig.-part-no.	Gewicht / poids / weight
6061177 - J1891017	0,110

Kuhn

63-KUH-904

Bolzen
piton / bolt

Orig.-Nr. / réf. origine / orig.-part-no.	Gewicht / poids / weight
6060008	0,460

Kuhn

63-16130

Schraube mit Sicherungsmutter - 10.9
boulon avec écrou à freinage interne - 10.9
bolt with self-locking nut - 10.9

Orig.-Nr. / réf. origine / orig.-part-no.	Gewicht / poids / weight
80061664	0,200

Kuhn

Best. Nr.: réf. article part-no.	Orig.-Nr. réf. origine orig.-part-no.	Gewicht poids weight
63-RM-2	6060007	1,800
63-WIL-52		0,460
63-20150		0,484

- Hammerschlegel**
marteau broyeur / pruning hammer
- Schraube mit Sicherungsmutter-10.9**
boulon avec écrou à freinage interne-10.9
bolt with self-locking nut-10.9
- Schraube mit Sicherungsmutter-10.9**
boulon avec écrou à freinage interne-10.9
bolt with self-locking nut-10.9

Technische Änderungen vorbehalten - Modifications techniques réservées - Technical changes reserved
 Maße und Gewichte annähernd und unverbindlich - Les mesures et poids sont approximatifs et sous réserve - Dimensions and weights are approximate and not binding

- Keine Original-Ersatzteile - Il ne s'agit pas de pièces originales - No genuine spare parts -

Kuhn

	Best. Nr.: réf. article part-no.	Orig.-Nr. réf. origine orig.-part-no.	Gewicht poids weight
1 Schlegel fléau / flail	63-NOB-45	JX135698	0,440
2 Buchse entretoise / bush	63-PRO-07	JX136263	0,030
3 Schäkel manille / shackle	63-KUH-906	JX135697	0,190
4 Schraube - 10.9 boulon - 10.9 bolt - 10.9	63-1691	J1891003	0,170
5 Selbstsichernde Sechskantmutter écrou hexagonal à freinage interne self-locking hexagon nut	51-1051	J0911604	0,030

Kuhn

	Best. Nr.: réf. article part-no.	Orig.-Nr. réf. origine orig.-part-no.	Gewicht poids weight
1 Y-Messer couteau-Y / Y-blade	63-FEI-02		0,960
2 Buchse entretoise / bush	63-FEI-63		0,054
3 Scheibe rondelle washer	63-FEI-64		0,020
4 Schraube mit Sicherungsmutter-10.9 boulon avec écrou à freinage interne-10.9 bolt with self-locking nut-10.9	63-1660		0,150

- Keine Original-Ersatzteile - Il ne s'agit pas de pièces originales - No genuine spare parts -

Maße und Gewichte annähernd und unverbindlich - Les mesures et poids sont approximatifs et sous réserve - Dimensions and weights are approximate and not binding
 Technische Änderungen vorbehalten - Modifications techniques réservées - Technical changes reserved

Kuhn

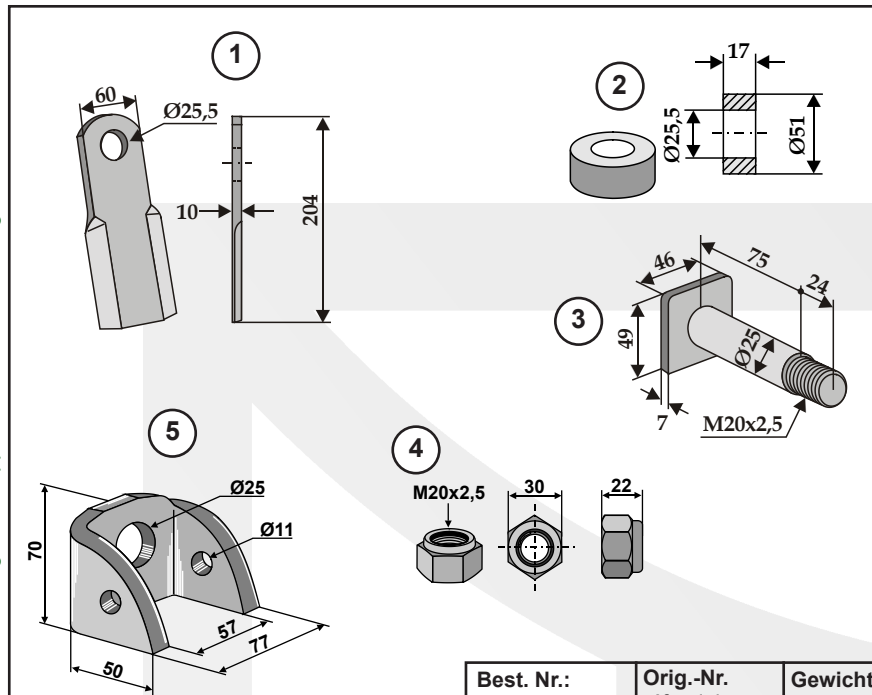

- 1 Gerades-Messer
couteau droit / straight blade
- 2 Buchse
entretoise / bush
- 3 Bolzen
piton / bolt
- 4 Selbstsichernde Sechskantmutter
écrou hexagonal à freinage interne
self-locking hexagon nut
- 5 Halter
bride de support
holder

Best. Nr.: réf. article part-no.	Orig.-Nr. réf. origine orig.-part-no.	Gewicht poids weight
63-NOB-04	606.0002	0,850
63-KUH-902	6060015	0,110
63-KUH-900	6061705	0,460
63-KUH-901	6060019	0,050
63-HAL-01		0,530

Kuhn

63-NOB-02

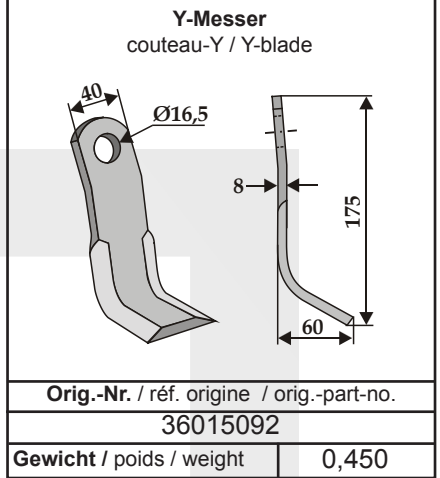

Kuhn

63-RM-46

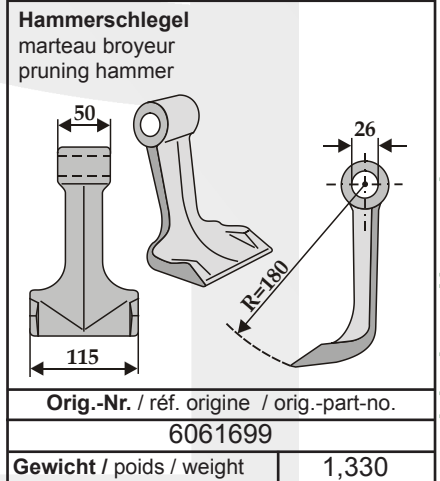

Kuhn

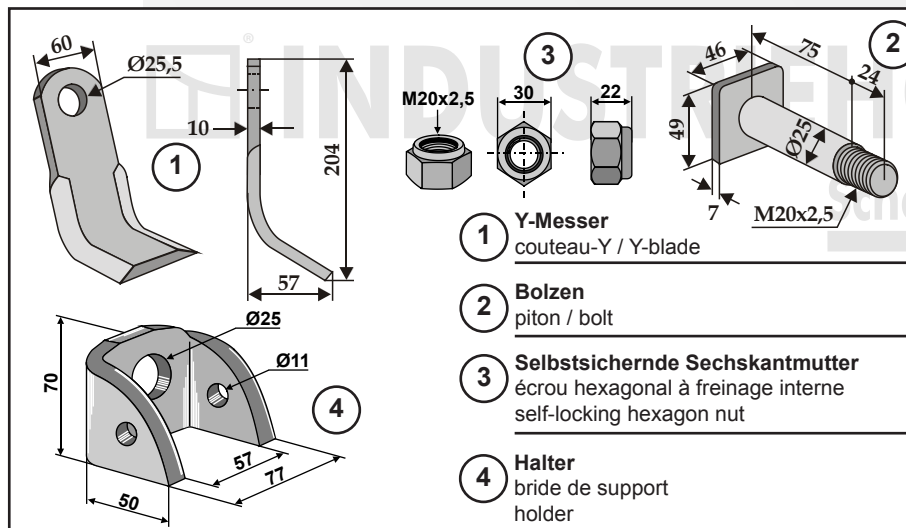

- 1 Y-Messer
couteau-Y / Y-blade
- 2 Bolzen
piton / bolt
- 3 Selbstsichernde Sechskantmutter
écrou hexagonal à freinage interne
self-locking hexagon nut
- 4 Halter
bride de support
holder

Best. Nr.: réf. article part-no.	Orig.-Nr. réf. origine orig.-part-no.	Gewicht poids weight
63-NOB-05	606.0004	1,020
63-KUH-900	6061705	0,460
63-KUH-901	6060019	0,050
63-HAL-01		0,530

Technische Änderungen vorbehalten - Modifications techniques réservées - Technical changes reserved
 Maße und Gewichte annähernd und unverbindlich - Les mesures et poids sont approximatifs et sous réserve - Dimensions and weights are approximate and not binding

- Keine Original-Ersatzteile - Il ne s'agit pas de pièces originales - No genuine spare parts -

Kuhn

Best. Nr.: réf. article part-no.	Orig.-Nr. réf. origine orig.-part-no.	Gewicht poids weight
63-NOB-06		1,020
63-KUH-900	6061705	0,460
63-KUH-901	6060019	0,050
63-HAL-01		0,530

Kuhn

Best. Nr.: réf. article part-no.	Orig.-Nr. réf. origine orig.-part-no.	Gewicht poids weight
63-NOB-16	606.0000	0,330
63-FEI-63		0,054

Kuhn

63-KUH-905

Schäkel
manille / shackle

Orig.-Nr. / réf. origine / orig.-part-no.	
6060012	
Gewicht / poids / weight	0,120

Kuhn

63-NOB-37

Mittelschlegel
fléau central / central flail

Orig.-Nr. / réf. origine / orig.-part-no.	
6061709 - J1921002	
Gewicht / poids / weight	0,470

Kverneland-Maletti

63-MAL-29

Y-Messer
couteau-Y / Y-blade

Orig.-Nr. / réf. origine / orig.-part-no.	
Gewicht / poids / weight	0,400

Kverneland-Maletti

63-MAL-30

Y-Messer
couteau-Y / Y-blade

Orig.-Nr. / réf. origine / orig.-part-no.	
Gewicht / poids / weight	0,400

- Keine Original-Ersatzteile - Il ne s'agit pas de pièces originales - No genuine spare parts -

Maße und Gewichte annähernd und unverbindlich - Les mesures et poids sont approximatifs et sous réserve - Dimensions and weights are approximate and not binding
 Technische Änderungen vorbehalten - Modifications techniques réservées - Technical changes reserved

Kverneland-Maletti

63-RM-10-16

Hammerschlegel
 marteau broyeur
 pruning hammer

Orig.-Nr. / réf. origine / orig.-part-no.	
6100077	
Gewicht / poids / weight	1,770

Kverneland-Maletti

63-ZZZ-07

Gedrehtes-Messer
 couteau torsadé
 twisted blade

Orig.-Nr. / réf. origine / orig.-part-no.	
6100077	
Gewicht / poids / weight	0,190

Kverneland-Maletti

63-NOB-18

Mittelschlegel
 fléau central
 central flail

Orig.-Nr. / réf. origine / orig.-part-no.	
6100077	
Gewicht / poids / weight	0,550

Kverneland-Maletti

Best. Nr.: réf. article part-no.	Orig.-Nr. réf. origine orig.-part-no.	Gewicht poids weight
63-MAL-24		0,120
63-MAL-25		0,200
63-1245		0,065

1 Y-Messer
 couteau-Y / Y-blade

2 Schäkel
 manille
 shackle

3 Schraube mit Sicherungsmutter-10.9
 boulon avec écrou à freinage interne-10.9
 bolt with self-locking nut-10.9

Kverneland-Maletti

63-MAL-23

Schlegel
 fléau
 flail

Orig.-Nr. / réf. origine / orig.-part-no.	
6401077	
Gewicht / poids / weight	0,460

Kverneland-Maletti

63-NOB-05

Y-Messer
 couteau-Y / Y-blade

Orig.-Nr. / réf. origine / orig.-part-no.	
6100077	
Gewicht / poids / weight	0,920

Kverneland-Maletti

63-RM-66

Hammerschlegel
 marteau broyeur
 pruning hammer

Orig.-Nr. / réf. origine / orig.-part-no.	
6303076	
Gewicht / poids / weight	1,310

Technische Änderungen vorbehalten - Modifications techniques réservées - Technical changes reserved
 Maße und Gewichte annähernd und unverbindlich - Les mesures et poids sont approximatifs et sous réserve - Dimensions and weights are approximate and not binding

- Keine Original-Ersatzteile - Il ne s'agit pas de pièces originales - No genuine spare parts -

Kverneland-Maletti

Best. Nr.: réf. article part-no.	Orig.-Nr. réf. origine orig.-part-no.	Gewicht poids weight
63-RM-4		1,350
63-1690		0,200

1 **Hammerschlegel**
marteau broyeur / pruning hammer

2 **Schraube mit Sicherungsmutter-10.9**
boulon avec écrou à freinage interne -10.9
bolt with self-locking nut -10.9

Kverneland-Maletti

63-MAL-27

Y-Messer
couteau-Y / Y-blade

Orig.-Nr. / réf. origine / orig.-part-no.

6200080

Gewicht / poids / weight 0,410

Kverneland-Maletti

Best. Nr.: réf. article part-no.	Orig.-Nr. réf. origine orig.-part-no.	Gewicht poids weight
63-MAL-14	6400080	0,720
63-16100		0,210

1 **Y-Messer**
couteau-Y / Y-blade

2 **Schraube mit Sicherungsmutter-10.9**
boulon avec écrou à freinage interne-10.9
bolt with self-locking nut-10.9

Kverneland-Maletti

63-MAL-15

Y-Messer
couteau-Y / Y-blade

Orig.-Nr. / réf. origine / orig.-part-no.

6200080

Gewicht / poids / weight 0,220

Kverneland-Maletti

63-MAL-21

Gerades-Messer
couteau droit
straight blade

Orig.-Nr. / réf. origine / orig.-part-no.

6200080

Gewicht / poids / weight 0,710

Kverneland-Maletti

63-ZZZ-28

Y-Messer
couteau-Y / Y-blade

Orig.-Nr. / réf. origine / orig.-part-no.

6200080

Gewicht / poids / weight 0,080

Kverneland-Maletti

63-ZZZ-45

Schlegel
fléau
flail

Orig.-Nr. / réf. origine / orig.-part-no.

6200080

Gewicht / poids / weight 0,220

- Keine Original-Ersatzteile - Il ne s'agit pas de pièces originales - No genuine spare parts -

Maße und Gewichte annähernd und unverbindlich - Les mesures et poids sont approximatifs et sous réserve - Dimensions and weights are approximate and not binding
 Technische Änderungen vorbehalten - Modifications techniques réservées - Technical changes reserved

Kverneland-Maletti

63-ZZZ-46

Schlegel
fléau
flail

Orig.-Nr. / réf. origine / orig.-part-no.

Gewicht / poids / weight	0,990
--------------------------	-------

Lagarde

63-LAG-08

Y-Messer
couteau-Y / Y-blade

Orig.-Nr. / réf. origine / orig.-part-no.

Gewicht / poids / weight	0,560
--------------------------	-------

Lagarde

63-ZZZ-30

Gerades-Messer
couteau droit
straight blade

Orig.-Nr. / réf. origine / orig.-part-no.

Gewicht / poids / weight	0,870
--------------------------	-------

Lagarde

63-M-39

Hammerschlegel
marteau broyeur
pruning hammer

Orig.-Nr. / réf. origine / orig.-part-no.

Gewicht / poids / weight	1,390
--------------------------	-------

Lagarde

63-LAG-01

Schlegel
fléau
flail

Orig.-Nr. / réf. origine / orig.-part-no.

Gewicht / poids / weight	0,540
--------------------------	-------

Lagarde

63-LAG-02

Y-Messer
couteau-Y / Y-blade

Orig.-Nr. / réf. origine / orig.-part-no.

238002

Gewicht / poids / weight	0,900
--------------------------	-------

Lagarde

63-LAG-05

Y-Messer
couteau-Y / Y-blade

Orig.-Nr. / réf. origine / orig.-part-no.

Gewicht / poids / weight	0,700
--------------------------	-------

Lagarde

63-RM-67

Hammerschlegel
marteau broyeur / pruning hammer

Orig.-Nr. / réf. origine / orig.-part-no.

Gewicht / poids / weight	1,510
--------------------------	-------

Lagarde

63-LAG-03

Buchse
entretoise / bush

Orig.-Nr. / réf. origine / orig.-part-no.

Gewicht / poids / weight	0,160
--------------------------	-------

Technische Änderungen vorbehalten - Modifications techniques réservées - Technical changes reserved
 Maße und Gewichte annähernd und unverbindlich - Les mesures et poids sont approximatifs et sous réserve - Dimensions and weights are approximate and not binding

- Keine Original-Ersatzteile - Il ne s'agit pas de pièces originales - No genuine spare parts -

Lagarde

63-RM-804

Hammerschlegel
 marteau broyeur / pruning hammer

Orig.-Nr. / réf. origine / orig.-part-no.

Gewicht / poids / weight	0,950
--------------------------	-------

Leckron

Best. Nr.: réf. article part-no.	Orig.-Nr. réf. origine orig.-part-no.	Gewicht poids weight
1 Y-Messer couteau-Y / Y-blade	63-IND-07	0,560
2 Buchse entretoise bush	63-IND-07-1	0,040

Leckron

63-IND-34-B

Mulchmesser
 couteau-broyeur / comminution blade

Orig.-Nr. / réf. origine / orig.-part-no.

Gewicht / poids / weight	1,837
--------------------------	-------

van Lengerich

63-NOB-05

Y-Messer
 couteau-Y / Y-blade

Orig.-Nr. / réf. origine / orig.-part-no.

Gewicht / poids / weight	0,920
--------------------------	-------

van Lengerich

63-IND-51

Messer
 couteau
 blade

Orig.-Nr. / réf. origine / orig.-part-no.

Gewicht / poids / weight	0,730
--------------------------	-------

Lipco

63-LIP-01

Y-Schlegelsatz
 paire de fléaux-Y
 set of Y-flails

Orig.-Nr. / réf. origine / orig.-part-no.

Gewicht / poids / weight	0,160
--------------------------	-------

Lipco

Best. Nr.: réf. article part-no.	Orig.-Nr. réf. origine orig.-part-no.	Gewicht poids weight
1 Y-Messer couteau-Y / Y-blade	63-IND-188	0,220
2 Schraube mit Sicherungsmutter-12.9 boulon avec écrou à freinage interne-12.9 bolt with self-locking nut-12.9	30-1435	0,090

- Keine Original-Ersatzteile - Il ne s'agit pas de pièces originales - No genuine spare parts -

Maße und Gewichte annähernd und unverbindlich - Les mesures et poids sont approximatifs et sous réserve - Dimensions and weights are approximate and not binding - Technische Änderungen vorbehalten - Modifications techniques réservées - Technical changes reserved

Lipco

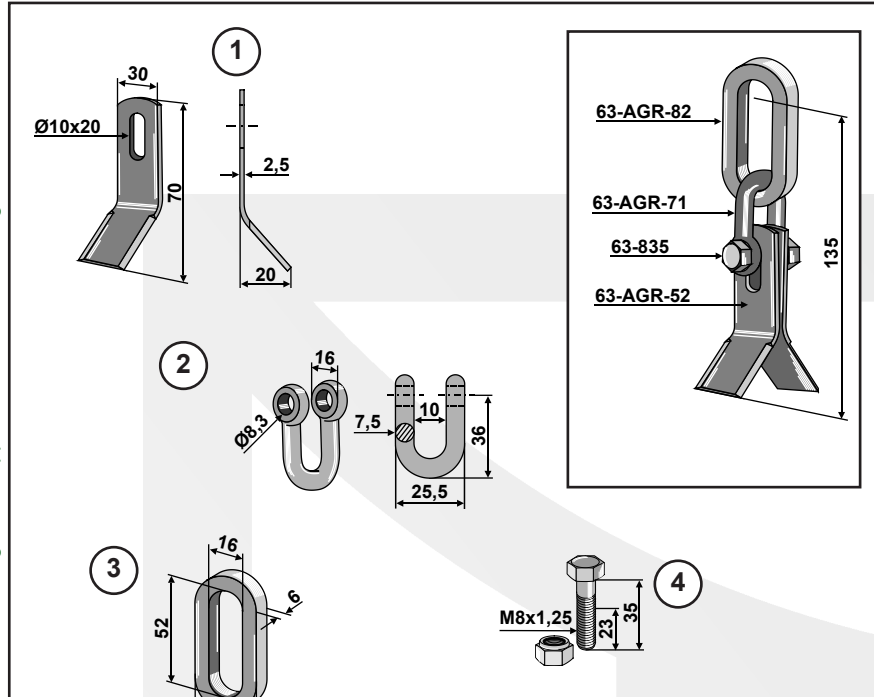

	Best. Nr.: réf. article part-no.	Orig.-Nr. réf. origine orig.-part-no.	Gewicht poids weight
1	63-AGR-52		0,040
2	63-AGR-71		0,040
3	63-AGR-82		0,054
4	63-835		0,018

Maletti

Siehe:
 veuillez voir: / please see:
Kverneland

Maschio

63-RM-8-20
 Hammerschlegel
 marteau broyeur
 pruning hammer

Orig.-Nr. / réf. origine / orig.-part-no.

Gewicht / poids / weight | 1,120

Maschio

63-RM-10-20
 Hammerschlegel
 marteau broyeur
 pruning hammer

Orig.-Nr. / réf. origine / orig.-part-no.

Gewicht / poids / weight | 1,850

Technische Änderungen vorbehalten - Modifications techniques réservées - Technical changes reserved
 Maße und Gewichte annähernd und unverbindlich - Les mesures et poids sont approximatifs et sous réserve - Dimensions and weights are approximate and not binding

- Keine Original-Ersatzteile - Il ne s'agit pas de pièces originales - No genuine spare parts -

Maschio

63-RM-4-20

Hammerschlegel
 marteau broyeur
 pruning hammer

Orig.-Nr. / réf. origine / orig.-part-no.

T24004025

Gewicht / poids / weight	1,313
--------------------------	-------

Maschio

63-RM-87 **NEU**

Hammerschlegel
 marteau broyeur / pruning hammer

Orig.-Nr. / réf. origine / orig.-part-no.

T24004025

Gewicht / poids / weight	1,110
--------------------------	-------

Maschio

63-RM-1-20 **Alte Ausführung**
 ancien modèle
 old model

Hammerschlegel
 marteau broyeur
 pruning hammer

Orig.-Nr. / réf. origine / orig.-part-no.

03400405 / M03400410R

Gewicht / poids / weight	1,430
--------------------------	-------

Maschio

63-ZZZ-08

Gerades-Messer
 couteau droit
 straight blade

Orig.-Nr. / réf. origine / orig.-part-no.

Gewicht / poids / weight	0,340
--------------------------	-------

Maschio

63-TRR-01

Winkelmesser
 couteau équerre / L-blade

Orig.-Nr. / réf. origine / orig.-part-no.

Gewicht / poids / weight	0,450
--------------------------	-------

Maschio

63-TRR-02

Winkelmesser
 couteau équerre / L-blade

Orig.-Nr. / réf. origine / orig.-part-no.

Gewicht / poids / weight	0,890
--------------------------	-------

Maschio

63-MAS-58

Gerades-Messer
 couteau droit
 straight blade

Orig.-Nr. / réf. origine / orig.-part-no.

Gewicht / poids / weight	0,350
--------------------------	-------

Maschio

63-MAS-54

Y-Messer
 couteau-Y / Y-blade

Orig.-Nr. / réf. origine / orig.-part-no.

T40005142

Gewicht / poids / weight	0,810
--------------------------	-------

Maschio

63-MAS-55

Y-Messer
 couteau-Y / Y-blade

Orig.-Nr. / réf. origine / orig.-part-no.

T21004040

Gewicht / poids / weight	0,400
--------------------------	-------

- Keine Original-Ersatzteile - Il ne s'agit pas de pièces originales - No genuine spare parts -

Maße und Gewichte annähernd und unverbindlich - Les mesures et poids sont approximatifs et sous réserve - Dimensions and weights are approximate and not binding
 Technische Änderungen vorbehalten - Modifications techniques réservées - Technical changes reserved

Technische Änderungen vorbehalten - Modifications techniques réservées - Technical changes reserved
 Maße und Gewichte annähernd und unverbindlich - Les mesures et poids sont approximatifs et sous réserve - Dimensions and weights are approximate and not binding

Maschio

63-JDE-01	
Schlegel fléau flail 	
Orig.-Nr. / réf. origine / orig.-part-no.	
Gewicht / poids / weight 0,140	

Maschio

63-ZAP-01	
Y-Messer couteau-Y / Y-blade 	
Orig.-Nr. / réf. origine / orig.-part-no.	
MTB	
Gewicht / poids / weight 0,710	

Maschio

63-ZAP-03	
Y-Messer couteau-Y / Y-blade 	
Orig.-Nr. / réf. origine / orig.-part-no.	
Gewicht / poids / weight 0,630	

Maschio

63-MAS-57	
Schlegel fléau lail 	
Orig.-Nr. / réf. origine / orig.-part-no.	
T40005143	
Gewicht / poids / weight 0,500	

Maschio

63-MAS-70	
Y-Messer couteau-Y / Y-blade 	
Orig.-Nr. / réf. origine / orig.-part-no.	
03400406	
Gewicht / poids / weight 0,470	

Maschio

63-ZAP-08	
Y-Messer couteau-Y / Y-blade 	
Orig.-Nr. / réf. origine / orig.-part-no.	
Gewicht / poids / weight 0,680	

Maschio

63-ZZZ-44	
Gerades-Messer couteau droit straight blade 	
Orig.-Nr. / réf. origine / orig.-part-no.	
40005141	
Gewicht / poids / weight 0,700	

- Keine Original-Ersatzteile - Il ne s'agit pas de pièces originales - No genuine spare parts -

Maschio

Best. Nr.: réf. article part-no.	Orig.-Nr. réf. origine orig.-part-no.	Gewicht poids weight
63-SM-01	T18004060	0,140
63-MUL-71		0,110

Maschio

63-TRR-03

Schäkel
manille / shackle

Orig.-Nr. / réf. origine / orig.-part-no.	
Gewicht / poids / weight	0,054

Maschio

Best. Nr.: réf. article part-no.	Orig.-Nr. réf. origine orig.-part-no.	Gewicht poids weight
63-AGM-01		0,650
63-AGM-500		0,110
63-AGM-503		0,025
63-AGM-504		0,045
51-1680R		0,152
51-MU16-1		0,030

Maschio

63-AGM-05

Schlegel
fléau / flail

Orig.-Nr. / réf. origine / orig.-part-no.	
Gewicht / poids / weight	0,220

- Keine Original-Ersatzteile - Il ne s'agit pas de pièces originales - No genuine spare parts -

Maße und Gewichte annähernd und unverbindlich - Les mesures et poids sont approximatifs et sous réserve - Dimensions and weights are approximate and not binding - Technische Änderungen vorbehalten - Modifications techniques réservées - Technical changes reserved

Maschio



Neue Ausführung
 nouveau modèle
 new model

Best. Nr.: réf. article part-no.	Orig.-Nr. réf. origine orig.-part-no.	Gewicht poids weight
63-RM-85	03400405	1,260
63-20121		0,350
51-20RMU		0,060

1 Hammerschlegel
marteau broyeur / pruning hammer

2 Schraube - 10.9
boulon - 10.9
bolt - 10.9

3 Selbstsichernde Sechskantmutter
écrou hexagonal à freinage interne
self-locking hexagon nut

M.E.A.A.T.

63-RM-4
Hammerschlegel
 marteau broyeur
 pruning hammer

Orig.-Nr. / réf. origine / orig.-part-no.	
Gewicht / poids / weight	1,350

M.E.A.A.T.

63-MEA-15
Buche
 entretoise / bush

Orig.-Nr. / réf. origine / orig.-part-no.	
Gewicht / poids / weight	0,035

M.E.A.A.T.

63-MUL-71
Schäkel
 manille / shackle

Orig.-Nr. / réf. origine / orig.-part-no.	
Gewicht / poids / weight	0,110

M.E.A.A.T.

63-MAL-24
Y-Messer
 couteau-Y / Y-blade

Orig.-Nr. / réf. origine / orig.-part-no.	
Gewicht / poids / weight	0,120

M.E.A.A.T.

Best. Nr.: réf. article part-no.	Orig.-Nr. réf. origine orig.-part-no.	Gewicht poids weight
63-RM-6		1,600
63-16100		0,210

1 Hammerschlegel
marteau broyeur / pruning hammer

2 Schraube mit Sicherungsmutter-10.9
boulon avec écrou à freinage interne-10.9
bolt with self-locking nut-10.9

Technische Änderungen vorbehalten - Modifications techniques réservées - Technical changes reserved
 Maße und Gewichte annähernd und unverbindlich - Les mesures et poids sont approximatifs et sous réserve - Dimensions and weights are approximate and not binding

- Keine Original-Ersatzteile - Il ne s'agit pas de pièces originales - No genuine spare parts -

M.E.A.A.T.

63-MEA-10

Y-Messer
couteau-Y / Y-blade

Orig.-Nr. / réf. origine / orig.-part-no.	
Gewicht / poids / weight	0,450

M.E.A.A.T.

63-MEA-11

Y-Messer
couteau-Y / Y-blade

Orig.-Nr. / réf. origine / orig.-part-no.	
Gewicht / poids / weight	0,380

M.E.A.A.T.

63-MEA-16

Buchse
entretoise / bush

Orig.-Nr. / réf. origine / orig.-part-no.	
Gewicht / poids / weight	0,080

M.E.A.A.T.

Best. Nr.: réf. article part-no.	Orig.-Nr. réf. origine orig.-part-no.	Gewicht poids weight
63-MEA-02		0,500
63-18100		0,290

① **Y-Messer**
couteau-Y / Y-blade

② **Schraube mit Sicherungsmutter-10.9**
boulon avec écrou à freinage interne-10.9
bolt with self-locking nut-10.9

M.E.A.A.T.

63-FEI-15

Y-Messer
couteau-Y / Y-blade

Orig.-Nr. / réf. origine / orig.-part-no.	
Gewicht / poids / weight	0,260

M.E.A.A.T.

63-NOB-04

Gerades-Messer
couteau droit
straight blade

Orig.-Nr. / réf. origine / orig.-part-no.	
Gewicht / poids / weight	0,850

M.E.A.A.T.

63-NOB-06

Winkelmesser
couteau équerre
L-blade

Orig.-Nr. / réf. origine / orig.-part-no.	
Gewicht / poids / weight	1,020

M.E.A.A.T.

63-NOB-05

Y-Messer
couteau-Y / Y-blade

Orig.-Nr. / réf. origine / orig.-part-no.	
Gewicht / poids / weight	0,920

- Keine Original-Ersatzteile - Il ne s'agit pas de pièces originales - No genuine spare parts -

Maße und Gewichte annähernd und unverbindlich - Les mesures et poids sont approximatifs et sous réserve - Dimensions and weights are approximate and not binding
 Technische Änderungen vorbehalten - Modifications techniques réservées - Technical changes reserved

Technische Änderungen vorbehalten - Modifications techniques réservées - Technical changes reserved
 Maße und Gewichte annähernd und unverbindlich - Les mesures et poids sont approximatifs et sous réserve - Dimensions and weights are approximate and not binding

M.E.A.A.T.

63-RM-74
Hammerschlegel
 marteau broyeur
 pruning hammer

Orig.-Nr. / réf. origine / orig.-part-no.

Gewicht / poids / weight	1,820
--------------------------	-------

M.E.A.A.T.

63-MEA-03
Y-Messer
 couteau-Y / Y-blade

Orig.-Nr. / réf. origine / orig.-part-no.

Gewicht / poids / weight	0,380
--------------------------	-------

M.E.A.A.T.

63-RM-6-18
Hammerschlegel
 marteau broyeur
 pruning hammer

Orig.-Nr. / réf. origine / orig.-part-no.

Gewicht / poids / weight	1,560
--------------------------	-------

Meritano

63-RM-37
Hammerschlegel
 marteau broyeur
 pruning hammer

Orig.-Nr. / réf. origine / orig.-part-no.

Gewicht / poids / weight	1,310
--------------------------	-------

Moreau

63-ZZZ-29
Y-Messer
 couteau-Y / Y-blade

Orig.-Nr. / réf. origine / orig.-part-no.

Gewicht / poids / weight	0,840
--------------------------	-------

Mott

63-MOT-54
Y-Messer
 couteau-Y / Y-blade

Orig.-Nr. / réf. origine / orig.-part-no.

Gewicht / poids / weight	0,100
--------------------------	-------

Mott

63-MOT-55
Y-Messer
 couteau-Y / Y-blade

Orig.-Nr. / réf. origine / orig.-part-no.

Gewicht / poids / weight	0,200
--------------------------	-------

Mott

63-MOT-56
Y-Messer
 couteau-Y / Y-blade

Orig.-Nr. / réf. origine / orig.-part-no.

Gewicht / poids / weight	0,090
--------------------------	-------

Mott

63-ROU-53
Y-Messer
 couteau-Y / Y-blade

Orig.-Nr. / réf. origine / orig.-part-no.

Gewicht / poids / weight	0,160
--------------------------	-------

- Keine Original-Ersatzteile - Il ne s'agit pas de pièces originales - No genuine spare parts -

Mulag

NEU

Best. Nr.: réf. article part-no.	Orig.-Nr. réf. origine orig.-part-no.	Gewicht poids weight
63-MUL-74	186651	0,240
63-1288	186674	0,240
30-MU1/2.2	186673	0,020

Mulag

Best. Nr.: réf. article part-no.	Orig.-Nr. réf. origine orig.-part-no.	Gewicht poids weight
63-MUL-51	TM60070142	0,300
63-MUL-72	TM60070143	0,150
63-MUL-73	181686	0,238
63-MUL-63	TM60070146	0,014
63-MUL-64	186653	0,050
63-71682		0,080

Mulag

63-1273

Schraube mit Sicherungsmutter-10.9
 boulon avec écrou à freinage interne-10.9
 bolt with self-locking nut-10.9

Orig.-Nr. / réf. origine / orig.-part-no.	
Gewicht / poids / weight	0,090

Mulag

63-RM-76

Hammerschlegel
 marteau broyeur
 pruning hammer

Orig.-Nr. / réf. origine / orig.-part-no.	
194998	
Gewicht / poids / weight	0,748

- Keine Original-Ersatzteile - Il ne s'agit pas de pièces originales - No genuine spare parts -

Maße und Gewichte annähernd und unverbindlich - Les mesures et poids sont approximatifs et sous réserve - Dimensions and weights are approximate and not binding
 Technische Änderungen vorbehalten - Modifications techniques réservées - Technical changes reserved

Mulag

Neue Ausführung
 Nouveau modèle
 New model

Best. Nr.: réf. article part-no.	Orig.-Nr. réf. origine orig.-part-no.	Gewicht poids weight
63-IND-96	142385	1,820
63-MUL-82	162960	0,710
63-MUL-81	162957	0,090
63-MUL-83	164394	0,015

Mulag

Alte Ausführung
 Ancien modèle
 Old model

Best. Nr.: réf. article part-no.	Orig.-Nr. réf. origine orig.-part-no.	Gewicht poids weight
63-IND-96	142385	1,820
63-MUL-55	TM60070451 147245	0,650
63-MUL-84	TM60070452 147246	0,080
63-MUL-87	TM60070453 177738	0,010

Mulag

Best. Nr.: réf. article part-no.	Orig.-Nr. réf. origine orig.-part-no.	Gewicht poids weight
63-MUL-53	SB40070142	0,130
63-MUL-71		0,110
63-MUL-63	TM60070146	0,014
63-71682		0,080

Technische Änderungen vorbehalten - Modifications techniques réservées - Technical changes reserved
 Maße und Gewichte annähernd und unverbindlich - Les mesures et poids sont approximatifs et sous réserve - Dimensions and weights are approximate and not binding

- Keine Original-Ersatzteile - Il ne s'agit pas de pièces originales - No genuine spare parts -

Mulag

Maschinentyp:
 modèle de machine:
 machine type:
MS-R

	Best. Nr.: réf. article part-no.	Orig.-Nr. réf. origine orig.-part-no.	Gewicht poids weight
1	63-IND-235	173679	0,397
2	63-MUL-86	103643	0,011
3	63-MUL-85	173680	0,052
4	30-MU10-2	102266	0,010
5	1010093110	174491	0,070

Mulag

63-MUL-01

Messer
couteau / blade

Orig.-Nr. / réf. origine / orig.-part-no.	
TM60190067	
Gewicht / poids / weight	2,020

Mulag

63-MUL-89

Scheibe
rondelle / washer

Orig.-Nr. / réf. origine / orig.-part-no.	
Gewicht / poids / weight	0,020

Mulag

	Best. Nr.: réf. article part-no.	Orig.-Nr. réf. origine orig.-part-no.	Gewicht poids weight
1	63-MUL-52		0,340
2	63-MUL-72	TM60070143	0,150
3	63-MUL-63	TM60070146	0,014
4	63-71682		0,080

- Keine Original-Ersatzteile - Il ne s'agit pas de pièces originales - No genuine spare parts -

Maße und Gewichte annähernd und unverbindlich - Les mesures et poids sont approximatifs et sous réserve - Dimensions and weights are approximate and not binding
 Technische Änderungen vorbehalten - Modifications techniques réservées - Technical changes reserved

Mulag

Best. Nr. réf. article part-no.	Orig.-Nr. réf. origine orig.-part-no.	Gewicht poids weight
63-MUL-54	138485	0,280
63-MUL-73	181686	0,238
63-MUL-64	186653	0,050
63-71682	101616 101537	0,080

Mulag

63-MUL-02-R re/dr/ri
63-MUL-02-L li/ga/le

Messer
couteau
blade

Abb. rechts
fig. droite
ill. right

Orig.-Nr. / réf. origine / orig.-part-no. re/dr/ri	TM60190012
Orig.-Nr. / réf. origine / orig.-part-no. li/ga/le	TM60190039
Gewicht / poids / weight	1,170

Mulag

63-MUL-62

Abscherbolzen Ø10,5
 piton de sûreté à cisaillement
 shear pin

Orig.-Nr. / réf. origine / orig.-part-no.	SM35-06-0179
Gewicht / poids / weight	0,310

Mulag

Best. Nr. réf. article part-no.	Orig.-Nr. réf. origine orig.-part-no.	Gewicht poids weight
63-ROU-51		0,180
63-ROU-72		0,120
63-ROU-62		0,035
63-71684		0,080

Technische Änderungen vorbehalten - Modifications techniques réservées - Technical changes reserved
 Maße und Gewichte annähernd und unverbindlich - Les mesures et poids sont approximatifs et sous réserve - Dimensions and weights are approximate and not binding

- Keine Original-Ersatzteile - Il ne s'agit pas de pièces originales - No genuine spare parts -

Mulag

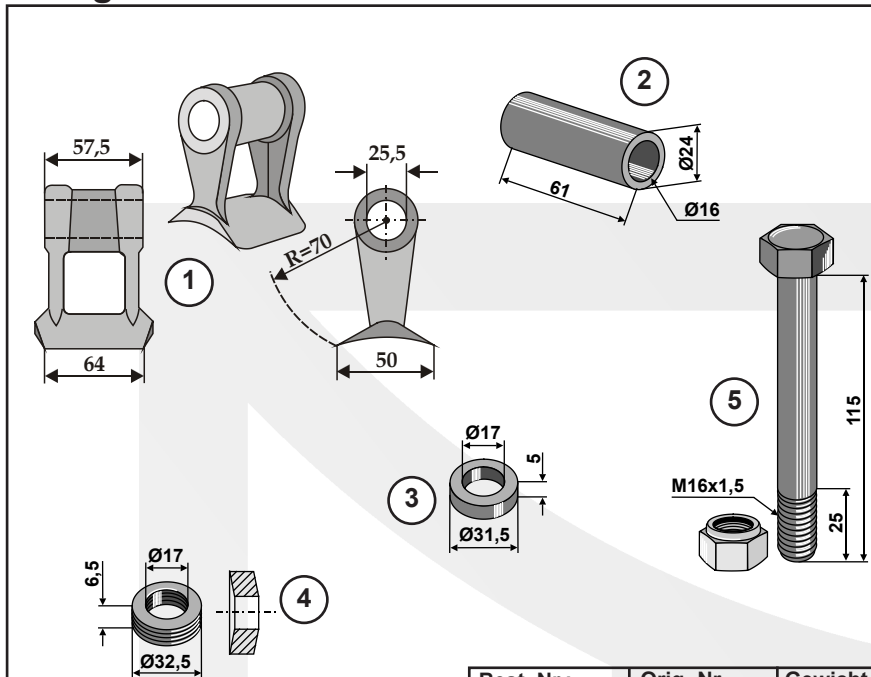

	Best. Nr.: réf. article part-no.	Orig.-Nr. réf. origine orig.-part-no.	Gewicht poids weight
1 Hammerschlegel marteau broyeur / pruning hammer	63-RM-14	TM60-07-0223	0,600
2 Distanzbuchse entretoise d'écartement / distance bush	63-ROU-61	TM60-07-0224	0,100
3 Distanzscheibe rondelle d'écartement / distance washer	63-ROU-82	TM60-07-0225	0,020
4 Elastische Distanzscheibe rondelle élastique / elastic washer	63-ROU-83	TM60-07-0226	0,025
5 Schraube mit Sicherungsmutter - 8.8 boulon avec écrou à freinage interne - 8.8 bolt with self-locking nut - 8.8	63-16115	Schraube TM60-07-0227 Mutter TM60-07-0228	0,250

Mulag

63-16115-1
 Schrauben-Satz M16x1,5
 ensemble visserie
 kit

für 63-RM-14
 pour 63-RM-14
 for 63-RM-14

Orig.-Nr. / réf. origine / orig.-part-no.

Gewicht / poids / weight	0,395
--------------------------	-------

- Keine Original-Ersatzteile - Il ne s'agit pas de pièces originales - No genuine spare parts -

Mulag

	Best. Nr.: réf. article part-no.	Orig.-Nr. réf. origine orig.-part-no.	Gewicht poids weight
1 Y-Messer mit Kette couteau-Y avec chaîne Y-blade with chain	63-MUL-80	TM60-04-0131	0,250
2 Schraube mit Sicherungsmutter-10.9 boulon avec écrou à freinage interne-10.9 bolt with self-locking nut-10.9	63-830	Schraube SM35-07-0233 Mutter SB35-09-0641	0,022

63-MUL-80

**Satz Schlagmesser komplett:
 (Mähbreite 1,2m - 40 Messer)
 Orig.-Nr. SB35-07-0123**
 Jeu complet des couteaux frappeurs
 (Largeur de coupe 1,2m - 40 couteaux)
 Complete set of impact blades
 (Mowing width 1,2m - 40 blades)

Maße und Gewichte annähernd und unverbindlich - Les mesures et poids sont approximatifs et sous réserve - Dimensions and weights are approximate and not binding
 Technische Änderungen vorbehalten - Modifications techniques réservées - Technical changes reserved

Mulag

63-MUL-88

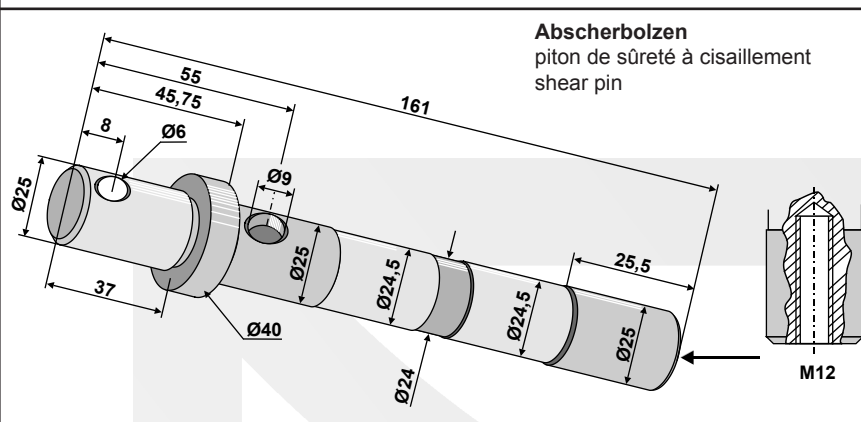

Abscherbolzen
 piton de sûreté à cisaillement
 shear pin

Orig.-Nr. / réf. origine / orig.-part-no.	164891
Gewicht / poids / weight	0,780

Muratori

63-AGM-01

Y-Messer
 couteau-Y / Y-blade

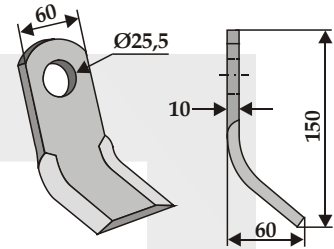

Orig.-Nr. / réf. origine / orig.-part-no.	
Gewicht / poids / weight	0,650

Muratori

63-RM-10-16

Hammerschlegel
 marteau broyeur
 pruning hammer

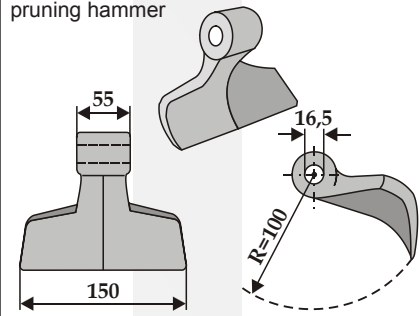

Orig.-Nr. / réf. origine / orig.-part-no.	
Gewicht / poids / weight	1,770

Muratori

63-RM-10-20

Hammerschlegel
 marteau broyeur
 pruning hammer

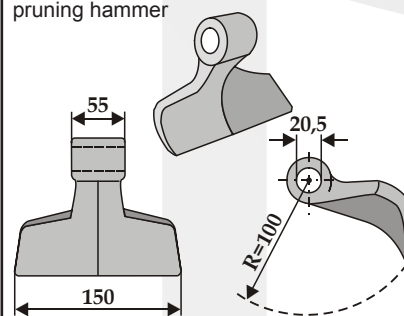

Orig.-Nr. / réf. origine / orig.-part-no.	
Gewicht / poids / weight	1,850

Muratori

63-AGM-03

Y-Messer
 couteau-Y / Y-blade

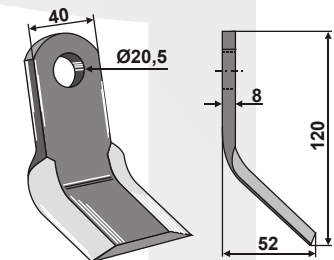

Orig.-Nr. / réf. origine / orig.-part-no.	
Gewicht / poids / weight	0,300

Muratori

63-AGM-04

Y-Messer
 couteau-Y / Y-blade

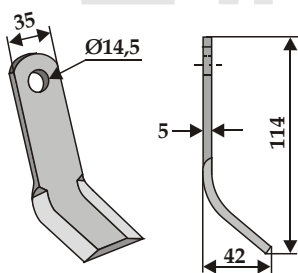

Orig.-Nr. / réf. origine / orig.-part-no.	
Gewicht / poids / weight	0,200

Technische Änderungen vorbehalten - Modifications techniques réservées - Technical changes reserved
 Maße und Gewichte annähernd und unverbindlich - Les mesures et poids sont approximatifs et sous réserve - Dimensions and weights are approximate and not binding

- Keine Original-Ersatzteile - Il ne s'agit pas de pièces originales - No genuine spare parts -

Muratori

Maschinentyp:
 modèle de machine:
 machine type:
MT 211

Best. Nr.: réf. article part-no.	Orig.-Nr. réf. origine orig.-part-no.	Gewicht poids weight
63-RM-7-14M	12019400	0,830
63-1450	Schraube 60007100 Mutter 62010800	0,100

Muratori

63-RM-79 NEU

Hammerschlegel
marteau broyeur
pruning hammer

Orig.-Nr. / réf. origine / orig.-part-no.	
Gewicht / poids / weight	0,365

Müthing

63-ZAP-12 NEU

Y-Messer
couteau-Y / Y-blade

Orig.-Nr. / réf. origine / orig.-part-no.	
00003435	
Gewicht / poids / weight	0,110

Müthing

Best. Nr.: réf. article part-no.	Orig.-Nr. réf. origine orig.-part-no.	Gewicht poids weight
63-RM-806		0,300
63-RM-807		0,240
63-MUE-99		0,125

- Keine Original-Ersatzteile - Il ne s'agit pas de pièces originales - No genuine spare parts -

Masse und Gewichte annähernd und unverbindlich - Les mesures et poids sont approximatifs et sous réserve - Dimensions and weights are approximate and not binding
 Technische Änderungen vorbehalten - Modifications techniques réservées - Technical changes reserved

Müthing

63-14115



Schraube mit Sicherungsmutter-10.9
 boulon avec écrou à freinage interne-10.9
 bolt with self-locking nut-10.9

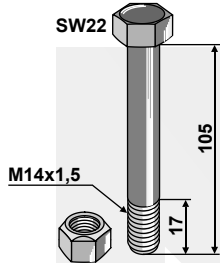

Orig.-Nr. / réf. origine / orig.-part-no.

MU00980509

Gewicht / poids / weight 0,176

Müthing

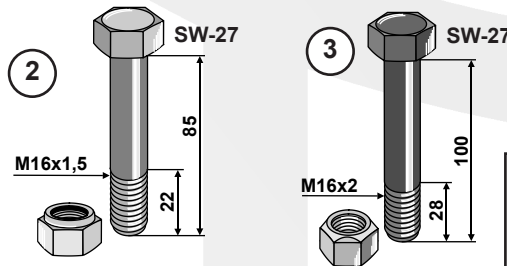
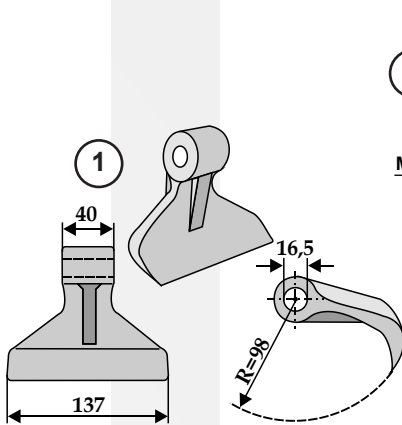

- ① Hammerschlegel
marteau broyeur / pruning hammer
- ② Schraube mit Sicherungsmutter-10.9
boulon avec écrou à freinage interne-10.9
bolt with self-locking nut-10.9
- ③ Schraube mit Sicherungsmutter-10.9
boulon avec écrou à freinage interne-10.9
bolt with self-locking nut-10.9

Best. Nr.: réf. article part-no.	Orig.-Nr. réf. origine orig.-part-no.	Gewicht poids weight
63-RM-30	2405003055	1,080
63-1685	980416	0,170
63-16101	2404004048	0,220

Müthing

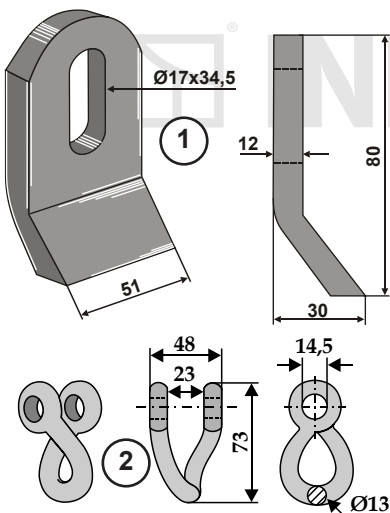

- ① Schlegel
fléau / flail
- ② Schäkel
manille / shackle
- ③ Buchse
entretoise / bush
- ④ Schraube mit Sicherungsmutter-12.9
boulon avec écrou à freinage interne-12.9
bolt with self-locking nut-12.9

Best. Nr.: réf. article part-no.	Orig.-Nr. réf. origine orig.-part-no.	Gewicht poids weight
63-MUE-06	MU000449	0,320
63-TUR-72	MU000507	0,230
63-TUR-81	MU000560	0,040
63-TUR-91	Schraube MU980509 Mutter MU980501	0,176

Technische Änderungen vorbehalten - Modifications techniques réservées - Technical changes reserved
 Maße und Gewichte annähernd und unverbindlich - Les mesures et poids sont approximatifs et sous réserve - Dimensions and weights are approximate and not binding

- Keine Original-Ersatzteile - Il ne s'agit pas de pièces originales - No genuine spare parts -

Mörtl

63-NOB-05	
Y-Messer couteau-Y / Y-blade	
Orig.-Nr. / réf. origine / orig.-part-no. 27781	
Gewicht / poids / weight	0,920

Mörtl

63-OMA-05	
Schlegel fléau flail	
Orig.-Nr. / réf. origine / orig.-part-no. 027845	
Gewicht / poids / weight	1,330

Nicolas

1 Schlegel kpl. montiert fléau compl. flail compl.	Best. Nr.: réf. article part-no.	Orig.-Nr. réf. origine orig.-part-no.	Gewicht poids weight
2 Klinge lame / blade	63-NIC-01		0,550
3 Halter support / holder	63-NIC-02		0,420
4 Buchse entretoise / bush	63-NIC-61		0,070
5 Schraube mit Sicherungsmutter-8.8 boulon avec écrou à freinage interne-8.8 bolt with self-locking nut-8.8	63-1035		0,030

- Keine Original-Ersatzteile - Il ne s'agit pas de pièces originales - No genuine spare parts -

Maße und Gewichte annähernd und unverbindlich - Les mesures et poids sont approximatifs et sous réserve - Dimensions and weights are approximate and not binding
 Technische Änderungen vorbehalten - Modifications techniques réservées - Technical changes reserved

Nicolas

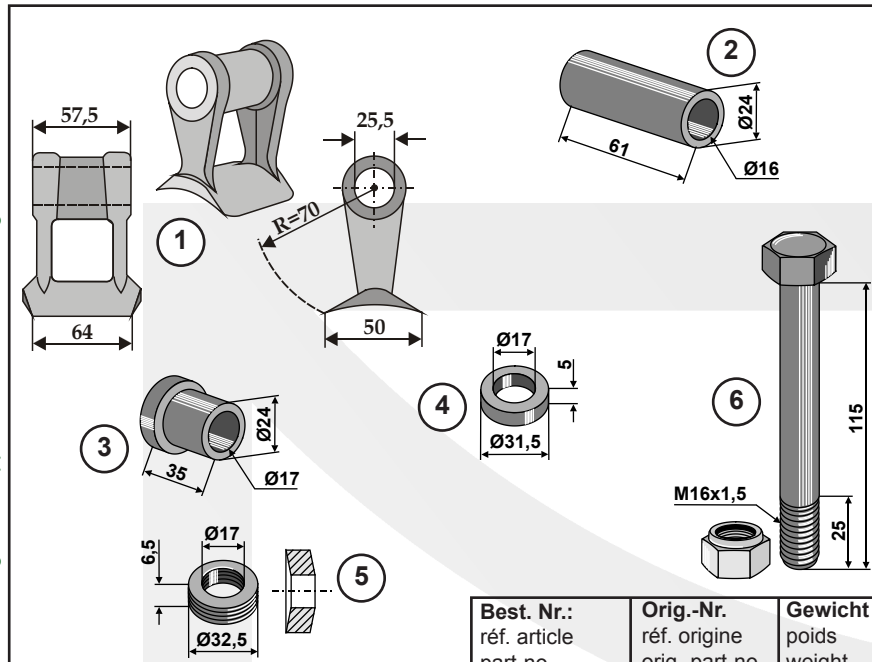

	Best. Nr.: réf. article part-no.	Orig.-Nr. réf. origine orig.-part-no.	Gewicht poids weight
1 Hammerschlegel marteau broyeur / pruning hammer	63-RM-14		0,600
2 Distanzbuchse entretoise d'écartement / distance bush	63-ROU-61		0,100
3 Buchse entretoise / bush	63-ROU-63		0,070
4 Distanzscheibe rondelle d'écartement / distance washer	63-ROU-82		0,020
5 Elastische Distanzscheibe rondelle élastique / elastic washer	63-ROU-83		0,025
6 Schraube mit Sicherungsmutter - 8.8 boulon avec écrou à freinage interne - 8.8 bolt with self-locking nut - 8.8	63-16115		0,250

Nicolas

63-16115-1
 Schrauben-Satz M16x1,5
 ensemble visserie
 kit

für 63-RM-14
 pour 63-RM-14
 for 63-RM-14

Orig.-Nr. / réf. origine / orig.-part-no.

Gewicht / poids / weight	0,395
--------------------------	-------

Nicolas

63-16115-2
 Schrauben-Satz M16x1,5
 ensemble visserie
 kit

für 63-RM-14
 pour 63-RM-14
 for 63-RM-14

Orig.-Nr. / réf. origine / orig.-part-no.

Gewicht / poids / weight	0,395
--------------------------	-------

Nobili

63-RM-2
 Hammerschlegel
 marteau broyeur
 pruning hammer

Orig.-Nr. / réf. origine / orig.-part-no.

Gewicht / poids / weight	1,800
--------------------------	-------

Nobili

63-RM-4
 Hammerschlegel
 marteau broyeur
 pruning hammer

Orig.-Nr. / réf. origine / orig.-part-no.

Gewicht / poids / weight	1,350
--------------------------	-------

Technische Änderungen vorbehalten - Modifications techniques réservées - Technical changes reserved
 Maße und Gewichte annähernd und unverbindlich - Les mesures et poids sont approximatifs et sous réserve - Dimensions and weights are approximate and not binding

- Keine Original-Ersatzteile - Il ne s'agit pas de pièces originales - No genuine spare parts -

Nobili

	Best. Nr.: réf. article part-no.	Orig.-Nr. réf. origine orig.-part-no.	Gewicht poids weight
1 Hammerschlegel marteau broyeur / pruning hammer	63-RM-46		1,330
2 Bolzen piton / bolt	63-KUH-900		0,460
3 Selbstsichernde Sechskantmutter écrou hexagonal à freinage interne self-locking hexagonal nut	63-KUH-901		0,050
4 Halter bride de support / holder	63-HAL-01		0,530

Nobili

63-NOB-02

Y-Messer
couteau-Y / Y-blade

Orig.-Nr. / réf. origine / orig.-part-no.	
Gewicht / poids / weight	0,450

Nobili

63-NOB-04

Gerades-Messer
couteau droit
straight blade

Orig.-Nr. / réf. origine / orig.-part-no.	
Gewicht / poids / weight	0,850

Nobili

63-NOB-05

Y-Messer
couteau-Y / Y-blade

Orig.-Nr. / réf. origine / orig.-part-no.	
Gewicht / poids / weight	0,920

Nobili

63-RM-24

Hammerschlegel
marteau broyeur
pruning hammer

Orig.-Nr. / réf. origine / orig.-part-no.	
Gewicht / poids / weight	1,075

- Keine Original-Ersatzteile - Il ne s'agit pas de pièces originales - No genuine spare parts -

Maße und Gewichte annähernd und unverbindlich - Les mesures et poids sont approximatifs et sous réserve - Dimensions and weights are approximate and not binding
 Technische Änderungen vorbehalten - Modifications techniques réservées - Technical changes reserved

Nobili

Best. Nr.: réf. article part-no.	Orig.-Nr. réf. origine orig.-part-no.	Gewicht poids weight
63-NOB-07		0,620
63-NOB-08		0,580
63-NOB-09		0,150

1 Messer
 couteau / blade
2 Halter
 support / holder
3 Buchse
 entretoise
 bush

Nobili

63-NOB-10

Y-Messer
 couteau-Y / Y-blade

Orig.-Nr. / réf. origine / orig.-part-no.	
Gewicht / poids / weight	0,450

Nobili

63-NOB-11

Gedrehtes-Messer
 couteau torsadé
 twisted blade

Orig.-Nr. / réf. origine / orig.-part-no.	
Gewicht / poids / weight	0,320

Nobili

Best. Nr.: réf. article part-no.	Orig.-Nr. réf. origine orig.-part-no.	Gewicht poids weight
63-FEI-02		0,960
63-FEI-63		0,054
63-FEI-64		0,020
63-1660		0,150

1 Y-Messer
 couteau-Y / Y-blade
2 Buchse
 entretoise / bush
3 Scheibe
 rondelle / washer
4 Schraube mit Sicherungsmutter-10.9
 boulon avec écrou à freinage interne-10.9
 bolt with self-locking nut-10.9

Technische Änderungen vorbehalten - Modifications techniques réservées - Technical changes reserved
 Maße und Gewichte annähernd und unverbindlich - Les mesures et poids sont approximatifs et sous réserve - Dimensions and weights are approximate and not binding

- Keine Original-Ersatzteile - Il ne s'agit pas de pièces originales - No genuine spare parts -

Nobili

63-NOB-12

Y-Messer
 couteau-Y / Y-blade

Orig.-Nr. / réf. origine / orig.-part-no.

Gewicht / poids / weight	0,460
--------------------------	-------

Nobili

63-NOB-06

Winkelmesser
 couteau équerre
 L-blade

Orig.-Nr. / réf. origine / orig.-part-no.

Gewicht / poids / weight	1,020
--------------------------	-------

Nobili

63-WET-01

Y-Messer
 couteau-Y / Y-blade

Orig.-Nr. / réf. origine / orig.-part-no.

Gewicht / poids / weight	0,450
--------------------------	-------

Nobili

63-NOB-38

Gerades Messer
 couteau droit / straight blade

Orig.-Nr. / réf. origine / orig.-part-no.

Gewicht / poids / weight	0,310
--------------------------	-------

Nobili

63-NOB-17

Gerades Messer
 couteau droit / straight blade

Orig.-Nr. / réf. origine / orig.-part-no.

Gewicht / poids / weight	0,295
--------------------------	-------

Nobili

NEU

1 Hammerschlegel
 marteau broyeur / pruning hammer

2 Schraube - 10.9
 boulon - 10.9
 bolt - 10.9

3 Selbstsichernde Sechskantmutter
 écrou hexagonal à freinage interne
 self-locking hexagon nut

Best. Nr.: réf. article part-no.	Orig.-Nr. réf. origine orig.-part-no.	Gewicht poids weight
63-RM-43	1891002	1,240
63-1691	J1891003	0,170
51-1051	606.11.76	0,030

- Keine Original-Ersatzteile - Il ne s'agit pas de pièces originales - No genuine spare parts -

Maße und Gewichte annähernd und unverbindlich - Les mesures et poids sont approximatifs et sous réserve - Dimensions and weights are approximate and not binding
 Technische Änderungen vorbehalten - Modifications techniques réservées - Technical changes reserved

Technische Änderungen vorbehalten - Modifications techniques réservées - Technical changes reserved
 Maße und Gewichte annähernd und unverbindlich - Les mesures et poids sont approximatifs et sous réserve - Dimensions and weights are approximate and not binding

Nobili

63-NOB-16	
<p>Y-Messer couteau-Y / Y-blade</p>	
Orig.-Nr. / réf. origine / orig.-part-no.	
1551128	
Gewicht / poids / weight	0,330

Nobili

63-NOB-18	
<p>Mittelschlegel fléau central central flail</p>	
Orig.-Nr. / réf. origine / orig.-part-no.	
1551128	
Gewicht / poids / weight	0,550

Nobili

63-NOB-27	
<p>Y-Messer couteau-Y / Y-blade</p>	
Orig.-Nr. / réf. origine / orig.-part-no.	
1551128	
Gewicht / poids / weight	0,370

Nobili

63-NOB-34	
<p>Gerades-Messer couteau droit straight blade</p>	
Orig.-Nr. / réf. origine / orig.-part-no.	
1551128	
Gewicht / poids / weight	0,550

Nobili

63-NOB-35	
<p>Y-Messer couteau-Y / Y-blade</p>	
Orig.-Nr. / réf. origine / orig.-part-no.	
1551128	
Gewicht / poids / weight	0,140

Nobili

63-NOB-41	
<p>Y-Messer couteau-Y / Y-blade</p>	
Orig.-Nr. / réf. origine / orig.-part-no.	
1551128	
Gewicht / poids / weight	0,310

Nobili

63-NOB-37	
<p>Schlegel fléau flail</p>	
Orig.-Nr. / réf. origine / orig.-part-no.	
1551128	
Gewicht / poids / weight	0,470

- Keine Original-Ersatzteile - Il ne s'agit pas de pièces originales - No genuine spare parts -

Noremat

	Best. Nr.: réf. article part-no.	Orig.-Nr. réf. origine orig.-part-no.	Gewicht poids weight
1 Hammerschlegel marteau broyeur / pruning hammer	63-RM-14	1.39.207	0,600
2 Distanzbuchse entretoise d'écartement / distance bush	63-ROU-61	103031	0,100
3 Buchse entretoise / bush	63-ROU-63	103032	0,070
4 Distanzscheibe rondelle d'écartement / distance washer	63-ROU-82	1.46.605	0,020
5 Elastische Distanzscheibe rondelle élastique / elastic washer	63-ROU-83	1.29.601	0,025
6 Schraube mit Sicherungsmutter - 8.8 boulon avec écrou à freinage interne - 8.8 bolt with self-locking nut - 8.8	63-16115	Schraube 103081 Mutter 103021	0,250

Noremat

63-16115-1

Schrauben-Satz M16x1,5
ensemble visserie
kit

für 63-RM-14
pour 63-RM-14
for 63-RM-14

Orig.-Nr. / réf. origine / orig.-part-no.

Gewicht / poids / weight	0,395
--------------------------	-------

Noremat

63-16115-2

Schrauben-Satz M16x1,5
ensemble visserie
kit

für 63-RM-14
pour 63-RM-14
for 63-RM-14

Orig.-Nr. / réf. origine / orig.-part-no.

Gewicht / poids / weight	0,395
--------------------------	-------

- Keine Original-Ersatzteile - Il ne s'agit pas de pièces originales - No genuine spare parts -

Maße und Gewichte annähernd und unverbindlich - Les mesures et poids sont approximatifs et sous réserve - Dimensions and weights are approximate and not binding
 Technische Änderungen vorbehalten - Modifications techniques réservées - Technical changes reserved

Noremat

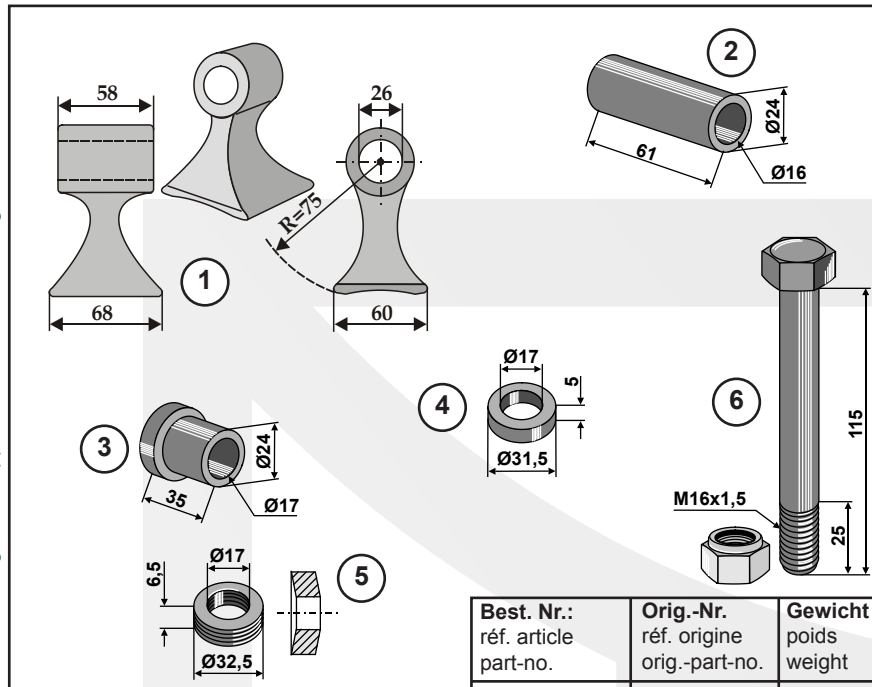

	Best. Nr.: réf. article part-no.	Orig.-Nr. réf. origine orig.-part-no.	Gewicht poids weight
1 Hammerschlegel marteau broyeur / pruning hammer	63-RM-800	SM62	0,760
2 Distanzbuchse entretoise d'écartement / distance bush	63-ROU-61	FG24x61	0,100
3 Buchse entretoise / bush	63-ROU-63	SM61	0,070
4 Distanzscheibe rondelle d'écartement / distance washer	63-ROU-82		0,020
5 Elastische Distanzscheibe rondelle élastique / elastic washer	63-ROU-83		0,025
6 Schraube mit Sicherungsmutter - 8.8 boulon avec écrou à freinage interne - 8.8 bolt with self-locking nut - 8.8	63-16115	Schraube 1001490 Mutter 102421	0,250

Noremat

63-16115-1
 Schrauben-Satz M16x1,5
 ensemble visserie
 kit

für 63-RM-800
 pour 63-RM-800
 for 63-RM-800

Orig.-Nr. / réf. origine / orig.-part-no.

Gewicht / poids / weight	0,395
--------------------------	-------

Noremat

63-16115-2
 Schrauben-Satz M16x1,5
 ensemble visserie
 kit

für 63-RM-800
 pour 63-RM-800
 for 63-RM-800

Orig.-Nr. / réf. origine / orig.-part-no.

Gewicht / poids / weight	0,395
--------------------------	-------

Noremat

63-MUL-54

Schlegel
 fléau
 flail

Orig.-Nr. / réf. origine / orig.-part-no.
 103070

Gewicht / poids / weight	0,280
--------------------------	-------

Technische Änderungen vorbehalten - Modifications techniques réservées - Technical changes reserved
 Maße und Gewichte annähernd und unverbindlich - Les mesures et poids sont approximatifs et sous réserve - Dimensions and weights are approximate and not binding

- Keine Original-Ersatzteile - Il ne s'agit pas de pièces originales - No genuine spare parts -

Noremat

Best. Nr.: réf. article part-no.	Orig.-Nr. réf. origine orig.-part-no.	Gewicht poids weight
63-UNI-06		0,210
63-UNI-07	103067	0,200

Noremat

Best. Nr.: réf. article part-no.	Orig.-Nr. réf. origine orig.-part-no.	Gewicht poids weight
63-UNI-05	103059	0,190
63-UNI-07	103067	0,200

Noremat

Best. Nr.: réf. article part-no.	Orig.-Nr. réf. origine orig.-part-no.	Gewicht poids weight
63-SMA-51	103006	0,120
63-ROU-72	103065	0,120
63-ROU-62	103037	0,035
63-71684	Schraube 103085 Mutter 103022	0,080

- Keine Original-Ersatzteile - Il ne s'agit pas de pièces originales - No genuine spare parts -

Maße und Gewichte annähernd und unverbindlich - Les mesures et poids sont approximatifs et sous réserve - Dimensions and weights are approximate and not binding
 Technische Änderungen vorbehalten - Modifications techniques réservées - Technical changes reserved

Noremat

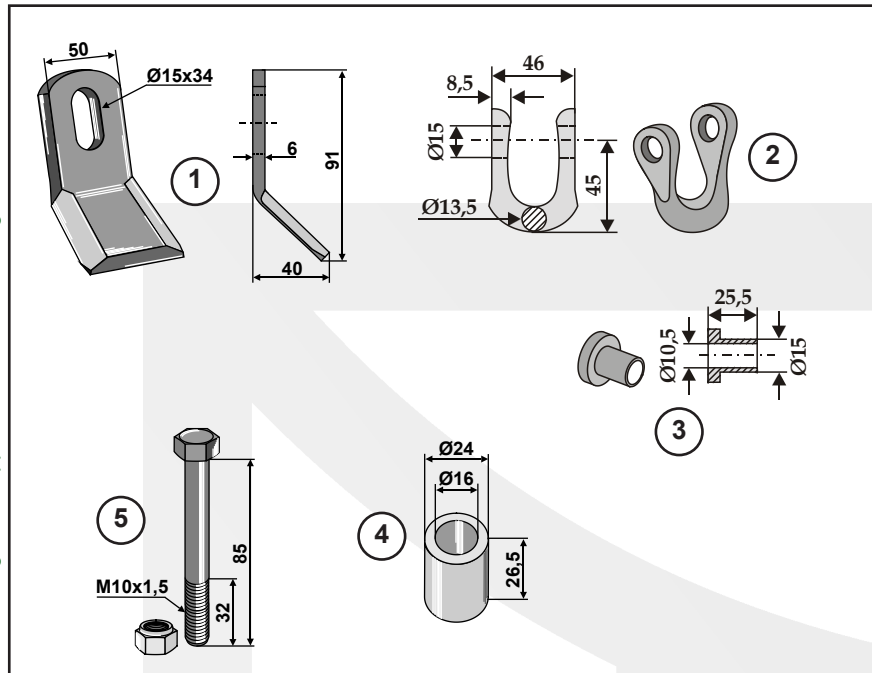

	Best. Nr.: réf. article part-no.	Orig.-Nr. réf. origine orig.-part-no.	Gewicht poids weight
1 Hammerschlegel marteau broyeur / pruning hammer	63-SMA-52	100111	0,200
2 Schäkel manille / shackle	63-BOM-72	100118	0,150
3 Innenbuchse entretoise interne / internal bush	63-BOM-62	100107	0,020
4 Außenbuchse entretoise externe / external bush	63-BOM-61	100109	0,050
5 Schraube mit Sicherungsmutter-10.9 boulon avec écrou à freinage interne-10.9 bolt with self-locking nut-10.9	63-1085	100115	0,075

Noremat

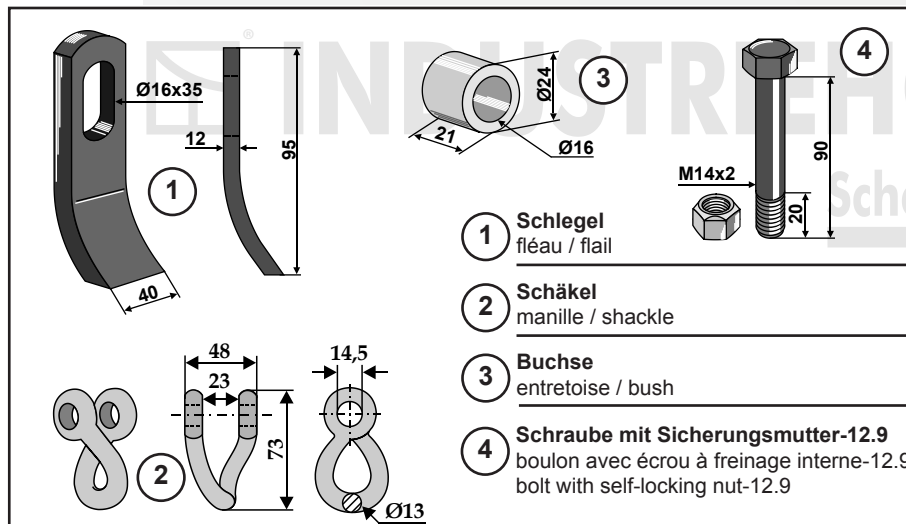

- 1 Schlegel
fléau / flail
- 2 Schäkel
manille / shackle
- 3 Buchse
entretoise / bush
- 4 Schraube mit Sicherungsmutter-12.9
boulon avec écrou à freinage interne-12.9
bolt with self-locking nut-12.9

Best. Nr.: réf. article part-no.	Orig.-Nr. réf. origine orig.-part-no.	Gewicht poids weight
63-TUR-51	103074	0,260
63-TUR-72	103075	0,230
63-TUR-81	103076	0,040
63-TUR-91	Schraube 103077 Mutter 103019	0,150

Technische Änderungen vorbehalten - Modifications techniques réservées - Technical changes reserved
 Maße und Gewichte annähernd und unverbindlich - Les mesures et poids sont approximatifs et sous réserve - Dimensions and weights are approximate and not binding

- Keine Original-Ersatzteile - Il ne s'agit pas de pièces originales - No genuine spare parts -

Noremat

	Best. Nr.: réf. article part-no.	Orig.-Nr. réf. origine orig.-part-no.	Gewicht poids weight
1 Hammerschlegel marteau broyeur / pruning hammer	63-RM-17	100113	0,440
2 Schäkel manille / shackle	63-ROU-72	103065	0,120
3 Innenbuchse entretoise interne / internal bush	63-ROU-62	103037	0,035
4 Schraube mit Sicherungsmutter-10.9 boulon avec écrou à freinage interne-10.9 bolt with self-locking nut-10.9	63-71684	Schraube 103085 Mutter 103022	0,080

Noremat

	Best. Nr.: réf. article part-no.	Orig.-Nr. réf. origine orig.-part-no.	Gewicht poids weight
1 Schlegel fléau / flail	63-ROU-52	103051	0,200
2 Schäkel manille / shackle	63-ROU-71	103068	0,150
3 Buchse entretoise / bush	63-ROU-62	103037	0,035
4 Schraube mit Sicherungsmutter-10.9 boulon avec écrou à freinage interne-10.9 bolt with self-locking nut-10.9	63-71684	Schraube 103085 Mutter 103022	0,080

- Keine Original-Ersatzteile - Il ne s'agit pas de pièces originales - No genuine spare parts -

Maße und Gewichte annähernd und unverbindlich - Les mesures et poids sont approximatifs et sous réserve - Dimensions and weights are approximate and not binding
 Technische Änderungen vorbehalten - Modifications techniques réservées - Technical changes reserved

Noremat

Best. Nr.: réf. article part-no.	Orig.-Nr. réf. origine orig.-part-no.	Gewicht poids weight
1 Y-Messer couteau-Y / Y-blade	63-ROU-54	0,210
2 Schraube mit Sicherungsmutter-12.9 boulon avec écrou à freinage interne-12.9 bolt with self-locking nut-12.9	63-1450	0,100

Oehler

63-RM-6
 Hammerschlegel
 marteau broyeur
 pruning hammer

Orig.-Nr. / réf. origine / orig.-part-no.

Gewicht / poids / weight	1,600
--------------------------	-------

OMARV

63-ZZZ-33
 Schlegel
 fléau
 flail

Orig.-Nr. / réf. origine / orig.-part-no.

Gewicht / poids / weight	0,680
--------------------------	-------

OMARV

63-ZZZ-34
 Schlegel
 fléau
 flail

Orig.-Nr. / réf. origine / orig.-part-no.

Gewicht / poids / weight	0,500
--------------------------	-------

OMARV

63-ZZZ-35
 Schlegel
 fléau
 flail

Orig.-Nr. / réf. origine / orig.-part-no.

Gewicht / poids / weight	0,480
--------------------------	-------

OMARV

63-ZZZ-36
 Y-Messer
 couteau-Y / Y-blade

Orig.-Nr. / réf. origine / orig.-part-no.

Gewicht / poids / weight	0,550
--------------------------	-------

OMARV

63-ZZZ-10
 Schlegel
 fléau
 flail

Orig.-Nr. / réf. origine / orig.-part-no.

Gewicht / poids / weight	0,710
--------------------------	-------

Technische Änderungen vorbehalten - Modifications techniques réservées - Technical changes reserved
 Maße und Gewichte annähernd und unverbindlich - Les mesures et poids sont approximatifs et sous réserve - Dimensions and weights are approximate and not binding

- Keine Original-Ersatzteile - Il ne s'agit pas de pièces originales - No genuine spare parts -

OMARV

Best. Nr.: réf. article part-no.	Orig.-Nr. réf. origine orig.-part-no.	Gewicht poids weight
63-RM-4-18	CL00325	1,350
63-1001		0,020
63-18100		0,290

OMARV

Best. Nr.: réf. article part-no.	Orig.-Nr. réf. origine orig.-part-no.	Gewicht poids weight
63-RM-4	CL00323	1,350
63-1690		0,200

OMARV

63-RM-6-18
 Hammerschlegel
 marteau broyeur
 pruning hammer

Orig.-Nr. / réf. origine / orig.-part-no.	
Gewicht / poids / weight	

1,560

OMARV

63-NOB-04
 Gerades-Messer
 couteau droit
 straight blade

Orig.-Nr. / réf. origine / orig.-part-no.	
Gewicht / poids / weight	

0,850

OMARV

63-NOB-05
 Y-Messer
 couteau-Y / Y-blade

Orig.-Nr. / réf. origine / orig.-part-no.	
Gewicht / poids / weight	

0,920

OMARV

63-NOB-06
 Winkelmesser
 couteau équerre
 L-blade

Orig.-Nr. / réf. origine / orig.-part-no.	
Gewicht / poids / weight	

1,020

- Keine Original-Ersatzteile - Il ne s'agit pas de pièces originales - No genuine spare parts -

Maße und Gewichte annähernd und unverbindlich - Les mesures et poids sont approximatifs et sous réserve - Dimensions and weights are approximate and not binding - Technische Änderungen vorbehalten - Modifications techniques réservées - Technical changes reserved

Technische Änderungen vorbehalten - Modifications techniques réservées - Technical changes reserved
 Maße und Gewichte annähernd und unverbindlich - Les mesures et poids sont approximatifs et sous réserve - Dimensions and weights are approximate and not binding

OMARV

63-RM-7-14

Hammerschlegel
 marteau broyeur / pruning hammer

Orig.-Nr. / réf. origine / orig.-part-no.

Gewicht / poids / weight	0,830
--------------------------	-------

OMARV

63-RM-7-16

Hammerschlegel
 marteau broyeur / pruning hammer

Orig.-Nr. / réf. origine / orig.-part-no.

Gewicht / poids / weight	0,780
--------------------------	-------

OMARV

63-OMA-05

Schlegel
 fléau
 flail

Orig.-Nr. / réf. origine / orig.-part-no.

CL 00314

Gewicht / poids / weight	1,330
--------------------------	-------

OMARV

63-OMA-06

Y-Messer
 couteau-Y / Y-blade

Orig.-Nr. / réf. origine / orig.-part-no.

CL00309

Gewicht / poids / weight	0,520
--------------------------	-------

Orsi

63-BOM-81

Hammerschlegel
 marteau broyeur
 pruning hammer

Orig.-Nr. / réf. origine / orig.-part-no.

Gewicht / poids / weight	0,615
--------------------------	-------

Orsi

63-NOB-16

Y-Messer
 couteau-Y / Y-blade

Orig.-Nr. / réf. origine / orig.-part-no.

Gewicht / poids / weight	0,330
--------------------------	-------

Orsi

63-AGM-03

Y-Messer
 couteau-Y / Y-blade

Orig.-Nr. / réf. origine / orig.-part-no.

00023004

Gewicht / poids / weight	0,300
--------------------------	-------

Orsi

63-RM-20

Hammerschlegel
 marteau broyeur
 pruning hammer

Orig.-Nr. / réf. origine / orig.-part-no.

Gewicht / poids / weight	1,120
--------------------------	-------

- Keine Original-Ersatzteile - Il ne s'agit pas de pièces originales - No genuine spare parts -

Orsi

63-RM-48
Hammerschlegel
 marteau broyeur
 pruning hammer

Orig.-Nr. / réf. origine / orig.-part-no.

Gewicht / poids / weight	0,850
--------------------------	-------

Orsi

63-ORS-02
Schäkel
 manille / shackle

Orig.-Nr. / réf. origine / orig.-part-no.

Gewicht / poids / weight	0,125
--------------------------	-------

Orsi

63-ORS-04
Gedrehtes-Messer
 couteau torsadé
 twisted blade

Orig.-Nr. / réf. origine / orig.-part-no.

Gewicht / poids / weight	0,550
--------------------------	-------

Orsi

63-ORS-05
Y-Messer
 couteau-Y / Y-blade

Orig.-Nr. / réf. origine / orig.-part-no.

Gewicht / poids / weight	0,500
--------------------------	-------

Orsi

63-ORS-06
Y-Messer
 couteau-Y / Y-blade

Orig.-Nr. / réf. origine / orig.-part-no.

Gewicht / poids / weight	0,230
--------------------------	-------

Orsi

63-ORS-08
Schäkel
 manille / shackle

Orig.-Nr. / réf. origine / orig.-part-no.

Gewicht / poids / weight	0,200
--------------------------	-------

Orsi

63-ORS-09
Schäkel
 manille / shackle

Orig.-Nr. / réf. origine / orig.-part-no.

Gewicht / poids / weight	0,200
--------------------------	-------

Orsi

63-ORS-10
Y-Messer
 couteau-Y / Y-blade

Orig.-Nr. / réf. origine / orig.-part-no.

Gewicht / poids / weight	0,950
--------------------------	-------

Orsi

63-RM-86
Hammerschlegel
 marteau broyeur
 pruning hammer

Orig.-Nr. / réf. origine / orig.-part-no.

Gewicht / poids / weight	0,220
--------------------------	-------

- Keine Original-Ersatzteile - Il ne s'agit pas de pièces originales - No genuine spare parts -

Maße und Gewichte annähernd und unverbindlich - Les mesures et poids sont approximatifs et sous réserve - Dimensions and weights are approximate and not binding
 Technische Änderungen vorbehalten - Modifications techniques réservées - Technical changes reserved

Technische Änderungen vorbehalten - Modifications techniques réservées - Technical changes reserved
 Maße und Gewichte annähernd und unverbindlich - Les mesures et poids sont approximatifs et sous réserve - Dimensions and weights are approximate and not binding

Orsi
63-ZZZ-11
 Y-Messer
 couteau-Y / Y-blade

Orig.-Nr. / réf. origine / orig.-part-no.

Gewicht / poids / weight	0,210
---------------------------------	-------

Orsi
63-ORS-12
 Y-Messer
 couteau-Y / Y-blade

Orig.-Nr. / réf. origine / orig.-part-no.

Gewicht / poids / weight	0,360
---------------------------------	-------

Orsi
63-RM-99
 Hammerschlegel
 marteau broyeur / pruning hammer

Orig.-Nr. / réf. origine / orig.-part-no.

Gewicht / poids / weight	1,730
---------------------------------	-------

Orsi

Best. Nr.: réf. article part-no.	Orig.-Nr. réf. origine orig.-part-no.	Gewicht poids weight
63-FEI-15	CL00323	0,260
63-MUL-71		0,110

Orsi
63-RM-10-20
 Hammerschlegel
 marteau broyeur
 pruning hammer

Orig.-Nr. / réf. origine / orig.-part-no.

Gewicht / poids / weight	1,850
---------------------------------	-------

Orsi
63-M-37-14
 Hammerschlegel
 marteau broyeur
 pruning hammer

Orig.-Nr. / réf. origine / orig.-part-no.

Gewicht / poids / weight	0,730
---------------------------------	-------

Orsi
63-AGM-506
 Buchse
 entretoise / bush

Orig.-Nr. / réf. origine / orig.-part-no.

Gewicht / poids / weight	0,055
---------------------------------	-------

Orsi
63-AGM-21
 Y-Messer
 couteau-Y / Y-blade

Orig.-Nr. / réf. origine / orig.-part-no.

Gewicht / poids / weight	0,120
---------------------------------	-------

- Keine Original-Ersatzteile - Il ne s'agit pas de pièces originales - No genuine spare parts -

Orsi

Technical drawing showing three parts: 1. Y-blade (Y-Messer) with dimensions: 60mm width, 140mm length, 8mm thickness, and a hole with diameter Ø16,5. 2. Bolt with self-locking nut (Schraube mit Sicherungsmutter-10.9) with dimensions: 100mm length, 41mm thread length, and M16x1,5 thread. 3. Another bolt with self-locking nut (Schraube mit Sicherungsmutter-10.9) with dimensions: 110mm length, 41mm thread length, and M16x1,5 thread.

Best. Nr.: réf. article part-no.	Orig.-Nr. réf. origine orig.-part-no.	Gewicht poids weight
63-ORS-01		0,520
63-BUL-41		0,220
63-BUL-56		0,230

Orsi

63-YYY-73
 Schäkel
 manille / shackle

Technical drawing of a shackle with dimensions: hole diameter Ø16, total length 57, U-bend width 49, U-bend thickness 22, and U-bend diameter Ø13.

Orig.-Nr. / réf. origine / orig.-part-no.	
Gewicht / poids / weight	0,195

Palladino

63-ZZZ-13
 Y-Messer
 couteau-Y / Y-blade

Technical drawing of a Y-blade with dimensions: hole diameter Ø18,5, total length 100, thickness 10, and bottom width 27.

Orig.-Nr. / réf. origine / orig.-part-no.	
Gewicht / poids / weight	0,280

Palladino

63-ZZZ-39
 Schlegel
 fléau
 flail

Technical drawing of a flail with dimensions: hole diameter Ø14x35, total length 86, thickness 8, and bottom width 27.

Orig.-Nr. / réf. origine / orig.-part-no.	
Gewicht / poids / weight	0,250

Palladino

63-PAL-09
 Winkelmesser
 couteau équerre
 L-blade

Technical drawing of an L-blade with dimensions: hole diameter Ø18,5, total length 105, thickness 10, and bottom width 73.

Orig.-Nr. / réf. origine / orig.-part-no.	
Gewicht / poids / weight	0,510

Palladino

63-M-1
 Hammerschlegel
 marteau broyeur
 pruning hammer

Technical drawing of a pruning hammer with dimensions: hole diameter 16,5, radius R=88, and bottom width 170.

Orig.-Nr. / réf. origine / orig.-part-no.	
Gewicht / poids / weight	2,000

Palladino

63-RM-3
 Hammerschlegel
 marteau broyeur
 pruning hammer

Technical drawing of a pruning hammer with dimensions: hole diameter 16,5, radius R=85, and bottom width 155.

Orig.-Nr. / réf. origine / orig.-part-no.	
Gewicht / poids / weight	1,500

- Keine Original-Ersatzteile - Il ne s'agit pas de pièces originales - No genuine spare parts -

Maße und Gewichte annähernd und unverbindlich - Les mesures et poids sont approximatifs et sous réserve - Dimensions and weights are approximate and not binding - Technische Änderungen vorbehalten - Modifications techniques réservées - Technical changes reserved

Technische Änderungen vorbehalten - Modifications techniques réservées - Technical changes reserved
 Maße und Gewichte annähernd und unverbindlich - Les mesures et poids sont approximatifs et sous réserve - Dimensions and weights are approximate and not binding

Palladino

63-OMA-05

Schlegel
fléau
flail

Orig.-Nr. / réf. origine / orig.-part-no.

Gewicht / poids / weight	1,330
--------------------------	-------

Palladino

63-PAL-06

Y-Messer
couteau-Y / Y-blade

Orig.-Nr. / réf. origine / orig.-part-no.

Gewicht / poids / weight	0,160
--------------------------	-------

Palladino

63-NOB-05

Y-Messer
couteau-Y / Y-blade

Orig.-Nr. / réf. origine / orig.-part-no.

Gewicht / poids / weight	0,920
--------------------------	-------

Palladino

63-PEG-35

Y-Messer
couteau-Y / Y-blade

Orig.-Nr. / réf. origine / orig.-part-no.

Gewicht / poids / weight	0,720
--------------------------	-------

Palladino

63-IND-09

Y-Messer
couteau-Y / Y-blade

Orig.-Nr. / réf. origine / orig.-part-no.

Gewicht / poids / weight	0,320
--------------------------	-------

Palladino

63-NOB-04

Gerades-Messer
couteau droit
straight blade

Orig.-Nr. / réf. origine / orig.-part-no.

Gewicht / poids / weight	0,850
--------------------------	-------

Palladino

63-ZZZ-37

Y-Messer
couteau-Y / Y-blade

Orig.-Nr. / réf. origine / orig.-part-no.

Gewicht / poids / weight	0,280
--------------------------	-------

Palladino

63-ZZZ-38

Winkelmesser
couteau équerre
L-blade

Orig.-Nr. / réf. origine / orig.-part-no.

Gewicht / poids / weight	0,580
--------------------------	-------

Palladino

63-PEG-36

Gerades-Messer
couteau droit
straight blade

Orig.-Nr. / réf. origine / orig.-part-no.

Gewicht / poids / weight	0,700
--------------------------	-------

- Keine Original-Ersatzteile - Il ne s'agit pas de pièces originales - No genuine spare parts -

Palladino

63-RM-95

Hammerschlegel
 marteau broyeur / pruning hammer

Orig.-Nr. / réf. origine / orig.-part-no.

Gewicht / poids / weight	1,580
--------------------------	-------

Palladino

63-RM-97 **NEU**

Hammerschlegel
 marteau broyeur / pruning hammer

Orig.-Nr. / réf. origine / orig.-part-no.

Gewicht / poids / weight	0,390
--------------------------	-------

Palladino

63-PAL-17 **NEU**

Y-Messer
 couteau-Y / Y-blade

Orig.-Nr. / réf. origine / orig.-part-no.

Gewicht / poids / weight	0,330
--------------------------	-------

Pegoraro

63-PEG-35

Y-Messer
 couteau-Y / Y-blade

Orig.-Nr. / réf. origine / orig.-part-no.
 009119

Gewicht / poids / weight	0,720
--------------------------	-------

Pegoraro

63-IND-09

Y-Messer
 couteau-Y / Y-blade

Orig.-Nr. / réf. origine / orig.-part-no.

Gewicht / poids / weight	0,320
--------------------------	-------

Pegoraro

63-OMA-05

Schlegel
 fléau
 flail

Orig.-Nr. / réf. origine / orig.-part-no.

Gewicht / poids / weight	1,330
--------------------------	-------

Pegoraro

63-RM-3

Hammerschlegel
 marteau broyeur
 pruning hammer

Orig.-Nr. / réf. origine / orig.-part-no.

Gewicht / poids / weight	1,500
--------------------------	-------

Pegoraro

63-PEG-36

Gerades-Messer
 couteau droit
 straight blade

Orig.-Nr. / réf. origine / orig.-part-no.

Gewicht / poids / weight	0,700
--------------------------	-------

Perfect

63-RM-7-16

Hammerschlegel
 marteau broyeur / pruning hammer

Orig.-Nr. / réf. origine / orig.-part-no.

Gewicht / poids / weight	0,780
--------------------------	-------

- Keine Original-Ersatzteile - Il ne s'agit pas de pièces originales - No genuine spare parts -

Maße und Gewichte annähernd und unverbindlich - Les mesures et poids sont approximatifs et sous réserve - Dimensions and weights are approximate and not binding
 Technische Änderungen vorbehalten - Modifications techniques réservées - Technical changes reserved

Perfect

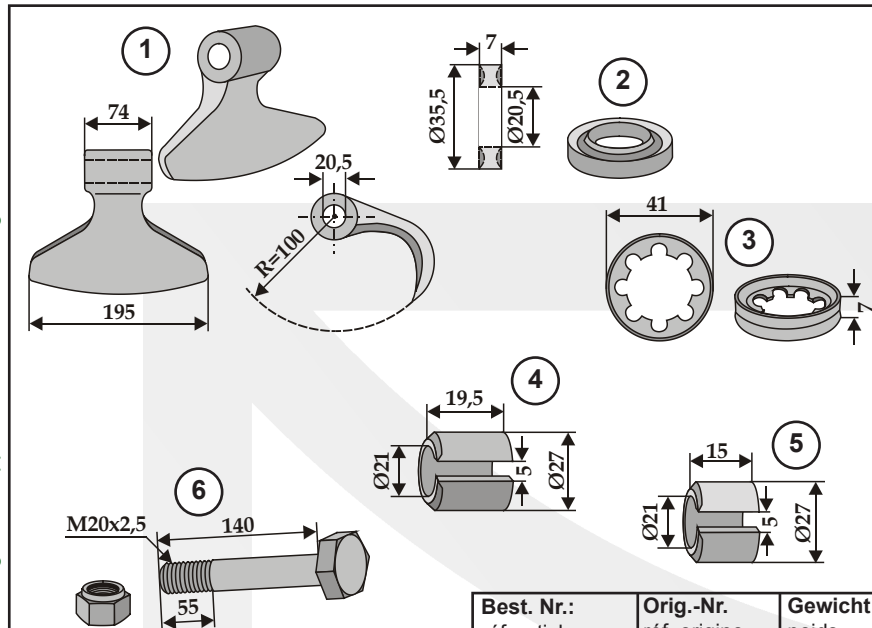

- 1 **Hammerschlegel**
marteau broyeur / pruning hammer
- 2 **Sicherungsring**
bague de sécurité / safety ring
- 3 **Stützscheibe**
rondelle / washer
- 4 **Spannbuchse**
entretoise de serrage / clamping bush
- 5 **Spannbuchse**
entretoise de serrage / clamping bush
- 6 **Schraube mit Sicherungsmutter-10.9**
boulon avec écrou à freinage interne-10.9
bolt with self-locking nut-10.9

Best. Nr.: réf. article part-no.	Orig.-Nr. réf. origine orig.-part-no.	Gewicht poids weight
63-RM-16	3.11624	2,125
63-PER-62	3.03025	0,003
63-PER-63	3.03025	0,016
63-PER-64	3.03030	0,030
63-PER-65	3.02991	0,020
63-20140	Schraube 3.11668 Mutter 3.00212	0,440

Perfect

63-IND-70
Bogenmesser
 couteau coudé / arched blade

Orig.-Nr. / réf. origine / orig.-part-no.

Gewicht / poids / weight | 0,480

Perfect

63-IND-71
Winkelmesser
 couteau équerre / L-blade

Orig.-Nr. / réf. origine / orig.-part-no.

Gewicht / poids / weight | 0,490

Perfect

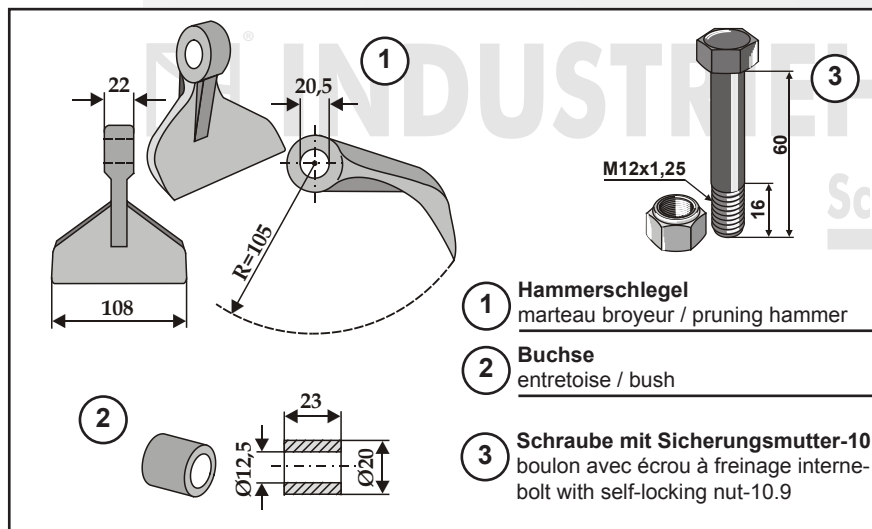

- 1 **Hammerschlegel**
marteau broyeur / pruning hammer
- 2 **Buchse**
entretoise / bush
- 3 **Schraube mit Sicherungsmutter-10.9**
boulon avec écrou à freinage interne-10.9
bolt with self-locking nut-10.9

Best. Nr.: réf. article part-no.	Orig.-Nr. réf. origine orig.-part-no.	Gewicht poids weight
63-RM-7	13665	0,800
63-PER-61	13701	0,035
63-PER-91	Schraube 3165 Mutter 3134	0,083

Technische Änderungen vorbehalten - Modifications techniques réservées - Technical changes reserved
 Maße und Gewichte annähernd und unverbindlich - Les mesures et poids sont approximatifs et sous réserve - Dimensions and weights are approximate and not binding

- Keine Original-Ersatzteile - Il ne s'agit pas de pièces originales - No genuine spare parts -

Perfect

Best. Nr.: réf. article part-no.	Orig.-Nr. réf. origine orig.-part-no.	Gewicht poids weight
63-RM-82	13665	0,985
63-PER-66		0,035
63-2091		0,330

- Hammerschlegel**
marteau broyeur / pruning hammer
- Spannbuchse**
entretroise de serrage / clamping bush
- Schraube mit Sicherungsmutter-10.9**
boulon avec écrou à freinage interne-10.9
bolt with self-locking nut-10.9

Perfect

Abb. rechte Ausführung
fig. modèle droit
ill. right model

Best. Nr.: réf. article part-no.	Orig.-Nr. réf. origine orig.-part-no.	Gewicht poids weight
63-IND-60-R re/dr/ri		0,900
63-IND-60-L li/ga/le		
63-PER-93		0,038
63-PER-94		0,017

- Schlegel**
fléau / flail
- Schraube - 10.9**
boulon - 10.9 / bolt - 10.9
- Mutter - 10.9**
écrou - 10.9 / bolt - 10.9

Perfect

Abb. rechte Ausführung
fig. modèle droit
ill. right model

Best. Nr.: réf. article part-no.	Orig.-Nr. réf. origine orig.-part-no.	Gewicht poids weight
63-IND-61-R re/dr/ri		1,000
63-IND-61-L li/ga/le		
63-PER-93		0,038
63-PER-94		0,017

- Schlegel**
fléau / flail
- Schraube - 10.9**
boulon - 10.9 / bolt - 10.9
- Mutter - 10.9**
écrou - 10.9 / bolt - 10.9

- Keine Original-Ersatzteile - Il ne s'agit pas de pièces originales - No genuine spare parts -

Maße und Gewichte annähernd und unverbindlich - Les mesures et poids sont approximatifs et sous réserve - Dimensions and weights are approximate and not binding
 Technische Änderungen vorbehalten - Modifications techniques réservées - Technical changes reserved

Technische Änderungen vorbehalten - Modifications techniques réservées - Technical changes reserved
 Maße und Gewichte annähernd und unverbindlich - Les mesures et poids sont approximatifs et sous réserve - Dimensions and weights are approximate and not binding

Perugini

63-NOB-36

Schlegel
fléau
flail

Orig.-Nr. / réf. origine / orig.-part-no.
CK4600

Gewicht / poids / weight	0,590
--------------------------	-------

Perugini

63-FEI-04

Y-Messer
couteau-Y / Y-blade

Orig.-Nr. / réf. origine / orig.-part-no.

Gewicht / poids / weight	0,520
--------------------------	-------

Perugini

63-NOB-05

Y-Messer
couteau-Y / Y-blade

Orig.-Nr. / réf. origine / orig.-part-no.
CK4500

Gewicht / poids / weight	0,920
--------------------------	-------

Perugini

63-RM-4

Hammerschlegel
marteau broyeur
pruning hammer

Orig.-Nr. / réf. origine / orig.-part-no.

Gewicht / poids / weight	1,350
--------------------------	-------

Peruzzo

63-RM-802

Hammerschlegel
marteau broyeur / pruning hammer

Orig.-Nr. / réf. origine / orig.-part-no.

Gewicht / poids / weight	0,880
--------------------------	-------

Peruzzo

63-RM-803

Hammerschlegel
marteau broyeur / pruning hammer

Orig.-Nr. / réf. origine / orig.-part-no.

Gewicht / poids / weight	1,035
--------------------------	-------

Peruzzo

63-PRZ-01

Y-Messer
couteau-Y / Y-blade

Orig.-Nr. / réf. origine / orig.-part-no.

Gewicht / poids / weight	0,090
--------------------------	-------

Peruzzo

63-ZZZ-27

Y-Messer
couteau-Y / Y-blade

Orig.-Nr. / réf. origine / orig.-part-no.

Gewicht / poids / weight	0,780
--------------------------	-------

Peruzzo

63-RM-77

Hammerschlegel
marteau broyeur / pruning hammer

Orig.-Nr. / réf. origine / orig.-part-no.

Gewicht / poids / weight	1,150
--------------------------	-------

- Keine Original-Ersatzteile - Il ne s'agit pas de pièces originales - No genuine spare parts -

Peruzzo

63-ISE-98

Y-Messer
couteau-Y / Y-blade

Orig.-Nr. / réf. origine / orig.-part-no.

Gewicht / poids / weight	0,080
--------------------------	-------

Peruzzo

63-PER-01

Y-Messer
couteau-Y / Y-blade

Orig.-Nr. / réf. origine / orig.-part-no.

Gewicht / poids / weight	0,820
--------------------------	-------

Peruzzo

63-M-37-16

Hammerschlegel
marteau broyeur
pruning hammer

Orig.-Nr. / réf. origine / orig.-part-no.

Gewicht / poids / weight	0,650
--------------------------	-------

Pircher

63-AED-06-R

Gedrehtes Messer
couteau torsadé / twisted blade

Orig.-Nr. / réf. origine / orig.-part-no.

Gewicht / poids / weight	3,450
--------------------------	-------

Pircher

63-AED-08

Y-Messer
couteau-Y / Y-blade

Orig.-Nr. / réf. origine / orig.-part-no.

Gewicht / poids / weight	0,430
--------------------------	-------

Pircher

63-AED-10

Winkelmesser
couteau équerre / L-blade

Orig.-Nr. / réf. origine / orig.-part-no.

Gewicht / poids / weight	0,440
--------------------------	-------

Procomas

63-PRO-02

Y-Messer
couteau-Y / Y-blade

Orig.-Nr. / réf. origine / orig.-part-no.

Gewicht / poids / weight	0,230
--------------------------	-------

Procomas

63-SIC-02

Y-Messer
couteau-Y / Y-blade

Orig.-Nr. / réf. origine / orig.-part-no.

Gewicht / poids / weight	0,760
--------------------------	-------

- Keine Original-Ersatzteile - Il ne s'agit pas de pièces originales - No genuine spare parts -

Maße und Gewichte annähernd und unverbindlich - Les mesures et poids sont approximatifs et sous réserve - Dimensions and weights are approximate and not binding - Technische Änderungen vorbehalten - Modifications techniques réservées - Technical changes reserved

Procomas

63-PRO-06

Y-Messer
 couteau-Y / Y-blade

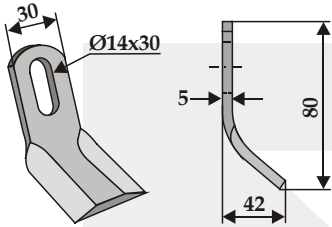

Orig.-Nr. / réf. origine / orig.-part-no.

Gewicht / poids / weight 0,100

Procomas

63-PRO-03

Gerades-Messer
 couteau droit
 straight blade

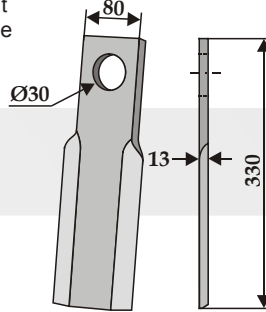

Orig.-Nr. / réf. origine / orig.-part-no.

Gewicht / poids / weight 2,590

Procomas

63-PRO-04

Gerades-Messer
 couteau droit
 straight blade

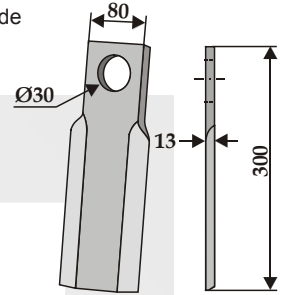

Orig.-Nr. / réf. origine / orig.-part-no.

Gewicht / poids / weight 2,230

Procomas

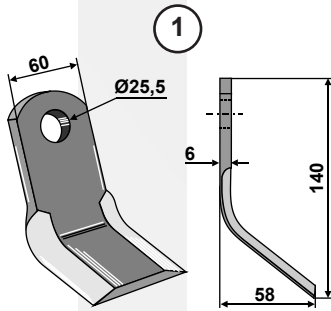

1 **Y-Messer**
 couteau-Y / Y-blade

2 **Buchse**
 entretoise
 bush

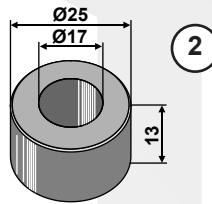

Best. Nr.: réf. article part-no.	Orig.-Nr. réf. origine orig.-part-no.	Gewicht poids weight
63-PRO-01		0,400
63-PRO-07		0,030

Procomas

63-FEI-04

Y-Messer
 couteau-Y / Y-blade

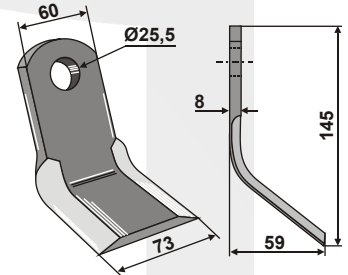

Orig.-Nr. / réf. origine / orig.-part-no.

Gewicht / poids / weight 0,520

Procomas

63-M-37-16

Hammerschlegel
 marteau broyeur
 pruning hammer

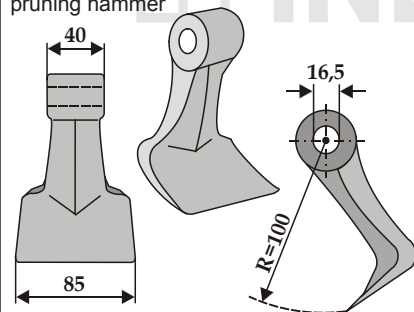

Orig.-Nr. / réf. origine / orig.-part-no.

Gewicht / poids / weight 0,650

Procomas

63-RM-4

Hammerschlegel
 marteau broyeur
 pruning hammer

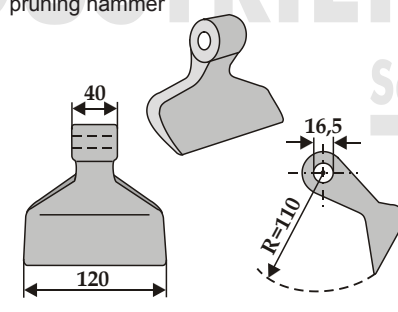

Orig.-Nr. / réf. origine / orig.-part-no.

Gewicht / poids / weight 1,350

Procomas

63-RM-14

Hammerschlegel
 marteau broyeur
 pruning hammer

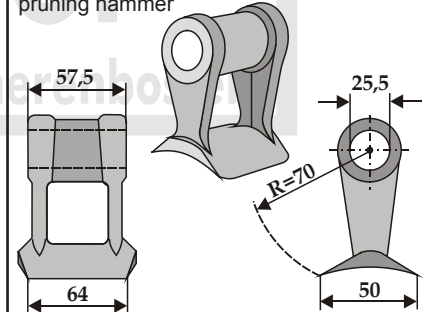

Orig.-Nr. / réf. origine / orig.-part-no.

Gewicht / poids / weight 0,600

Technische Änderungen vorbehalten - Modifications techniques réservées - Technical changes reserved
 Maße und Gewichte annähernd und unverbindlich - Les mesures et poids sont approximatifs et sous réserve - Dimensions and weights are approximate and not binding

- Keine Original-Ersatzteile - Il ne s'agit pas de pièces originales - No genuine spare parts -

Quivogne

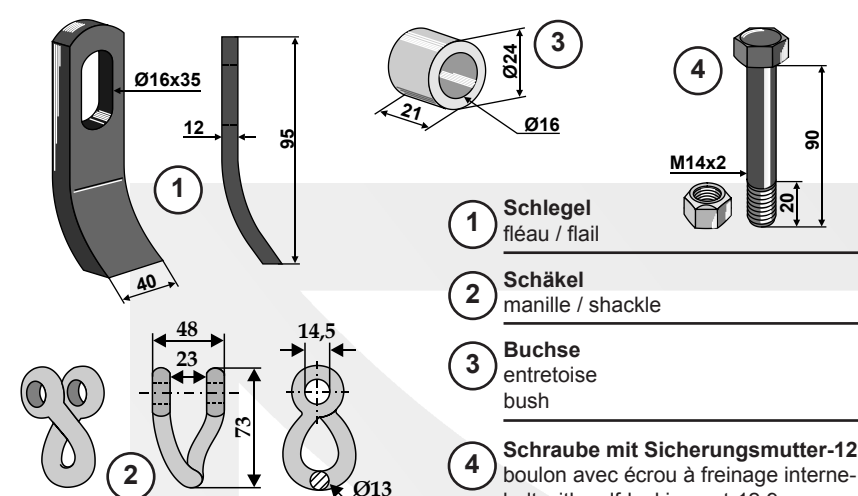
		Typ / modèle / type „FAC1600“			
	1	Schlegel fléau / flail	Best. Nr.: réf. article part-no. 63-VOT-55	Orig.-Nr. réf. origine orig.-part-no. 9572.2012	Gewicht poids weight 0,320
	2	Schäkel manille / shackle	63-TUR-72	9280.2006	0,230
	3	Buchse entretoise bush	63-TUR-81	9217.1621	0,040
	4	Schraube mit Sicherungsmutter-12.9 boulon avec écrou à freinage interne-12.9 bolt with self-locking nut-12.9	63-TUR-91	9100.1407	0,150

Quivogne

63-NOB-04
Gerades-Messer
 couteau droit
 straight blade

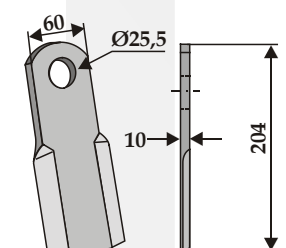

Orig.-Nr. / réf. origine / orig.-part-no.	1085/94
Gewicht / poids / weight	0,850

Quivogne

63-QVG-02
Mittelschlegel
 fléau central / central flail

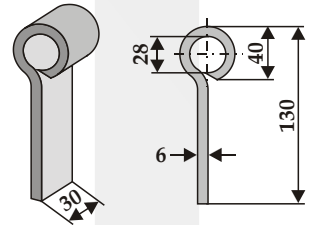

Orig.-Nr. / réf. origine / orig.-part-no.	
Gewicht / poids / weight	0,260

Quivogne

63-NOB-05
Y-Messer
 couteau-Y / Y-blade

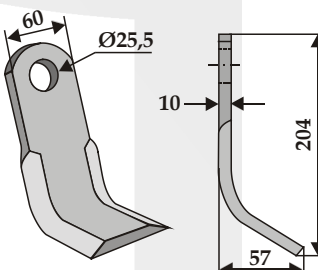

Orig.-Nr. / réf. origine / orig.-part-no.	1052/91
Gewicht / poids / weight	0,920

Quivogne

63-NOB-06
Winkelmesser
 couteau équerre
 L-blade

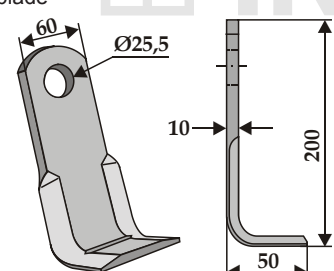

Orig.-Nr. / réf. origine / orig.-part-no.	1321/94
Gewicht / poids / weight	1,020

Quivogne

63-QVG-01
Y-Messer
 couteau-Y / Y-blade

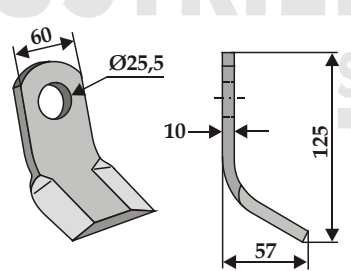

Orig.-Nr. / réf. origine / orig.-part-no.	3124/94
Gewicht / poids / weight	0,560

Quivogne

63-RM-4-25
Hammerschlegel
 marteau broyeur / pruning hammer

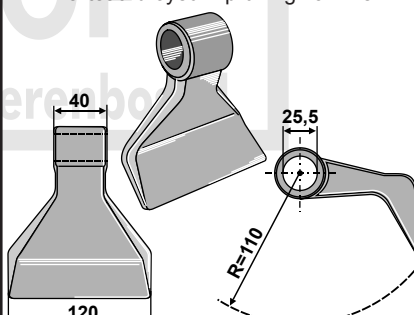

Orig.-Nr. / réf. origine / orig.-part-no.	
Gewicht / poids / weight	1,290

- Keine Original-Ersatzteile - Il ne s'agit pas de pièces originales - No genuine spare parts -

Maße und Gewichte annähernd und unverbindlich - Les mesures et poids sont approximatifs et sous réserve - Dimensions and weights are approximate and not binding - Technische Änderungen vorbehalten - Modifications techniques réservées - Technical changes reserved

Quivogne

63-QVG-03

Schlegel
 fléau
 flail

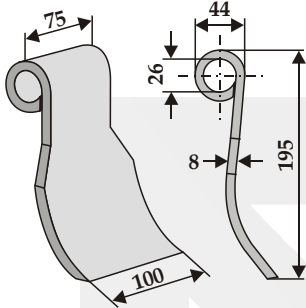

Orig.-Nr. / réf. origine / orig.-part-no.

Gewicht / poids / weight 1,430

Quivogne

63-PEG-35

Y-Messer
 couteau-Y / Y-blade

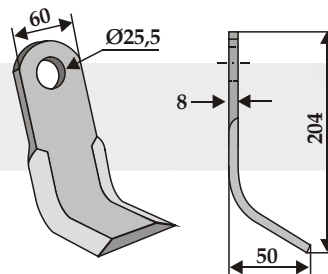

Orig.-Nr. / réf. origine / orig.-part-no.

Gewicht / poids / weight 0,720

Rapid

63-ZAP-12

Y-Messer
 couteau-Y / Y-blade

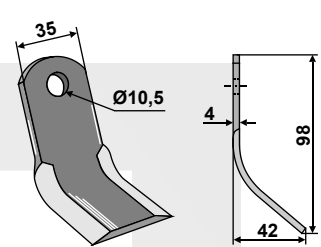

Orig.-Nr. / réf. origine / orig.-part-no.

Gewicht / poids / weight 0,110

Rapid

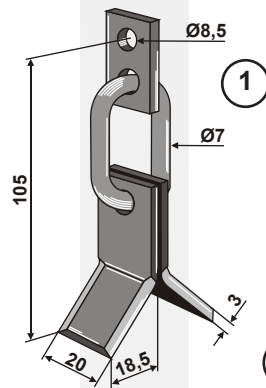

1 Y-Messer mit Kettenglied und Befestigungslasche
 couteau-Y avec maillon de chaîne et éclisse de fixation
 Y-blade with chain-link and holder

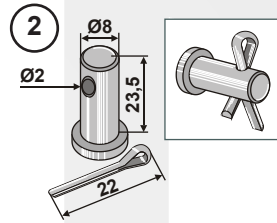

2 Bolzen mit Splint
 piton avec goupille / bolt with split-pin

Best. Nr.: réf. article part-no.	Orig.-Nr. réf. origine orig.-part-no.	Gewicht poids weight
63-TOR-52		0,085
63-TOR-81		0,011

Rapid

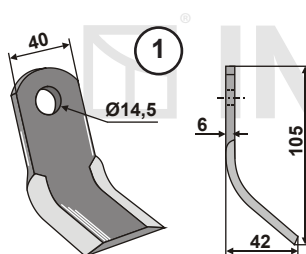

1 Y-Messer
 couteau-Y / Y-blade

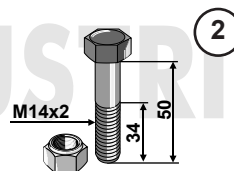

2 Schraube mit Sicherungsmutter-12.9
 boulon avec écrou à freinage interne-12.9
 bolt with self-locking nut-12.9

Best. Nr.: réf. article part-no.	Orig.-Nr. réf. origine orig.-part-no.	Gewicht poids weight
63-ZAP-13	14000407	0,198
63-1450	JD17990	0,100

Technische Änderungen vorbehalten - Modifications techniques réservées - Technical changes reserved
 Maße und Gewichte annähernd und unverbindlich - Les mesures et poids sont approximatifs et sous réserve - Dimensions and weights are approximate and not binding

- Keine Original-Ersatzteile - Il ne s'agit pas de pièces originales - No genuine spare parts -

Rasant

63-SM-01	
Y-Messer couteau-Y / Y-blade	
Orig.-Nr. / réf. origine / orig.-part-no.	
Gewicht / poids / weight	
0,140	

Rasant

63-SM-04	
Gerades-Messer couteau droit / straight blade	
Orig.-Nr. / réf. origine / orig.-part-no.	
Gewicht / poids / weight	
0,120	

Rasant

1	Y-Messer couteau-Y / Y-blade	63-MUL-53		0,130
2	Schäkel manille / shackle	63-MUL-71		0,110
3	Schraube mit Sicherungsmutter-10.9 boulon avec écrou à freinage interne-10.9 bolt with self-locking nut-10.9	63-71682		0,080

Rasant

1	Schlegel fléau / flail	63-EPO-51		0,230
2	Schäkel manille / shackle	63-EPO-76		0,140
3	Schraube mit Sicherungsmutter-10.9 boulon avec écrou à freinage interne-10.9 bolt with self-locking nut-10.9	63-1260-1		0,080

- Keine Original-Ersatzteile - Il ne s'agit pas de pièces originales - No genuine spare parts -

Maße und Gewichte annähernd und unverbindlich - Les mesures et poids sont approximatifs et sous réserve - Dimensions and weights are approximate and not binding
 Technische Änderungen vorbehalten - Modifications techniques réservées - Technical changes reserved

Technische Änderungen vorbehalten - Modifications techniques réservées - Technical changes reserved
 Maße und Gewichte annähernd und unverbindlich - Les mesures et poids sont approximatifs et sous réserve - Dimensions and weights are approximate and not binding

Rinieri

63-FEI-04

Y-Messer
couteau-Y / Y-blade

Orig.-Nr. / réf. origine / orig.-part-no.

Gewicht / poids / weight	0,520
--------------------------	-------

Rinieri

63-RM-4

Hammerschlegel
marteau broyeur
pruning hammer

Orig.-Nr. / réf. origine / orig.-part-no.

Gewicht / poids / weight	1,350
--------------------------	-------

Rinieri

63-M-42-A

Hammerschlegel
marteau broyeur
pruning hammer

Orig.-Nr. / réf. origine / orig.-part-no.

Gewicht / poids / weight	1,920
--------------------------	-------

Rinieri

63-RM-25

Hammerschlegel
marteau broyeur
pruning hammer

Orig.-Nr. / réf. origine / orig.-part-no.

Gewicht / poids / weight	1,300
--------------------------	-------

Rinieri

63-RM-11-16

Hammerschlegel
marteau broyeur
pruning hammer

Orig.-Nr. / réf. origine / orig.-part-no.

Gewicht / poids / weight	1,750
--------------------------	-------

Rinieri

63-RM-11-20

Hammerschlegel
marteau broyeur
pruning hammer

Orig.-Nr. / réf. origine / orig.-part-no.

Gewicht / poids / weight	1,730
--------------------------	-------

Rivierre Casalis

63-FEI-09

Gerades-Messer
couteau droit
straight blade

Orig.-Nr. / réf. origine / orig.-part-no.

Gewicht / poids / weight	0,970
--------------------------	-------

Rivierre Casalis

63-RIV-51

Y-Messer
couteau-Y / Y-blade

Orig.-Nr. / réf. origine / orig.-part-no.

B 225016

Gewicht / poids / weight	0,660
--------------------------	-------

Rivierre Casalis

63-RIV-52

Gerades-Messer
couteau droit
straight blade

Orig.-Nr. / réf. origine / orig.-part-no.

B 225017

Gewicht / poids / weight	0,540
--------------------------	-------

- Keine Original-Ersatzteile - Il ne s'agit pas de pièces originales - No genuine spare parts -

RMV

Best. Nr.: réf. article part-no.	Orig.-Nr. réf. origine orig.-part-no.	Gewicht poids weight
63-TOR-52		0,085
63-TOR-81		0,011
63-TOR-82		0,010

1 Y-Messer
 couteau-Y / Y-blade
2 Bolzen mit Splint
 piton avec goupille / bolt with split-pin
3 Bolzen mit Stift
 piton avec goupille / bolt with pin

Rosatella

63-RM-16
 Hammerschlegel
 marteau broyeur
 pruning hammer

Orig.-Nr. / réf. origine / orig.-part-no.	
W 11624	
Gewicht / poids / weight	2,125

Rotoram

63-RM-3
 Hammerschlegel
 marteau broyeur
 pruning hammer

Orig.-Nr. / réf. origine / orig.-part-no.	
Gewicht / poids / weight	1,500

Rotoram

63-RM-5-16
 Hammerschlegel
 marteau broyeur
 pruning hammer

Orig.-Nr. / réf. origine / orig.-part-no.	
Gewicht / poids / weight	2,000

Rotoram

63-RM-18
 Hammerschlegel
 marteau broyeur
 pruning hammer

Orig.-Nr. / réf. origine / orig.-part-no.	
Gewicht / poids / weight	2,350

Rotoram

63-M-1
 Hammerschlegel
 marteau broyeur
 pruning hammer

Orig.-Nr. / réf. origine / orig.-part-no.	
Gewicht / poids / weight	2,000

- Keine Original-Ersatzteile - Il ne s'agit pas de pièces originales - No genuine spare parts -

Maße und Gewichte annähernd und unverbindlich - Les mesures et poids sont approximatifs et sous réserve - Dimensions and weights are approximate and not binding - Technische Änderungen vorbehalten - Modifications techniques réservées - Technical changes reserved

Rousseau

Typ / modèle / type
 „Herminette“

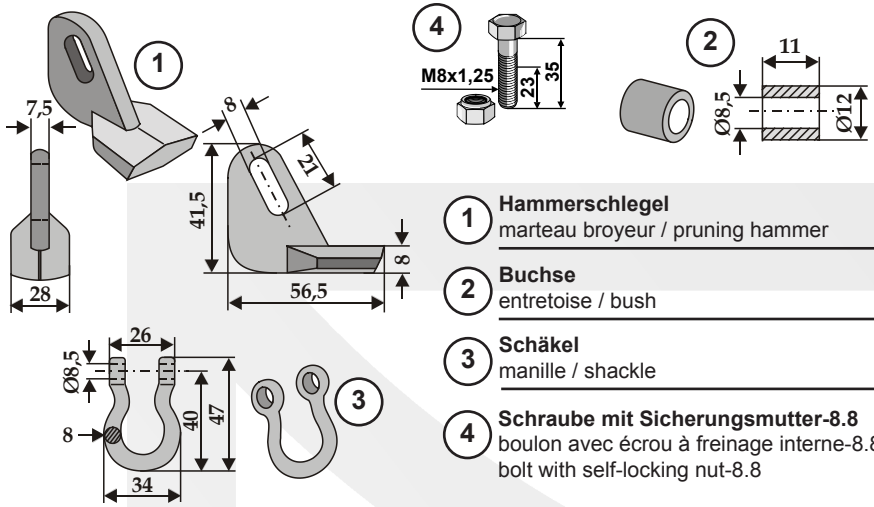

- 1 **Hammerschlegel**
marteau broyeur / pruning hammer
- 2 **Buchse**
entretoise / bush
- 3 **Schäkel**
manille / shackle
- 4 **Schraube mit Sicherungsmutter-8.8**
boulon avec écrou à freinage interne-8.8
bolt with self-locking nut-8.8

Best. Nr.: réf. article part-no.	Orig.-Nr. réf. origine orig.-part-no.	Gewicht poids weight
63-ROU-55	5.254.33	0,080
63-ROU-64	5.200.69	0,005
63-ROU-73	4.5502.07	0,058
63-835	Schraube 4.9501.64 Mutter 4.2009.28	0,018

Rousseau

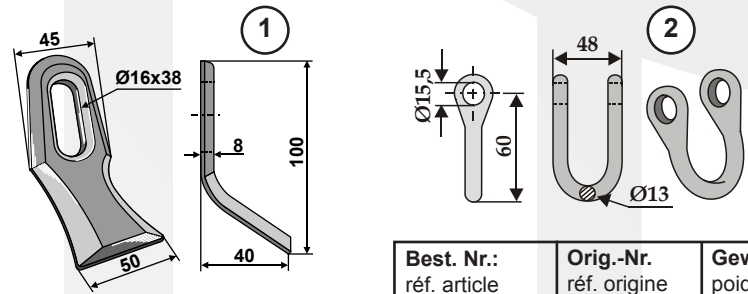

- 1 **Y-Messer**
couteau-Y / Y-blade
- 2 **Schäkel**
manille
shackle

Best. Nr.: réf. article part-no.	Orig.-Nr. réf. origine orig.-part-no.	Gewicht poids weight
63-UNI-05	JTR 015	0,190
63-UNI-07		0,200

Rousseau

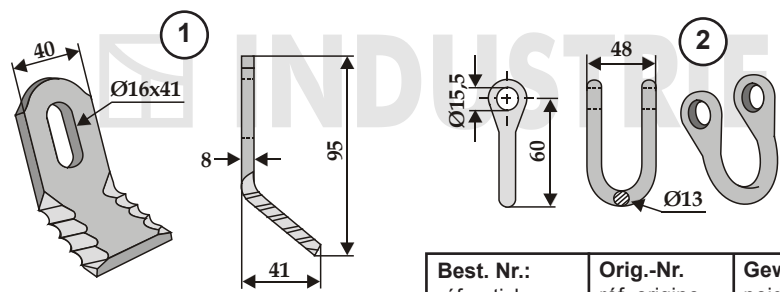

- 1 **Y-Messer**
couteau-Y / Y-blade
- 2 **Schäkel**
manille
shackle

Best. Nr.: réf. article part-no.	Orig.-Nr. réf. origine orig.-part-no.	Gewicht poids weight
63-UNI-06	5.254.43	0,210
63-UNI-07		0,200

Rousseau

63-MAL-15

Y-Messer
couteau-Y / Y-blade

Orig.-Nr. / réf. origine / orig.-part-no.	
Gewicht / poids / weight	0,220

Technische Änderungen vorbehalten - Modifications techniques réservées - Technical changes reserved
 Maße und Gewichte annähernd und unverbindlich - Les mesures et poids sont approximatifs et sous réserve - Dimensions and weights are approximate and not binding

- Keine Original-Ersatzteile - Il ne s'agit pas de pièces originales - No genuine spare parts -

Rousseau

Best. Nr.: réf. article part-no.	Orig.-Nr. réf. origine orig.-part-no.	Gewicht poids weight
1 63-RM-14	5.254.03 5.524.45	0,600
2 63-ROU-61	5.200.02	0,100
3 63-ROU-63		0,070
4 63-ROU-82	5.750.05	0,020
5 63-ROU-83	4.7532.01	0,025
6 63-16115	Schraube 5.952.07 Mutter 4.2006.15	0,250

Rousseau

63-16115-1
 Schrauben-Satz M16x1,5
 ensemble visserie
 kit

für 63-RM-14
 pour 63-RM-14
 for 63-RM-14

Orig.-Nr. / réf. origine / orig.-part-no.
 3.000.07

Gewicht / poids / weight 0,395

Rousseau

63-16115-2
 Schrauben-Satz M16x1,5
 ensemble visserie
 kit

für 63-RM-14
 pour 63-RM-14
 for 63-RM-14

Orig.-Nr. / réf. origine / orig.-part-no.

Gewicht / poids / weight 0,395

Rousseau

Best. Nr.: réf. article part-no.	Orig.-Nr. réf. origine orig.-part-no.	Gewicht poids weight
1 63-ROU-51	5.254.30	0,180
2 63-ROU-72	5.556.01	0,120
3 63-ROU-62	5.200.57	0,035
4 63-71684	Schraube 5.952.24 Mutter 4.2006.19	0,080

- Keine Original-Ersatzteile - Il ne s'agit pas de pièces originales - No genuine spare parts -

Maße und Gewichte annähernd und unverbindlich - Les mesures et poids sont approximatifs et sous réserve - Dimensions and weights are approximate and not binding - Technische Änderungen vorbehalten - Modifications techniques réservées - Technical changes reserved

Rousseau

Best. Nr. réf. article part-no.	Orig.-Nr. réf. origine orig.-part-no.	Gewicht poids weight
63-ROU-52	5.254.26	0,200
63-ROU-71	5.556.03	0,150
63-ROU-62	5.200.57	0,035
63-71684	Schraube 5.952.24 Mutter 4.2006.19	0,080

Rousseau

Best. Nr. réf. article part-no.	Orig.-Nr. réf. origine orig.-part-no.	Gewicht poids weight
63-ROU-53	5.254.22	0,160
63-ROU-72	5.556.01	0,120
63-ROU-62	5.200.57	0,035
63-71684	Schraube 5.952.24 Mutter 4.2006.19	0,080

Rousseau

Best. Nr. réf. article part-no.	Orig.-Nr. réf. origine orig.-part-no.	Gewicht poids weight
63-ROU-57	5.254.32	0,060
63-ROU-75	5.556.05	0,050
63-ROU-65	5.200.61	0,005
63-840		0,020

Technische Änderungen vorbehalten - Modifications techniques réservées - Technical changes reserved
 Maße und Gewichte annähernd und unverbindlich - Les mesures et poids sont approximatifs et sous réserve - Dimensions and weights are approximate and not binding

- Keine Original-Ersatzteile - Il ne s'agit pas de pièces originales - No genuine spare parts -

Rousseau

Best. Nr.: réf. article part-no.	Orig.-Nr. réf. origine orig.-part-no.	Gewicht poids weight
63-ROU-54	5.254.02	0,210
63-1450	Schraube 5.952.08	0,100
	Mutter 4.2006.07	

Rousseau

63-MUL-71

Schäkel
manille / shackle

Best. Nr.: réf. article part-no.	Orig.-Nr. réf. origine orig.-part-no.	Gewicht poids weight
Orig.-Nr. / réf. origine / orig.-part-no.		
Gewicht / poids / weight		0,110

Sabo

63-TOR-52-0

Y-Messer
couteau-Y / Y-blade

Best. Nr.: réf. article part-no.	Orig.-Nr. réf. origine orig.-part-no.	Gewicht poids weight
Orig.-Nr. / réf. origine / orig.-part-no.		
Gewicht / poids / weight		0,027

Sauerburger

Best. Nr.: réf. article part-no.	Orig.-Nr. réf. origine orig.-part-no.	Gewicht poids weight
63-RM-1-20		1,450
63-20110		0,450

Sauerburger

Best. Nr.: réf. article part-no.	Orig.-Nr. réf. origine orig.-part-no.	Gewicht poids weight
63-SAU-04	0.004.10.0402	0,570
63-IND-07-1	0.017.10.3425	0,030
51-1665	01.002.6917	0,130
51-MU16-1	01.011.6287	0,030

- Keine Original-Ersatzteile - Il ne s'agit pas de pièces originales - No genuine spare parts -

Maße und Gewichte annähernd und unverbindlich - Les mesures et poids sont approximatifs et sous réserve - Dimensions and weights are approximate and not binding
 Technische Änderungen vorbehalten - Modifications techniques réservées - Technical changes reserved

Sauerburger

Best. Nr.: réf. article part-no.	Orig.-Nr. réf. origine orig.-part-no.	Gewicht poids weight
63-SAU-01	0.006.00.1943	0,660
63-SAU-02		0,080
63-2090		0,330

- Y-Messer**
couteau-Y / Y-blade
- Buchse**
entretoise / bush
- Schraube mit sicherungsmutter-8.8**
boulon avec écrou à freinage interne-8.8
bolt with self-locking nut-8.8

Sauerburger

Abb. links
fig. gauche
ill. left

Best. Nr.: réf. article part-no.	Orig.-Nr. réf. origine orig.-part-no.	Gewicht poids weight
63-IND-502-R	00041030267	6,500
63-IND-502-L	00041030266	6,500
63-SAU-124	00171032117	0,330
63-SAU-121	00221035651	0,465
63-SAU-123	010366556	0,005
63-SAU-122	010146338	0,114

- Messer rechts**
couteau droite / right blade
- Messer links**
couteau gauche / left blade
- Pressbuchse**
entretoise emboîté / bush impressed
- Schraube M24x3 - 10.9**
boulon / bolt
- Splint 4x50**
goupille / split pin
- Kronenmutter M24x3**
écrou à créneaux dégagés
hexagon castle nut

Technische Änderungen vorbehalten - Modifications techniques réservées - Technical changes reserved
 Maße und Gewichte annähernd und unverbindlich - Les mesures et poids sont approximatifs et sous réserve - Dimensions and weights are approximate and not binding

- Keine Original-Ersatzteile - Il ne s'agit pas de pièces originales - No genuine spare parts

Sauerburger

Best. Nr.: réf. article part-no.	Orig.-Nr. réf. origine orig.-part-no.	Gewicht poids weight
63-SAU-03	70.004.10.10026	0,575
63-SAU-02		0,080
63-20130		0,440

1 Y-Messer
 couteau-Y / Y-blade
2 Buchse
 entretoise / bush
3 Schraube mit Sicherungsmutter-10.9
 boulon avec écrou à freinage interne-10.9
 bolt with self-locking nut-10.9

Sauerburger

Best. Nr.: réf. article part-no.	Orig.-Nr. réf. origine orig.-part-no.	Gewicht poids weight
63-RM-63	10024	2,000
63-SAU-120	10456	0,410

1 Hammerschlegel
 marteau broyeur / pruning hammer
2 Schraube mit Sicherungsmutter-10.9
 boulon avec écrou à freinage interne-10.9
 bolt with self-locking nut-10.9

Sauerburger

63-SAU-07

Buchse
 entretoise / bush

Orig.-Nr. / réf. origine / orig.-part-no.	
Gewicht / poids / weight	0,160

- Keine Original-Ersatzteile - Il ne s'agit pas de pièces originales - No genuine spare parts -

Alternativ zu 63-RM-63 für Sauerburger
 Alternative à 63-RM-63 pour Sauerburger
 Alternative to 63-RM-63 for Sauerburger

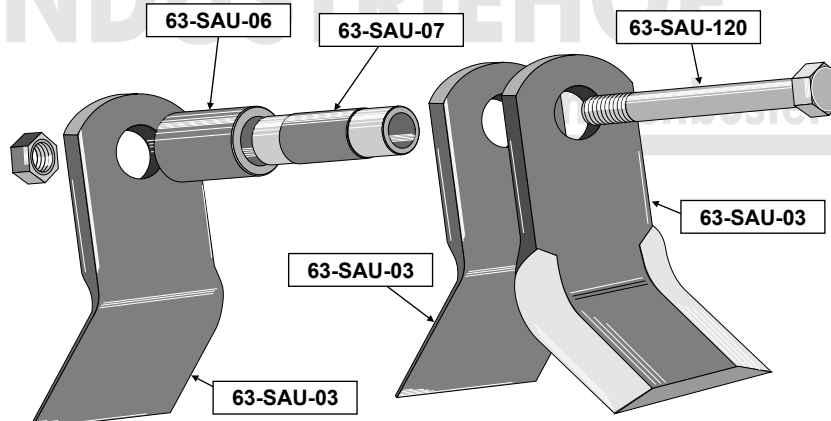

Maße und Gewichte annähernd und unverbindlich - Les mesures et poids sont approximatifs et sous réserve - Dimensions and weights are approximate and not binding - Technische Änderungen vorbehalten - Modifications techniques réservées - Technical changes reserved

Technische Änderungen vorbehalten - Modifications techniques réservées - Technical changes reserved
 Maße und Gewichte annähernd und unverbindlich - Les mesures et poids sont approximatifs et sous réserve - Dimensions and weights are approximate and not binding

Sauerburger

63-SAU-06

Buchse
entretoise / bush

Orig.-Nr. / réf. origine / orig.-part-no.

Gewicht / poids / weight	0,320
--------------------------	-------

Sauerburger

63-RM-8

Hammerschlegel
marteau broyeur
pruning hammer

Orig.-Nr. / réf. origine / orig.-part-no.

Gewicht / poids / weight	1,150
--------------------------	-------

Sauerburger

63-M-42-A

Hammerschlegel
marteau broyeur
pruning hammer

Orig.-Nr. / réf. origine / orig.-part-no.

Gewicht / poids / weight	1,920
--------------------------	-------

Sauerburger

63-IND-830 **NEU**

Y-Messer
couteau-Y / Y-blade

Orig.-Nr. / réf. origine / orig.-part-no.

0.006.00.3845

Gewicht / poids / weight	0,680
--------------------------	-------

Saxonia

63-IND-69

Y-Messer
couteau-Y / Y-blade

Orig.-Nr. / réf. origine / orig.-part-no.

Gewicht / poids / weight	0,550
--------------------------	-------

S.C.A.I.

63-RM-5-16

Hammerschlegel
marteau broyeur
pruning hammer

Orig.-Nr. / réf. origine / orig.-part-no.

Gewicht / poids / weight	2,000
--------------------------	-------

Schanzlin

63-WIL-51

Hammerschlegel
marteau broyeur
pruning hammer

Orig.-Nr. / réf. origine / orig.-part-no.

120.34-0-4

Gewicht / poids / weight	2,240
--------------------------	-------

Schmidt

63-HUM-09

Gerades Messer
couteau droit / straight blade

Orig.-Nr. / réf. origine / orig.-part-no.

254902-0

Gewicht / poids / weight	2,690
--------------------------	-------

- Keine Original-Ersatzteile - Il ne s'agit pas de pièces originales - No genuine spare parts -

Schmidt

63-2035

Messerschraube mit Kronmutter
 boulon pour couteau avec écrou à créneaux dégagés
 blade bolt with hexagon castle nut

Orig.-Nr. / réf. origine / orig.-part-no.		Güte / qualité / quality	
		12.9	
Gewicht / poids / weight	0,270		

Schmidt

63-IND-32

Schlegel
 fléau
 flail

passend für Maschinen
 s'adaptant sur machines
 fitting for machines
RMB 4.2 kurz

Orig.-Nr. / réf. origine / orig.-part-no.	255112-5
Gewicht / poids / weight	1,290

Schmidt

63-IND-33

Schlegel
 fléau
 flail

passend für Maschinen
 s'adaptant sur machines
 fitting for machines
RMB 4.2 lang

Orig.-Nr. / réf. origine / orig.-part-no.	255115-8
Gewicht / poids / weight	1,850

Schmidt

63-IND-34-R re/dr/ri
63-IND-34-L li/ga/le

Schlegel
 fléau
 flail

passend für Maschinen
 s'adaptant sur machines
 fitting for machines
RMB - SRM

Abb. rechts
 fig. droit
 ill. right

Orig.-Nr. / réf. origine / orig.-part-no. re/dr/ri	139197-8
Orig.-Nr. / réf. origine / orig.-part-no. li/ga/le	159059-5
Gewicht / poids / weight	1,830

Schmidt - Randstreifenmesser

63-IND-35

Schlegel
 fléau
 flail

passend für Maschinen
 s'adaptant sur machines
 fitting for machines
RMB4.1 - SMR22

Orig.-Nr. / réf. origine / orig.-part-no.	
Gewicht / poids / weight	2,680

- Keine Original-Ersatzteile - Il ne s'agit pas de pièces originales - No genuine spare parts -

Maße und Gewichte annähernd und unverbindlich - Les mesures et poids sont approximatifs et sous réserve - Dimensions and weights are approximate and not binding - Technische Änderungen vorbehalten - Modifications techniques réservées - Technical changes reserved

Schmidt

Best. Nr. réf. article part-no.	Orig.-Nr. réf. origine orig.-part-no.	Gewicht poids weight
63-SCH-51		0,200
63-ROU-71		0,150
63-MUL-63		0,006
63-71682		0,080

Schmidt

63-SCH-98

Abscherbolzen
 piton de sûreté à cisaillement
 shear pin

Orig.-Nr. / réf. origine / orig.-part-no.	274601-4
Gewicht / poids / weight	0,580

Schmidt

63-SCH-62

Buchse
 entretoise / bush

Orig.-Nr. / réf. origine / orig.-part-no.	
Gewicht / poids / weight	0,090

Schots

63-WIL-51

Hammerschlegel
 marteau broyeur
 pruning hammer

Orig.-Nr. / réf. origine / orig.-part-no.	
Gewicht / poids / weight	2,240

Technische Änderungen vorbehalten - Modifications techniques réservées - Technical changes reserved
 Maße und Gewichte annähernd und unverbindlich - Les mesures et poids sont approximatifs et sous réserve - Dimensions and weights are approximate and not binding

- Keine Original-Ersatzteile - Il ne s'agit pas de pièces originales - No genuine spare parts -

Schulte

63-IND-205

Gerades Messer
 couteau droit / straight blade

Orig.-Nr. / réf. origine / orig.-part-no.	H401-040
Gewicht / poids / weight	5,920

Schulte

63-SCH-92

Bolzen für die Montage mit 2 Messern
 piton pour montage avec 2 couteaux
 pin for assembling with 2 blades

Orig.-Nr. / réf. origine / orig.-part-no.	251-014
Güte / qualité / quality	10.9
Gewicht / poids / weight	0,800

Schulte

63-IND-204R re/dr/ri
63-IND-204L li/ga/le

Messer
 couteau
 blade

Orig.-Nr. / réf. origine / orig.-part-no. re/dr/ri	H401-059
Orig.-Nr. / réf. origine / orig.-part-no. li/ga/le	H401-058
Gewicht / poids / weight	7,110

Schulte

63-SCH-93

Bolzen für die Montage mit 1 Messer
 piton pour montage avec 1 couteau
 pin for assembling with 1 blade

Orig.-Nr. / réf. origine / orig.-part-no.	251-007
Güte / qualité / quality	10.9
Gewicht / poids / weight	0,720

Schulte

63-IND-247R re/dr/ri
63-IND-247L li/ga/le

Messer
 couteau
 blade

Orig.-Nr. / réf. origine / orig.-part-no. re/dr/ri	H401-027
Orig.-Nr. / réf. origine / orig.-part-no. li/ga/le	H401-026
Gewicht / poids / weight	5,650

Mutter und Buchse siehe nächste Seite!
 écrou et entretoise
 veuillez voir la page suivante!
 nut and bush
 please turn to the next page!

- Keine Original-Ersatzteile - Il ne s'agit pas de pièces originales - No genuine spare parts -

Maße und Gewichte annähernd und unverbindlich - Les mesures et poids sont approximatifs et sous réserve - Dimensions and weights are approximate and not binding
 Technische Änderungen vorbehalten - Modifications techniques réservées - Technical changes reserved

Schulte

63-IND-246	
Gerades Messer couteau droit / straight blade	
Orig.-Nr. / réf. origine / orig.-part-no.	H401-033
Gewicht / poids / weight	4,600

↑
 passende Bolzen
 siehe vorherige Seite!
 pitons
 veuillez voir la page précédente!
 pins
 please see the page before!

Schulte

63-IND-245R re/dr/ri	
63-IND-245L li/ga/le	
Messer couteau blade	
Orig.-Nr. / réf. origine / orig.-part-no. re/dr/ri	H401-052
Orig.-Nr. / réf. origine / orig.-part-no. li/ga/le	H401-048
Gewicht / poids / weight	6,910

Schulte

63-SCH-94	
Mutter écrou nut	
Orig.-Nr. / réf. origine / orig.-part-no.	257-003
Güte / qualité / quality	8.8
Gewicht / poids / weight	0,100

Schulte

63-IND-244	
Gerades Messer couteau droit / straight blade	
Orig.-Nr. / réf. origine / orig.-part-no.	H401-034
Gewicht / poids / weight	5,250

Schulte

63-SCH-91	
Buchse entretoise bush	
Orig.-Nr. / réf. origine / orig.-part-no.	618-001
Gewicht / poids / weight	0,280

Technische Änderungen vorbehalten - Modifications techniques réservées - Technical changes reserved
 Maße und Gewichte annähernd und unverbindlich - Les mesures et poids sont approximatifs et sous réserve - Dimensions and weights are approximate and not binding

- Keine Original-Ersatzteile - Il ne s'agit pas de pièces originales - No genuine spare parts -

Seko

63-RM-5-20
Hammerschlegel
 marteau broyeur
 pruning hammer

Orig.-Nr. / réf. origine / orig.-part-no.
 Gewicht / poids / weight 2,000

Seko

63-SEK-02
Y-Messer
 couteau-Y / Y-blade

Orig.-Nr. / réf. origine / orig.-part-no.
 333 003
 Gewicht / poids / weight 0,680

Seko

63-SEK-03
Gerades-Messer
 couteau droit
 straight blade

Orig.-Nr. / réf. origine / orig.-part-no.
 333 005
 Gewicht / poids / weight 0,610

Seppi

63-SEP-51
Hammerschlegel
 marteau broyeur
 pruning hammer

Orig.-Nr. / réf. origine / orig.-part-no.
 Gewicht / poids / weight 1,630

Seppi

63-SEP-52
Hammerschlegel
 marteau broyeur
 pruning hammer

Orig.-Nr. / réf. origine / orig.-part-no.
 Gewicht / poids / weight 2,140

Seppi

63-SEP-53
Hammerschlegel
 marteau broyeur
 pruning hammer

Orig.-Nr. / réf. origine / orig.-part-no.
 Gewicht / poids / weight 3,400

Seppi

63-SEP-54
Hammerschlegel
 marteau broyeur
 pruning hammer

Orig.-Nr. / réf. origine / orig.-part-no.
 Gewicht / poids / weight 1,400

Seppi

63-RM-102
Hammerschlegel
 marteau broyeur
 pruning hammer

Orig.-Nr. / réf. origine / orig.-part-no.
 Gewicht / poids / weight 0,420

- Keine Original-Ersatzteile - Il ne s'agit pas de pièces originales - No genuine spare parts -

Maße und Gewichte annähernd und unverbindlich - Les mesures et poids sont approximatifs et sous réserve - Dimensions and weights are approximate and not binding - Technische Änderungen vorbehalten - Modifications techniques réservées - Technical changes reserved

Seppi

63-SEP-55

Hammerschlegel
 marteau broyeur
 pruning hammer

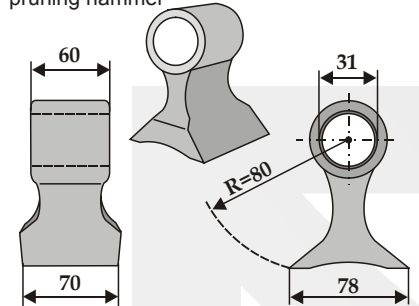

Orig.-Nr. / réf. origine / orig.-part-no.

Gewicht / poids / weight 1,690

Seppi

63-SEP-56

Hammerschlegel
 marteau broyeur / pruning hammer

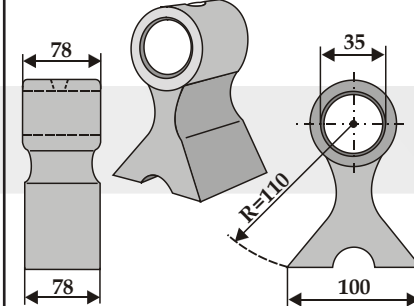

Orig.-Nr. / réf. origine / orig.-part-no.

19002002

Gewicht / poids / weight 2,700

Seppi

63-SPI-03

Y-Messer
 couteau-Y / Y-blade

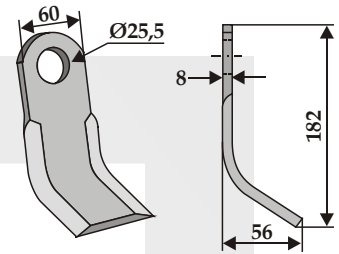

Orig.-Nr. / réf. origine / orig.-part-no.

Gewicht / poids / weight 0,680

Seppi

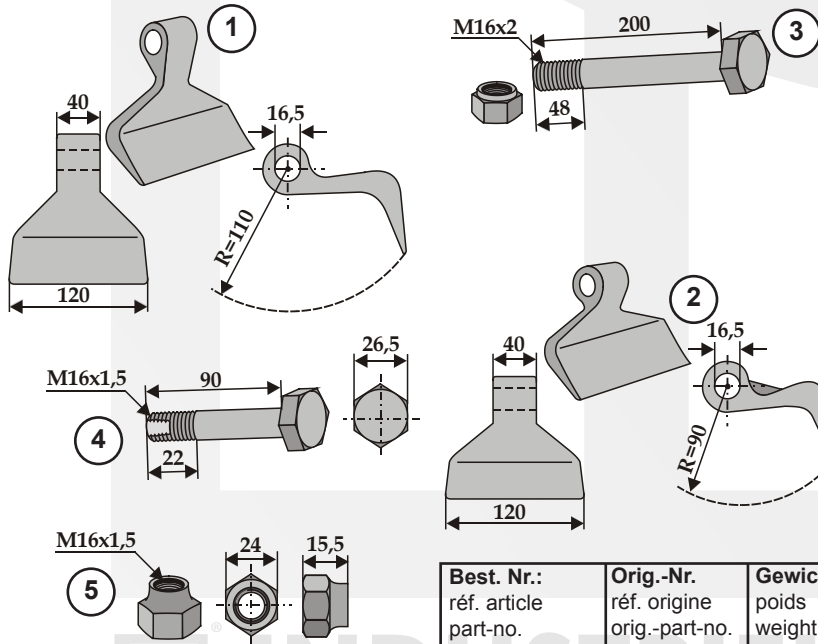

① Hammerschlegel
 marteau broyeur / pruning hammer

② Hammerschlegel
 marteau broyeur / pruning hammer

entweder / soit / either

③ Schraube mit Sicherungsmutter - 8.8
 boulon avec écrou à freinage interne - 8.8
 bolt with self-locking nut - 8.8

oder / soit / or

④ Schraube - 10.9
 boulon - 10.9 / bolt - 10.9

⑤ Mutter
 écrou / nut

Best. Nr.: réf. article part-no.	Orig.-Nr. réf. origine orig.-part-no.	Gewicht poids weight
63-RM-25		1,300
63-RM-26	119533	1,100
63-16200		0,360
63-SEP-91		0,180
63-SEP-92		0,028

Seppi

63-RM-99

Hammerschlegel
 marteau broyeur / pruning hammer

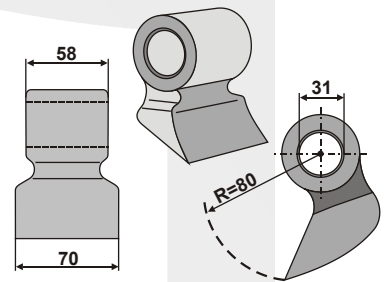

Orig.-Nr. / réf. origine / orig.-part-no.

Gewicht / poids / weight 1,730

Technische Änderungen vorbehalten - Modifications techniques réservées - Technical changes reserved
 Maße und Gewichte annähernd und unverbindlich - Les mesures et poids sont approximatifs et sous réserve - Dimensions and weights are approximate and not binding

- Keine Original-Ersatzteile - Il ne s'agit pas de pièces originales - No genuine spare parts -

Seppi

63-SPI-04

Y-Messer
couteau-Y / Y-blade

Orig.-Nr. / réf. origine / orig.-part-no.

Gewicht / poids / weight 0,150

Seppi

63-HOW-48

Y-Messer
couteau-Y / Y-blade

Orig.-Nr. / réf. origine / orig.-part-no.

Gewicht / poids / weight 0,440

Seppi

63-SPI-06

Mulchmesser
couteau-broyeur / comminution blade

Orig.-Nr. / réf. origine / orig.-part-no.

Gewicht / poids / weight 1,120

Sicma

63-RM-10-20

Hammerschlegel
marteau broyeur
pruning hammer

Orig.-Nr. / réf. origine / orig.-part-no.

Gewicht / poids / weight 1,850

Sicma

63-IND-99

Y-Messer
couteau-Y / Y-blade

Orig.-Nr. / réf. origine / orig.-part-no.

Gewicht / poids / weight 0,480

Sicma

63-ORS-02

Schäkel
manille / shackle

Orig.-Nr. / réf. origine / orig.-part-no.

Gewicht / poids / weight 0,125

Sicma

63-SIC-01

Winkelmesser
couteau équerre / L-blade

Orig.-Nr. / réf. origine / orig.-part-no.

Gewicht / poids / weight 0,580

Sicma

63-SIC-02

Y-Messer
couteau-Y / Y-blade

Orig.-Nr. / réf. origine / orig.-part-no.

Gewicht / poids / weight 0,750

- Keine Original-Ersatzteile - Il ne s'agit pas de pièces originales - No genuine spare parts -

Maße und Gewichte annähernd und unverbindlich - Les mesures et poids sont approximatifs et sous réserve - Dimensions and weights are approximate and not binding - Technische Änderungen vorbehalten - Modifications techniques réservées - Technical changes reserved

Sicma

63-SIC-03

Winkelmesser
 couteau équerre / L-blade

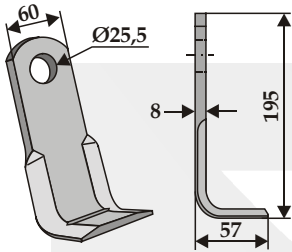

Orig.-Nr. / réf. origine / orig.-part-no.

Gewicht / poids / weight 0,810

Sicma

63-SIC-04

Gerades Messer
 couteau droit
 straight blade

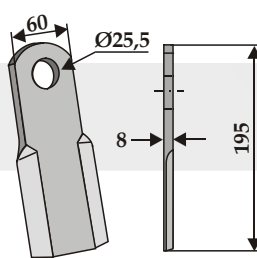

Orig.-Nr. / réf. origine / orig.-part-no.

Gewicht / poids / weight 0,660

Sicma

63-SIC-06

Gedrehtes-Messer
 couteau torsadé
 twisted blade

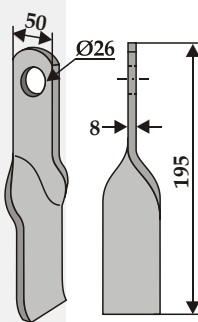

Orig.-Nr. / réf. origine / orig.-part-no.

Gewicht / poids / weight 0,570

Sicma

63-SIC-10

Y-Messer
 couteau-Y / Y-blade

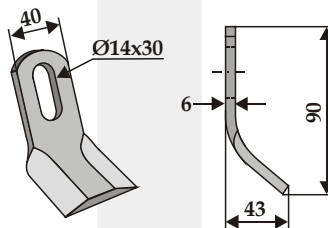

Orig.-Nr. / réf. origine / orig.-part-no.

Gewicht / poids / weight 0,170

Sicma

63-SIC-11

Gerades Messer
 couteau droit
 straight blade

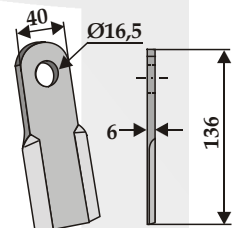

Orig.-Nr. / réf. origine / orig.-part-no.

Gewicht / poids / weight 0,230

Sicma

63-SIC-12

Y-Messer
 couteau-Y / Y-blade

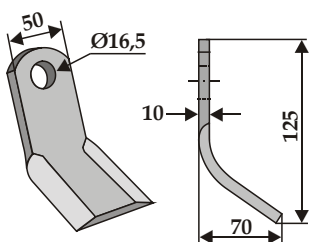

Orig.-Nr. / réf. origine / orig.-part-no.

Gewicht / poids / weight 0,520

Sicma

63-SIC-13

Winkelmesser
 couteau équerre / L-blade

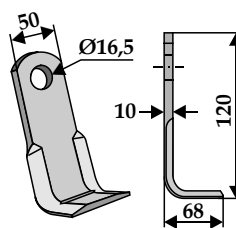

Orig.-Nr. / réf. origine / orig.-part-no.

Gewicht / poids / weight 0,600

Technische Änderungen vorbehalten - Modifications techniques réservées - Technical changes reserved
 Maße und Gewichte annähernd und unverbindlich - Les mesures et poids sont approximatifs et sous réserve - Dimensions and weights are approximate and not binding

- Keine Original-Ersatzteile - Il ne s'agit pas de pièces originales - No genuine spare parts -

Sicma (Miglianico)

63-M-42-A

Hammerschlegel
 marteau broyeur
 pruning hammer

Orig.-Nr. / réf. origine / orig.-part-no.

Gewicht / poids / weight	1,920
--------------------------	-------

Sicma (Miglianico)

63-RM-66

Hammerschlegel
 marteau broyeur
 pruning hammer

Orig.-Nr. / réf. origine / orig.-part-no.

Gewicht / poids / weight	1,310
--------------------------	-------

Sicma (Miglianico)

63-RM-25

Hammerschlegel
 marteau broyeur
 pruning hammer

Orig.-Nr. / réf. origine / orig.-part-no.

Gewicht / poids / weight	1,300
--------------------------	-------

Sicma (Miglianico)

63-AGM-01

Y-Messer
 couteau-Y / Y-blade

Orig.-Nr. / réf. origine / orig.-part-no.

Gewicht / poids / weight	0,650
--------------------------	-------

Sicma (Miglianico)

63-AGM-02

Gerades Messer
 couteau droit
 straight blade

Orig.-Nr. / réf. origine / orig.-part-no.

Gewicht / poids / weight	0,610
--------------------------	-------

Sicma (Miglianico)

63-AGM-21

Y-Messer
 couteau-Y / Y-blade

Orig.-Nr. / réf. origine / orig.-part-no.

Gewicht / poids / weight	0,120
--------------------------	-------

Sicma (Miglianico)

63-FEI-04

Y-Messer
 couteau-Y / Y-blade

Orig.-Nr. / réf. origine / orig.-part-no.

Gewicht / poids / weight	0,520
--------------------------	-------

Sicma (Miglianico)

63-NOB-05

Y-Messer
 couteau-Y / Y-blade

Orig.-Nr. / réf. origine / orig.-part-no.

Gewicht / poids / weight	0,920
--------------------------	-------

Sicma (Miglianico)

63-SIC-02

Y-Messer
 couteau-Y / Y-blade

Orig.-Nr. / réf. origine / orig.-part-no.

Gewicht / poids / weight	0,750
--------------------------	-------

- Keine Original-Ersatzteile - Il ne s'agit pas de pièces originales - No genuine spare parts -

Maße und Gewichte annähernd und unverbindlich - Les mesures et poids sont approximatifs et sous réserve - Dimensions and weights are approximate and not binding - Technische Änderungen vorbehalten - Modifications techniques réservées - Technical changes reserved

Sicma (Miglianico)

63-SIM-12

Y-Messer
couteau-Y / Y-blade

Orig.-Nr. / réf. origine / orig.-part-no.

Gewicht / poids / weight	0,750
--------------------------	-------

Sicma (Miglianico)

63-SIM-14

Y-Messer
couteau-Y / Y-blade

Orig.-Nr. / réf. origine / orig.-part-no.

Gewicht / poids / weight	0,350
--------------------------	-------

Sicma (Miglianico)

63-SIM-15

Y-Messer
couteau-Y / Y-blade

Orig.-Nr. / réf. origine / orig.-part-no.

Gewicht / poids / weight	0,270
--------------------------	-------

Sicma (Miglianico)

63-M-37-16

Hammerschlegel
marteau broyeur
pruning hammer

Orig.-Nr. / réf. origine / orig.-part-no.

Gewicht / poids / weight	0,650
--------------------------	-------

Sicma (Miglianico)

63-SIM-22

Y-Messer
couteau-Y / Y-blade

Orig.-Nr. / réf. origine / orig.-part-no.

Gewicht / poids / weight	0,520
--------------------------	-------

Sicma (Miglianico)

63-RM-77

Hammerschlegel
marteau broyeur
pruning hammer

Orig.-Nr. / réf. origine / orig.-part-no.

Gewicht / poids / weight	0,620
--------------------------	-------

S.M.A.

Best. Nr.: réf. article part-no.	Orig.-Nr. réf. origine orig.-part-no.	Gewicht poids weight
63-ROU-51	T59	0,180
63-ROU-72	SM44	0,120
63-ROU-62	88.63	0,035
63-71684	P413	0,080

Technische Änderungen vorbehalten - Modifications techniques réservées - Technical changes reserved
 Maße und Gewichte annähernd und unverbindlich - Les mesures et poids sont approximatifs et sous réserve - Dimensions and weights are approximate and not binding

- Keine Original-Ersatzteile - Il ne s'agit pas de pièces originales - No genuine spare parts -

S.M.A.

Best. Nr.: réf. article part-no.	Orig.-Nr. réf. origine orig.-part-no.	Gewicht poids weight
63-RM-14	1001471	0,600
63-ROU-61	FG24x61	0,100
63-ROU-63	SM61	0,070
63-ROU-82		0,020
63-ROU-83		0,025
63-16115	Schraube 1001490 Mutter 102421	0,250

S.M.A.

63-16115-1
 Schrauben-Satz M16x1,5
 ensemble visserie
 kit

für 63-RM-14
 pour 63-RM-14
 for 63-RM-14

Orig.-Nr. / réf. origine / orig.-part-no.

Gewicht / poids / weight 0,395

S.M.A.

63-16115-2
 Schrauben-Satz M16x1,5
 ensemble visserie
 kit

für 63-RM-14
 pour 63-RM-14
 for 63-RM-14

Orig.-Nr. / réf. origine / orig.-part-no.

Gewicht / poids / weight 0,395

- Keine Original-Ersatzteile - Il ne s'agit pas de pièces originales - No genuine spare parts -

S.M.A.

63-MAL-15
 Y-Messer
 couteau-Y / Y-blade

Orig.-Nr. / réf. origine / orig.-part-no.

Gewicht / poids / weight 0,220

S.M.A.

63-YYY-73
 Schäkel
 manille / shackle

Orig.-Nr. / réf. origine / orig.-part-no.

Gewicht / poids / weight 0,195

S.M.A.

63-SM-01
 Y-Messer
 couteau-Y / Y-blade

Orig.-Nr. / réf. origine / orig.-part-no.

Gewicht / poids / weight 0,140

Maße und Gewichte annähernd und unverbindlich - Les mesures et poids sont approximatifs et sous réserve - Dimensions and weights are approximate and not binding - Technische Änderungen vorbehalten - Modifications techniques réservées - Technical changes reserved

S.M.A.

Best. Nr.: réf. article part-no.	Orig.-Nr. réf. origine orig.-part-no.	Gewicht poids weight
63-ROU-52	88.65	0,200
63-ROU-71	88.64	0,150
63-ROU-62	88.63	0,035
63-71684	P413	0,080

S.M.A.

Best. Nr.: réf. article part-no.	Orig.-Nr. réf. origine orig.-part-no.	Gewicht poids weight
63-ROU-53	BG59	0,160
63-ROU-72	SM44	0,120
63-ROU-62	88.63	0,035
63-71684	P413	0,080

S.M.A.

Best. Nr.: réf. article part-no.	Orig.-Nr. réf. origine orig.-part-no.	Gewicht poids weight
63-ROU-54	LA UNIV	0,210
63-1450	Schraube P416 Mutter 000920	0,100

S.M.A.

63-SM-04

Gerades Messer
couteau droit
straight blade

Best. Nr.: réf. article part-no.	Orig.-Nr. réf. origine orig.-part-no.	Gewicht poids weight
63-SM-04		
Orig.-Nr. / réf. origine / orig.-part-no.		
Gewicht / poids / weight		0,120

Technische Änderungen vorbehalten - Modifications techniques réservées - Technical changes reserved
 Maße und Gewichte annähernd und unverbindlich - Les mesures et poids sont approximatifs et sous réserve - Dimensions and weights are approximate and not binding

- Keine Original-Ersatzteile - Il ne s'agit pas de pièces originales - No genuine spare parts -

S.M.A.

	Best. Nr.: réf. article part-no.	Orig.-Nr. réf. origine orig.-part-no.	Gewicht poids weight
1 Hammerschlegel marteau broyeur / pruning hammer	63-RM-800	SM62	0,760
2 Distanzbuchse entretoise d'écartement / distance bush	63-ROU-61	FG24x61	0,100
3 Buchse entretoise / bush	63-ROU-63	SM61	0,070
4 Distanzscheibe rondelle d'écartement / distance washer	63-ROU-82		0,020
5 Elastische Distanzscheibe rondelle élastique / elastic washer	63-ROU-83		0,025
6 Schraube mit Sicherungsmutter - 8.8 boulon avec écrou à freinage interne - 8.8 bolt with self-locking nut - 8.8	63-16115	Schraube 1001490 Mutter 102421	0,250

S.M.A.

63-16115-1
 Schrauben-Satz M16x1,5
 ensemble visserie
 kit

für 63-RM-800
 pour 63-RM-800
 for 63-RM-800

Orig.-Nr. / réf. origine / orig.-part-no.

Gewicht / poids / weight	0,395
--------------------------	-------

S.M.A.

63-16115-2
 Schrauben-Satz M16x1,5
 ensemble visserie
 kit

für 63-RM-800
 pour 63-RM-800
 for 63-RM-800

Orig.-Nr. / réf. origine / orig.-part-no.

Gewicht / poids / weight	0,395
--------------------------	-------

- Keine Original-Ersatzteile - Il ne s'agit pas de pièces originales - No genuine spare parts -

S.M.A.

63-SMA-59

Schlegel
fléau
flail

Orig.-Nr. / réf. origine / orig.-part-no.

Gewicht / poids / weight	0,190
--------------------------	-------

S.M.A.

63-SMA-73

Schlegel
fléau
flail

Orig.-Nr. / réf. origine / orig.-part-no.

Gewicht / poids / weight	0,310
--------------------------	-------

Maße und Gewichte annähernd und unverbindlich - Les mesures et poids sont approximatifs et sous réserve - Dimensions and weights are approximate and not binding - Technische Änderungen vorbehalten - Modifications techniques réservées - Technical changes reserved

S.M.A.

Best. Nr.: réf. article part-no.	Orig.-Nr. réf. origine orig.-part-no.	Gewicht poids weight
63-SMA-51	BG59 COURT	0,120
63-ROU-72	SM44	0,120
63-ROU-62	88.63	0,035
63-71684	P413	0,080

S.M.A.

Best. Nr.: réf. article part-no.	Orig.-Nr. réf. origine orig.-part-no.	Gewicht poids weight
63-SMA-52	SM56	0,200
63-SMA-71	SM46	0,200
63-SMA-61	SML2	0,030
63-71684	P413	0,080

S.M.A.

63-BER-52

Y-Messer
couteau-Y / Y-blade

Orig.-Nr. / réf. origine / orig.-part-no.	
Gewicht / poids / weight	0,180

S.M.A.

63-SMA-54

Y-Messer
couteau-Y / Y-blade

Orig.-Nr. / réf. origine / orig.-part-no.	
Gewicht / poids / weight	0,190

S.M.A.

63-SMA-56

Y-Messer
couteau-Y / Y-blade

Orig.-Nr. / réf. origine / orig.-part-no.	TX95
Gewicht / poids / weight	0,210

Technische Änderungen vorbehalten - Modifications techniques réservées - Technical changes reserved
 Maße und Gewichte annähernd und unverbindlich - Les mesures et poids sont approximatifs et sous réserve - Dimensions and weights are approximate and not binding

- Keine Original-Ersatzteile - Il ne s'agit pas de pièces originales - No genuine spare parts -

S.M.A.

63-SMA-55

Y-Messer
couteau-Y / Y-blade

Orig.-Nr. / réf. origine / orig.-part-no.

Gewicht / poids / weight 0,200

S.M.A.

63-SMA-57

Y-Messer
couteau-Y / Y-blade

Orig.-Nr. / réf. origine / orig.-part-no.

SM40RL

Gewicht / poids / weight 0,215

S.M.A.

63-SMA-72

Schäkel
manille / shackle

Orig.-Nr. / réf. origine / orig.-part-no.

Gewicht / poids / weight 0,210

Sovema

63-SIC-03

Winkelmesser
couteau équerre / L-blade

Orig.-Nr. / réf. origine / orig.-part-no.

Gewicht / poids / weight 0,810

Sovema

63-SIC-04

Gerades Messer
couteau droit
straight blade

Orig.-Nr. / réf. origine / orig.-part-no.

Gewicht / poids / weight 0,660

Sovema

63-SIC-10

Y-Messer
couteau-Y / Y-blade

Orig.-Nr. / réf. origine / orig.-part-no.

Gewicht / poids / weight 0,170

Sovema

63-SIC-11

Gerades Messer
couteau droit
straight blade

Orig.-Nr. / réf. origine / orig.-part-no.

Gewicht / poids / weight 0,230

Sovema

63-SIC-12

Y-Messer
couteau-Y / Y-blade

Orig.-Nr. / réf. origine / orig.-part-no.

Gewicht / poids / weight 0,520

- Keine Original-Ersatzteile - Il ne s'agit pas de pièces originales - No genuine spare parts -

Maße und Gewichte annähernd und unverbindlich - Les mesures et poids sont approximatifs et sous réserve - Dimensions and weights are approximate and not binding - Technische Änderungen vorbehalten - Modifications techniques réservées - Technical changes reserved

Sovema

63-JDE-01

Schlegel
fléau
flail

Orig.-Nr. / réf. origine / orig.-part-no.

Gewicht / poids / weight 0,140

Sovema

Best. Nr.: réf. article part-no.	Orig.-Nr. réf. origine orig.-part-no.	Gewicht poids weight
63-SIC-13		0,600
63-SOV-500		0,350
63-SOV-501		0,160

Sovema

Best. Nr.: réf. article part-no.	Orig.-Nr. réf. origine orig.-part-no.	Gewicht poids weight
63-SOV-51	900 238 065	0,760
63-SOV-61		0,040

Sovema

63-SOV-10

Mulchmesser
couteau-broyeur / comminution blade

Orig.-Nr. / réf. origine / orig.-part-no.
900 241 123

Gewicht / poids / weight 0,710

Sovema

63-SIC-06

Gedrehtes-Messer
couteau torsadé
twisted blade

Orig.-Nr. / réf. origine / orig.-part-no.
900 238 136

Gewicht / poids / weight 0,570

Technische Änderungen vorbehalten - Modifications techniques réservées - Technical changes reserved
 Maße und Gewichte annähernd und unverbindlich - Les mesures et poids sont approximatifs et sous réserve - Dimensions and weights are approximate and not binding

- Keine Original-Ersatzteile - Il ne s'agit pas de pièces originales - No genuine spare parts -

Sovema

63-ORS-02

Schäkel
manille / shackle

Orig.-Nr. / réf. origine / orig.-part-no.	
Gewicht / poids / weight	0,125

Sovema

63-RM-10-16

Hammerschlegel
marteau broyeur
pruning hammer

Orig.-Nr. / réf. origine / orig.-part-no.	
Gewicht / poids / weight	1,770

Spearhead

63-SPH-93

Schäkel
manille / shackle

Orig.-Nr. / réf. origine / orig.-part-no.	
7770722	
Gewicht / poids / weight	0,200

Spearhead

63-SPH-01-R re/dr/ri
63-SPH-01-L li/ga/le

Messer
couteau
blade

Abb. rechts
fig. droit
ill. right

Orig.-Nr. / réf. origine / orig.-part-no. re/dr/ri	7770702
Orig.-Nr. / réf. origine / orig.-part-no. li/ga/le	7770703
Gewicht / poids / weight	6,300

Spearhead

63-SPH-02-R re/dr/ri
63-SPH-02-L li/ga/le

Messer
couteau
blade

Abb. rechts
fig. droit
ill. right

Orig.-Nr. / réf. origine / orig.-part-no. re/dr/ri	7770700
Orig.-Nr. / réf. origine / orig.-part-no. li/ga/le	7770701
Gewicht / poids / weight	6,900

- Keine Original-Ersatzteile - Il ne s'agit pas de pièces originales - No genuine spare parts -

Maße und Gewichte annähernd und unverbindlich - Les mesures et poids sont approximatifs et sous réserve - Dimensions and weights are approximate and not binding
 Technische Änderungen vorbehalten - Modifications techniques réservées - Technical changes reserved

Spearhead

63-SPH-05R re/dr/ri		
63-SPH-05L li/ga/le		
Messer couteau blade	<p>Abb. rechts fig. droit ill. right</p>	
Orig.-Nr. / réf. origine / orig.-part-no. re/dr/ri		7770731
Orig.-Nr. / réf. origine / orig.-part-no. li/ga/le		7770730
Gewicht / poids / weight		4,380

Spearhead

63-IND-1178 **NEU**

Messer couteau blade		
Orig.-Nr. / réf. origine / orig.-part-no.		7770756
Gewicht / poids / weight		2,400

Spearhead

63-SPH-51

Y-Messer couteau-Y / Y-blade		
Orig.-Nr. / réf. origine / orig.-part-no.		7770725
Gewicht / poids / weight		0,174

Spearhead

63-IND-1179 **NEU**

Messer couteau blade		
Orig.-Nr. / réf. origine / orig.-part-no.		7770755
Gewicht / poids / weight		2,660

Technische Änderungen vorbehalten - Modifications techniques réservées - Technical changes reserved
 Maße und Gewichte annähernd und unverbindlich - Les mesures et poids sont approximatifs et sous réserve - Dimensions and weights are approximate and not binding

- Keine Original-Ersatzteile - Il ne s'agit pas de pièces originales - No genuine spare parts -

Spearhead

63-IND-1180R re/dr/ri
63-IND-1180L li/ga/le

Messer
 couteau
 blade

Abb. rechts
 fig. droit
 ill. right

Orig.-Nr. / réf. origine / orig.-part-no. re/dr/ri	7770760
Orig.-Nr. / réf. origine / orig.-part-no. li/ga/le	7770761
Gewicht / poids / weight	2,770

Spearhead

63-IND-1181R re/dr/ri
63-IND-1181L li/ga/le

Messer
 couteau
 blade

Abb. rechts
 fig. droit
 ill. right

Orig.-Nr. / réf. origine / orig.-part-no. re/dr/ri	7770758
Orig.-Nr. / réf. origine / orig.-part-no. li/ga/le	7770759
Gewicht / poids / weight	2,940

Spearhead

Best. Nr.: réf. article part-no.	Orig.-Nr. réf. origine orig.-part-no.	Gewicht poids weight
63-RM-34		0,820
63-SPH-91	1777721	0,070

① Hammerschlegel
 marteau broyeur
 pruning hammer

② Innenbuchse
 entretoise interne
 internal bush

- Keine Original-Ersatzteile - Il ne s'agit pas de pièces originales - No genuine spare parts -

Maße und Gewichte annähernd und unverbindlich - Les mesures et poids sont approximatifs et sous réserve - Dimensions and weights are approximate and not binding
 Technische Änderungen vorbehalten - Modifications techniques réservées - Technical changes reserved

Spearhead

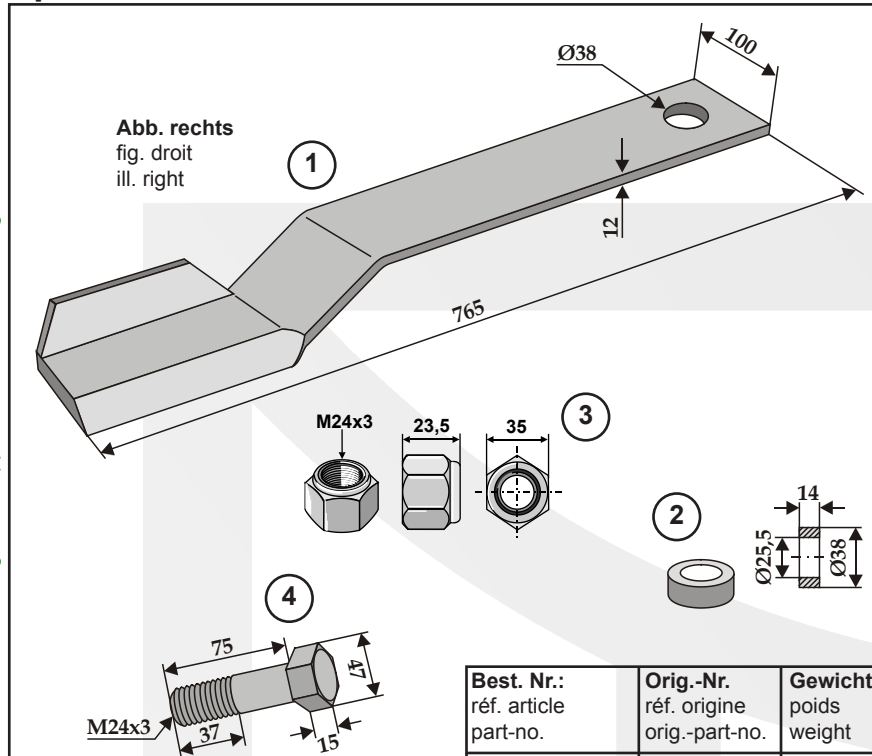

- 1 Messer
couteau
blade
- 2 Buchse
entretoise / bush
- 3 Sicherungsmutter
écrou à freinage interne
self-locking nut
- 4 Schraube - 10.9
boulon - 10.9
bolt - 10.9

Best. Nr.: réf. article part-no.	Orig.-Nr. réf. origine orig.-part-no.	Gewicht poids weight
63-SPH-03-R re/dr/ri	7770718	7,900
63-SPH-03-L li/ga/le	7770719	
63-SPH-90	7770707	0,065
63-2475-1	2770414	0,100
63-2475	2770413	0,380

Spearhead

63-IND-270	
Schlegel fléau / flail	
Orig.-Nr. / réf. origine / orig.-part-no.	
7770715	
Gewicht / poids / weight	0,290

Spearhead

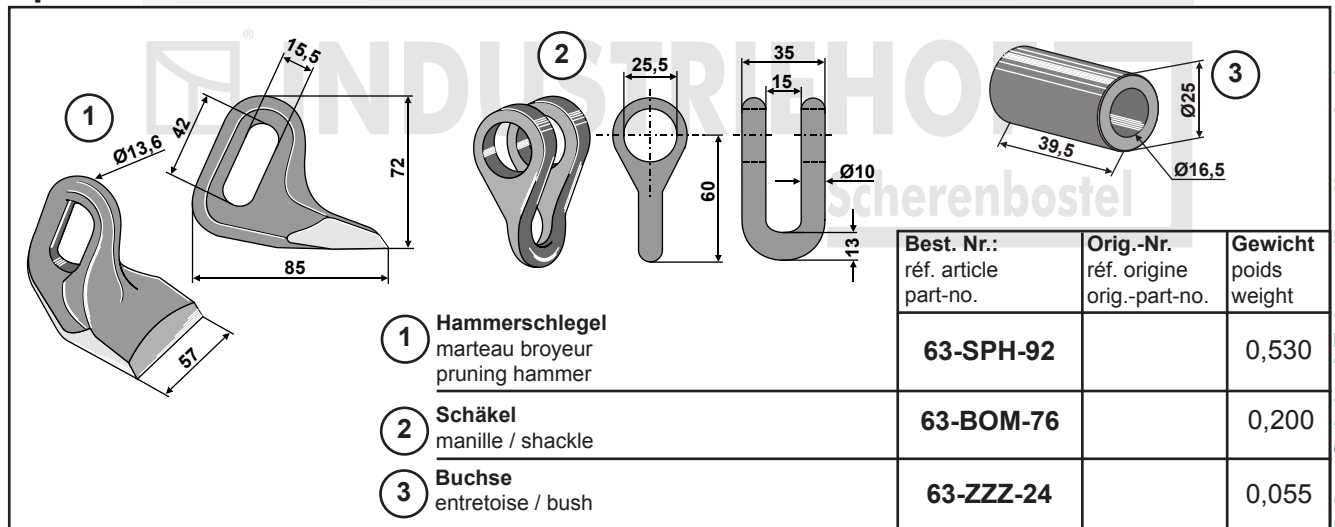

- 1 Hammerschlegel
marteau broyeur
pruning hammer
- 2 Schäkel
manille / shackle
- 3 Buchse
entretoise / bush

Best. Nr.: réf. article part-no.	Orig.-Nr. réf. origine orig.-part-no.	Gewicht poids weight
63-SPH-92		0,530
63-BOM-76		0,200
63-ZZZ-24		0,055

Technische Änderungen vorbehalten - Modifications techniques réservées - Technical changes reserved
 Maße und Gewichte annähernd und unverbindlich - Les mesures et poids sont approximatifs et sous réserve - Dimensions and weights are approximate and not binding

- Keine Original-Ersatzteile - Il ne s'agit pas de pièces originales - No genuine spare parts -

Spearhead

Technical drawing of a spearhead assembly. Part 1 is the flail head with dimensions: 45, 130, 8, R110, 21, 105. Part 2 is the internal bush with dimensions: 23.5, 35, 14, 30, 19.6. Part 3 is a bolt with a self-locking nut, with dimensions: 105, 17, 14x1.5, SW22.

Best. Nr.: réf. article part-no.	Orig.-Nr. réf. origine orig.-part-no.	Gewicht poids weight
63-SPH-52	7770699	0,520
63-SPH-91	1777721	0,070
63-14115		0,176

- Schlegel**
fléau / flail
- Innenbuchse**
entretoise interne / internal bush
- Schraube mit Sicherungsmutter - 10.9**
boulon avec écrou à freinage interne - 10.9
bolt with self-locking nut - 10.9

Spragelse-Mica

63-SPR-00
 Schlegel komplett montiert
 fléau assemblé / flail assembled

63-SPR-03
 63-SPR-51
 63-716114
 63-SPR-01

Orig.-Nr. / réf. origine / orig.-part-no.
 112950

Gewicht / poids / weight 0,730

Spragelse-Mica

63-SPR-00-02
 Schlegel komplett montiert
 fléau assemblé / flail assembled

63-SPR-03
 63-SPR-51
 63-716114
 63-SPR-02

Orig.-Nr. / réf. origine / orig.-part-no.

Gewicht / poids / weight 0,730

Spragelse-Mica

63-SPR-01
 Klinge
 lame
 blade

Orig.-Nr. / réf. origine / orig.-part-no.
 112400

Gewicht / poids / weight 0,390

Spragelse-Mica

63-SPR-02
 Klinge
 lame
 blade

Orig.-Nr. / réf. origine / orig.-part-no.

Gewicht / poids / weight 0,490

- Keine Original-Ersatzteile - Il ne s'agit pas de pièces originales - No genuine spare parts -

Maße und Gewichte annähernd und unverbindlich - Les mesures et poids sont approximatifs et sous réserve - Dimensions and weights are approximate and not binding
 Technische Änderungen vorbehalten - Modifications techniques réservées - Technical changes reserved

Technische Änderungen vorbehalten - Modifications techniques réservées - Technical changes reserved
 Maße und Gewichte annähernd und unverbindlich - Les mesures et poids sont approximatifs et sous réserve - Dimensions and weights are approximate and not binding

Spragelse-Mica

63-SPR-05	
Klinge lame blade	
Orig.-Nr. / réf. origine / orig.-part-no.	
Gewicht / poids / weight	0,250

Spragelse-Mica

63-SPR-06	
Klinge lame blade	
Orig.-Nr. / réf. origine / orig.-part-no.	
Gewicht / poids / weight	0,700

Spragelse-Mica

63-SPR-200	
Halter support / holder	
Orig.-Nr. / réf. origine / orig.-part-no.	
Gewicht / poids / weight	0,360

Spragelse-Mica

63-SPR-53	
Buchse entretoise / bush	
Orig.-Nr. / réf. origine / orig.-part-no.	
Gewicht / poids / weight	0,100

Spragelse-Mica

63-SPR-03	
Halter support / holder	
Orig.-Nr. / réf. origine / orig.-part-no.	
112011	
Gewicht / poids / weight	0,360

Spragelse-Mica

63-SPR-51	
Kunststoffbuchse entretoise plastique / plastic bush	
Orig.-Nr. / réf. origine / orig.-part-no.	
Gewicht / poids / weight	0,014

Spragelse-Mica

63-716114	
Schraube mit Sicherungsmutter - 12.9 boulon avec écrou à freinage interne - 12.9 bolt with self-locking nut - 12.9	
Orig.-Nr. / réf. origine / orig.-part-no.	
Gewicht / poids / weight	0,050

Spragelse-Mica

63-SPR-52	
Bolzen piton / bolt	
Orig.-Nr. / réf. origine / orig.-part-no.	
Gewicht / poids / weight	0,230

- Keine Original-Ersatzteile - Il ne s'agit pas de pièces originales - No genuine spare parts -

Staiger

63-STA-602

Messer
couteau
blade

Orig.-Nr. / réf. origine / orig.-part-no.

Gewicht / poids / weight 0,300

Staiger

63-STA-600

rechtes Messer
couteau droit
right blade

Orig.-Nr. / réf. origine / orig.-part-no.

Gewicht / poids / weight 0,300

Staiger

63-STA-601

linkes Messer
couteau gauche
left blade

Orig.-Nr. / réf. origine / orig.-part-no.

Gewicht / poids / weight 0,300

Stella

	Best. Nr.: réf. article part-no.	Orig.-Nr. réf. origine orig.-part-no.	Gewicht poids weight
1 Y-Messer couteau-Y / Y-blade	63-STE-02		0,100
2 Schraube - 10.9 boulon - 10.9 / bolt - 10.9	105593110		0,040
3 Sicherungsmutter - 8.8 écrou à freinage interne - 8.8 self-locking nut - 8.8	30-MU10-2		0,010

Stoll

NEU

Maschinentyp
modèle de machine
machine type
GS40

	Best. Nr.: réf. article part-no.	Orig.-Nr. réf. origine orig.-part-no.	Gewicht poids weight
1 Schäkel manille / shackle	63-AGT-91		0,060
2 Schraube mit Sicherungsmutter - 8.8 Boulon avec écrou à freinage interne - 8.8 Nut with self-locking nut - 8.8	63-855		0,030

Szolnoki

Siehe:
veuillez voir: / please see:

Ungarn

- Keine Original-Ersatzteile - Il ne s'agit pas de pièces originales - No genuine spare parts -

Maße und Gewichte annähernd und unverbindlich - Les mesures et poids sont approximatifs et sous réserve - Dimensions and weights are approximate and not binding
 Technische Änderungen vorbehalten - Modifications techniques réservées - Technical changes reserved

Technische Änderungen vorbehalten - Modifications techniques réservées - Technical changes reserved
 Maße und Gewichte annähernd und unverbindlich - Les mesures et poids sont approximatifs et sous réserve - Dimensions and weights are approximate and not binding

Taarup

63-TAA-51

Klinge
lame
blade

Orig.-Nr. / réf. origine / orig.-part-no.

Gewicht / poids / weight	0,550
--------------------------	-------

Taarup

63-TAA-53

Bolzen
piton / bolt

Orig.-Nr. / réf. origine / orig.-part-no.

Gewicht / poids / weight	0,200
--------------------------	-------

Taarup

63-TAA-100

Schlegel komplett montiert
fléau assemblé / flail assembled

Orig.-Nr. / réf. origine / orig.-part-no.

49303060

Gewicht / poids / weight	1,820
--------------------------	-------

Taarup

63-TAA-11

Halter
support / holder

Orig.-Nr. / réf. origine / orig.-part-no.

49303000

Gewicht / poids / weight	0,600
--------------------------	-------

Taarup

63-TAA-10

Klinge
lame
blade

Orig.-Nr. / réf. origine / orig.-part-no.

49304000

Gewicht / poids / weight	0,580
--------------------------	-------

Taarup

63-TAA-14

Klinge
lame
blade

Orig.-Nr. / réf. origine / orig.-part-no.

49305000

Gewicht / poids / weight	0,550
--------------------------	-------

Taarup

63-TAA-93

Schraube mit Sicherungsmutter - 12.9
 boulon avec écrou à freinage interne - 12.9
 bolt with self-locking nut - 12.9

Orig.-Nr. / réf. origine / orig.-part-no.

Gewicht / poids / weight	0,080
--------------------------	-------

Taarup

63-TAA-92

Schraube mit Sicherungsmutter - 12.9
 boulon avec écrou à freinage interne - 12.9
 bolt with self-locking nut - 12.9

Orig.-Nr. / réf. origine / orig.-part-no.

Gewicht / poids / weight	0,060
--------------------------	-------

- Keine Original-Ersatzteile - Il ne s'agit pas de pièces originales - No genuine spare parts -

Taarup

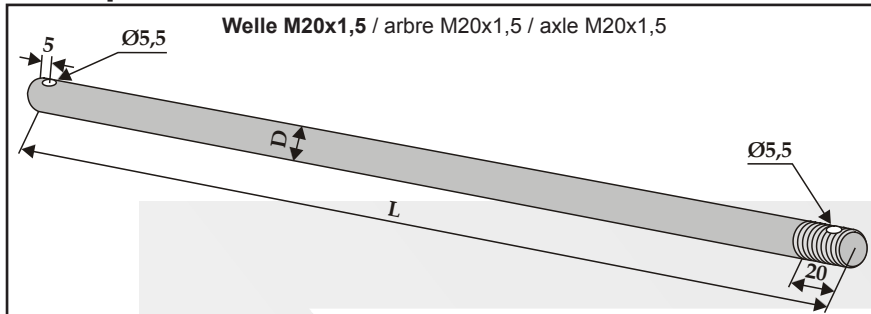

Best. Nr.: réf. article part-no.	L	ØD	Orig.-Nr. réf. origine orig.-part-no.	Gewicht poids weight
63-TAA-800	1050	19,5	47.152.100	2,430
63-TAA-801	1330	19,5	47.203.100	2,980
63-TAA-802	1460	19,5	49.103.100	3,320

Taarup

63-TAA-02

Y-Messer
couteau-Y / Y-blade

Orig.-Nr. / réf. origine / orig.-part-no.	
50.507.00	
Gewicht / poids / weight	0,670

Taarup

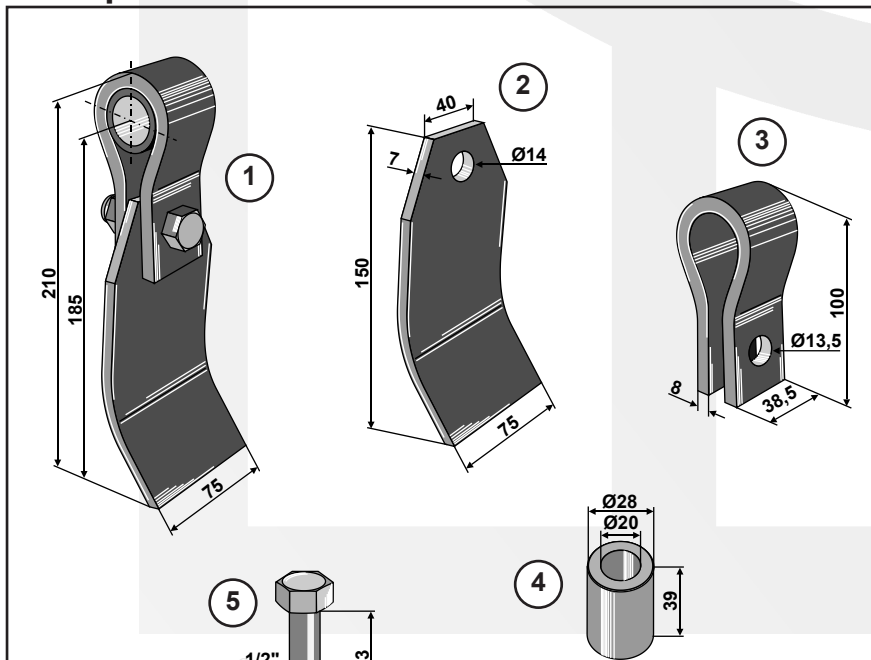

	Best. Nr.: réf. article part-no.	Orig.-Nr. réf. origine orig.-part-no.	Gewicht poids weight
1 Schlegel komplett montiert fléau assemblé / flail assembled	63-TAA-00	40880360	1,200
2 Klinge lame / blade	63-TAA-03	40882300	0,580
3 Halter support / holder	63-TAA-04	40880000	0,480
4 Buchse entretoise / bush	63-TAA-05	40881100	0,080
5 Schraube - 12.9 boulon - 12.9 bolt - 12.9	63-TAA-91	40882400	0,070

- Keine Original-Ersatzteile - Il ne s'agit pas de pièces originales - No genuine spare parts -

Maße und Gewichte annähernd und unverbindlich - Les mesures et poids sont approximatifs et sous réserve - Dimensions and weights are approximate and not binding
 Technische Änderungen vorbehalten - Modifications techniques réservées - Technical changes reserved

Technische Änderungen vorbehalten - Modifications techniques réservées - Technical changes reserved
 Maße und Gewichte annähernd und unverbindlich - Les mesures et poids sont approximatifs et sous réserve - Dimensions and weights are approximate and not binding

Terral

63-RM-1-20
Hammerschlegel
 marteau broyeur
 pruning hammer

Orig.-Nr. / réf. origine / orig.-part-no.
 Gewicht / poids / weight 1,430

Terral

63-RM-1-16
Hammerschlegel
 marteau broyeur
 pruning hammer

Orig.-Nr. / réf. origine / orig.-part-no.
 Gewicht / poids / weight 1,450

Terranova

63-MAS-58
Gerades-Messer
 couteau droit
 straight blade

Orig.-Nr. / réf. origine / orig.-part-no.
 Gewicht / poids / weight 0,350

Terranova

63-JDE-01
Schlegel
 fléau
 flail

Orig.-Nr. / réf. origine / orig.-part-no.
 Gewicht / poids / weight 0,140

Terranova

63-TRR-03
Schäkel
 manille / shackle

Orig.-Nr. / réf. origine / orig.-part-no.
 Gewicht / poids / weight 0,054

Terranova

63-MAS-54
Y-Messer
 couteau-Y / Y-blade

Orig.-Nr. / réf. origine / orig.-part-no.
 Gewicht / poids / weight 0,810

Terranova

63-MAS-55
Y-Messer
 couteau-Y / Y-blade

Orig.-Nr. / réf. origine / orig.-part-no.
 Gewicht / poids / weight 0,400

Terranova

63-MAS-57

Schlegel
fléau
lail

Orig.-Nr. / réf. origine / orig.-part-no.

Gewicht / poids / weight	0,500
--------------------------	-------

Terranova

63-TRR-01

Winkelmesser
couteau équerre / L-blade

Orig.-Nr. / réf. origine / orig.-part-no.

Gewicht / poids / weight	0,450
--------------------------	-------

Terranova

63-TRR-02

Winkelmesser
couteau équerre / L-blade

Orig.-Nr. / réf. origine / orig.-part-no.

Gewicht / poids / weight	0,890
--------------------------	-------

Tierre

63-TIE-01

Gerades Messer
couteau droit
straight blade

Orig.-Nr. / réf. origine / orig.-part-no.

Gewicht / poids / weight	0,800
--------------------------	-------

Tierre

63-RM-94

Hammerschlegel
marteau broyeur / pruning hammer

Orig.-Nr. / réf. origine / orig.-part-no.

Gewicht / poids / weight	0,810
--------------------------	-------

Tierre

63-TIE-08

Y-Messer
coteau-Y / Y-blade

Orig.-Nr. / réf. origine / orig.-part-no.

Gewicht / poids / weight	0,480
--------------------------	-------

Tierre

63-TIE-03

Y-Messer
coteau-Y / Y-blade

Orig.-Nr. / réf. origine / orig.-part-no.

Gewicht / poids / weight	0,690
--------------------------	-------

Tierre

63-TIE-04

Y-Messer
coteau-Y / Y-blade

Orig.-Nr. / réf. origine / orig.-part-no.

Gewicht / poids / weight	1,010
--------------------------	-------

Tierre

63-TIE-05

Y-Messer
coteau-Y / Y-blade

Orig.-Nr. / réf. origine / orig.-part-no.

Gewicht / poids / weight	0,400
--------------------------	-------

- Keine Original-Ersatzteile - Il ne s'agit pas de pièces originales - No genuine spare parts -

Maße und Gewichte annähernd und unverbindlich - Les mesures et poids sont approximatifs et sous réserve - Dimensions and weights are approximate and not binding - Technische Änderungen vorbehalten - Modifications techniques réservées - Technical changes reserved

Tornado

	Best. Nr.: réf. article part-no.	Orig.-Nr. réf. origine orig.-part-no.	Gewicht poids weight
1	63-AGR-51		0,040
2	63-TOR-81		0,011
3	63-TOR-82		0,010

Tornado

	Best. Nr.: réf. article part-no.	Orig.-Nr. réf. origine orig.-part-no.	Gewicht poids weight
1	63-TOR-51		0,140
2	63-TOR-81		0,011
3	63-TOR-82		0,010

Tornado

	Best. Nr.: réf. article part-no.	Orig.-Nr. réf. origine orig.-part-no.	Gewicht poids weight
1	63-TOR-52		0,085
2	63-TOR-81		0,011
3	63-TOR-82		0,010

Technische Änderungen vorbehalten - Modifications techniques réservées - Technical changes reserved
 Maße und Gewichte annähernd und unverbindlich - Les mesures et poids sont approximatifs et sous réserve - Dimensions and weights are approximate and not binding

- Keine Original-Ersatzteile - Il ne s'agit pas de pièces originales - No genuine spare parts -

Tortella

63-RM-41

Hammerschlegel
 marteau broyeur
 pruning hammer

98
163
22,5
R=115

Orig.-Nr. / réf. origine / orig.-part-no.

Gewicht / poids / weight 2,000

Tortella

63-RM-42

Hammerschlegel
 marteau broyeur
 pruning hammer

95
165
22,5
R=114

Orig.-Nr. / réf. origine / orig.-part-no.

Gewicht / poids / weight 2,430

Tortella

63-TOR-16

Y-Messer
 couteau-Y / Y-blade

60
Ø25,5
10
187
72

Orig.-Nr. / réf. origine / orig.-part-no.

Gewicht / poids / weight 0,900

Tortella

63-TOR-17

Y-Messer
 couteau-Y / Y-blade

60
Ø25,5
10
160
72

Orig.-Nr. / réf. origine / orig.-part-no.

Gewicht / poids / weight 0,770

Tortella

63-TOR-20

Y-Messer
 couteau-Y / Y-blade

60
Ø22,5
8
125
52

Orig.-Nr. / réf. origine / orig.-part-no.

Gewicht / poids / weight 0,460

Tortella

63-TOR-21

Y-Messer
 couteau-Y / Y-blade

60
Ø22,5
8
100
50

Orig.-Nr. / réf. origine / orig.-part-no.

Gewicht / poids / weight 0,430

Tortella

63-NOB-27

Y-Messer
 couteau-Y / Y-blade

45
Ø16,5
8
125
56

Orig.-Nr. / réf. origine / orig.-part-no.

Gewicht / poids / weight 0,370

- Keine Original-Ersatzteile - Il ne s'agit pas de pièces originales - No genuine spare parts -

Maße und Gewichte annähernd und unverbindlich - Les mesures et poids sont approximatifs et sous réserve - Dimensions and weights are approximate and not binding
 Technische Änderungen vorbehalten - Modifications techniques réservées - Technical changes reserved

Turner

63-IND-360

Gedrehtes-Messer
 couteau torsadé
 twisted blade

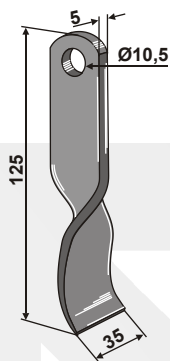

Orig.-Nr. / réf. origine / orig.-part-no.

3012614

Gewicht / poids / weight 0,160

Turner

63-TUR-71

Schäkel zur Befestigung von 2 Messern
 manille pour fixer 2 couteaux
 shackle for fixing 2 blades

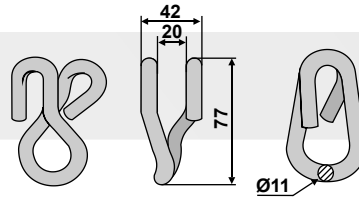

Orig.-Nr. / réf. origine / orig.-part-no.

Gewicht / poids / weight 0,210

Turner

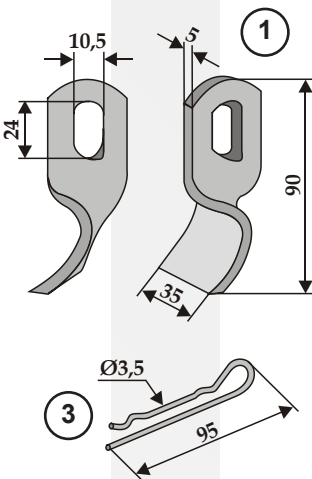

- 1 **Gedrehtes-Messer**
couteau torsadé / twisted blade
- 2 **Schäkel**
manille / shackle
- 3 **Spezialfederstecker**
goupille bêta spéciale
special spring-pin

Best. Nr.: réf. article part-no.	Orig.-Nr. réf. origine orig.-part-no.	Gewicht poids weight
63-EPO-54		0,100
63-EPO-73		0,080
63-EPO-81		0,007

Turner

Best. Nr.: réf. article part-no.	Orig.-Nr. réf. origine orig.-part-no.	Gewicht poids weight
63-RM-17	13800	0,440
63-BOM-72	05.895.01	0,150

- 1 **Hammerschlegel**
marteau broyeur / pruning hammer
- 2 **Schäkel**
manille / shackle

Technische Änderungen vorbehalten - Modifications techniques réservées - Technical changes reserved
 Maße und Gewichte annähernd und unverbindlich - Les mesures et poids sont approximatifs et sous réserve - Dimensions and weights are approximate and not binding

- Keine Original-Ersatzteile - Il ne s'agit pas de pièces originales - No genuine spare parts -

Turner

Best. Nr.: réf. article part-no.	Orig.-Nr. réf. origine orig.-part-no.	Gewicht poids weight
63-TUR-51		0,330
63-TUR-72		0,230
63-TUR-81		0,040
63-TUR-91		0,150

Turner

63-EPO-51

Schlegel
fléau
flail

Orig.-Nr. / réf. origine / orig.-part-no.

Gewicht / poids / weight	0,230
--------------------------	-------

Turner

63-EPO-52

Schlegel
fléau
flail

Orig.-Nr. / réf. origine / orig.-part-no.

Gewicht / poids / weight	0,260
--------------------------	-------

Turner

63-EPO-53

Schlegel
fléau
flail

Orig.-Nr. / réf. origine / orig.-part-no.

Gewicht / poids / weight	0,340
--------------------------	-------

Turner

Schäkel
manilles / shackles

Best. Nr.: réf. article part-no.	L	H	ØD	A	Orig.-Nr. réf. origine orig.-part-no.	Gewicht poids weight
63-EPO-71	42	71	11	20		0,180
63-EPO-72	42	74	12	18		0,210
63-EPO-74	32	83	10	12		0,160
63-EPO-75	45	83	10	25		0,160
63-EPO-76	38	69	10	18		0,140

- Keine Original-Ersatzteile - Il ne s'agit pas de pièces originales - No genuine spare parts -

Maße und Gewichte annähernd und unverbindlich - Les mesures et poids sont approximatifs et sous réserve - Dimensions and weights are approximate and not binding - Technische Änderungen vorbehalten - Modifications techniques réservées - Technical changes reserved

Turner

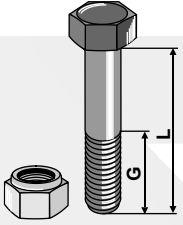
Schrauben mit Sicherungsmuttern boulons avec écrous à freinage interne bolts with self-locking nuts	Best. Nr.: réf. article part-no.	Gewinde filet thread	L	G	Güte qualité quality	Gewicht poids weight
	63-1250-1	M12x1,75	50	32	10.9	0,070
	63-1260-1	M12x1,75	60	32	10.9	0,080
	63-1265-1	M12x1,75	65	32	10.9	0,085
	63-1270-1	M12x1,75	70	35	10.9	0,090
	63-1264	1/2" UNF	64	32	8.8	0,090
	63-14120	M14x2	120	37	8.8	0,180

Tünnißen & Stocks

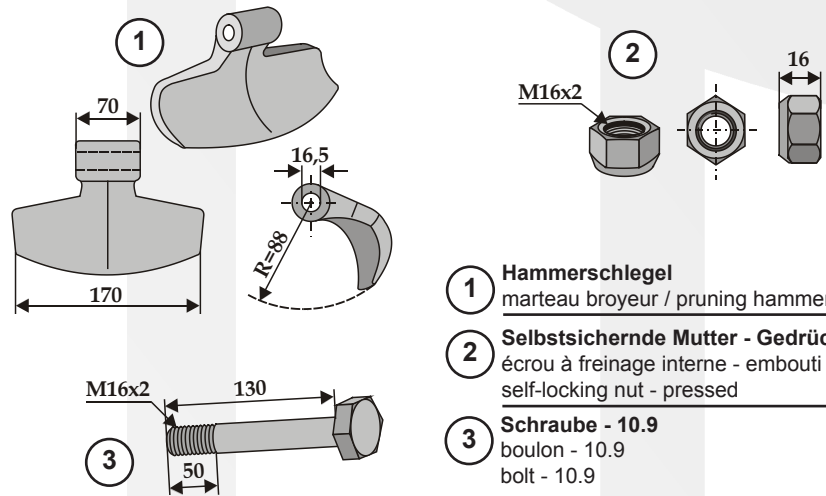
	1 Hammerschlegel marteau broyeur / pruning hammer	63-M-1		2,000
	2 Selbstsichernde Mutter - Gedrückt écrou à freinage interne - embouti self-locking nut - pressed	63-HUM-97		0,036
	3 Schraube - 10.9 boulon - 10.9 bolt - 10.9	63-16131		0,260

Tünnißen & Stocks

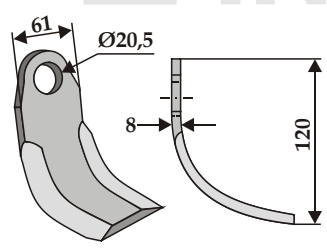
63-IND-70	
Bogenmesser couteau coudé / arched blade	
	
Orig.-Nr. / réf. origine / orig.-part-no.	
Gewicht / poids / weight	0,480

Tünnißen & Stocks

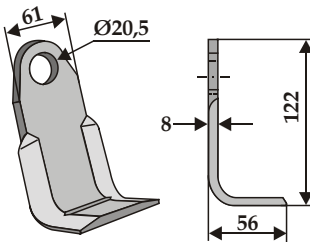
63-IND-71	
Winkelmesser couteau équerre / L-blade	
	
Orig.-Nr. / réf. origine / orig.-part-no.	
Gewicht / poids / weight	0,490

Technische Änderungen vorbehalten - Modifications techniques réservées - Technical changes reserved
 Maße und Gewichte annähernd und unverbindlich - Les mesures et poids sont approximatifs et sous réserve - Dimensions and weights are approximate and not binding

- Keine Original-Ersatzteile - Il ne s'agit pas de pièces originales - No genuine spare parts -

Tünnißen & Stocks

	Best. Nr.: réf. article part-no.	Orig.-Nr. réf. origine orig.-part-no.	Gewicht poids weight
1 Hammerschlegel marteau broyeur / pruning hammer	63-RM-16		2,125
2 Sicherungsring bague de sécurité / safety ring	63-PER-62		0,003
3 Stützscheibe rondelle / washer	63-PER-63		0,016
4 Spannbuchse entretoise de serrage / clamping bush	63-PER-64		0,030
5 Spannbuchse entretoise de serrage / clamping bush	63-PER-65		0,020
6 Schraube mit Sicherungsmutter-10.9 boulon avec écrou à freinage interne-10.9 bolt with self-locking nut-10.9	63-20140		0,440

- Keine Original-Ersatzteile - Il ne s'agit pas de pièces originales - No genuine spare parts -

Tünnißen & Stocks

63-9001

Buchse
entretoise / bush

Orig.-Nr. / réf. origine / orig.-part-no.	
Gewicht / poids / weight	0,035

Twose

63-RM-48

Hammerschlegel
marteau broyeur
pruning hammer

Orig.-Nr. / réf. origine / orig.-part-no.	
Gewicht / poids / weight	0,850

Twose

63-RM-800

Hammerschlegel
marteau broyeur
pruning hammer

Orig.-Nr. / réf. origine / orig.-part-no.	
Gewicht / poids / weight	0,760

Maße und Gewichte annähernd und unverbindlich - Les mesures et poids sont approximatifs et sous réserve - Dimensions and weights are approximate and not binding
 Technische Änderungen vorbehalten - Modifications techniques réservées - Technical changes reserved

Technische Änderungen vorbehalten - Modifications techniques réservées - Technical changes reserved
 Maße und Gewichte annähernd und unverbindlich - Les mesures et poids sont approximatifs et sous réserve - Dimensions and weights are approximate and not binding

Ugeløse

63-UGE-01

Schlegel
fléau
flail

Orig.-Nr. / réf. origine / orig.-part-no.	
43122	
Gewicht / poids / weight	0,920

Ugeløse

63-UGE-02

Schlegel
fléau
flail

Orig.-Nr. / réf. origine / orig.-part-no.	
UG7133	
Gewicht / poids / weight	0,480

Ugeløse

63-UGE-03

Schlegel
fléau
flail

Orig.-Nr. / réf. origine / orig.-part-no.	
UG4312	
Gewicht / poids / weight	0,490

Ugeløse

63-UGE-52

Y-Messer
couteau-Y / Y-blade

Orig.-Nr. / réf. origine / orig.-part-no.	
UG4233	
Gewicht / poids / weight	0,690

Ugeløse

63-UGE-53

Gerades Messer
couteau droit
straight blade

Orig.-Nr. / réf. origine / orig.-part-no.	
UG4230	
Gewicht / poids / weight	0,620

Ungarn

63-UNG-01

Messer
couteau
blade

Orig.-Nr. / réf. origine / orig.-part-no.	
Gewicht / poids / weight	0,680

Ungarn

Best. Nr. / réf. article / part-no.	Orig.-Nr. / réf. origine / orig.-part-no.	Gewicht / poids / weight
63-IND-141	199-RZ3	2,700
63-UNG-99	198-RZ3	0,330
63-1690	220-RZ3 217-RZ3	0,200

- 1 **Mulchmesser**
couteau broyeur / comminution blade
- 2 **Buchse**
entretoise
bush
- 3 **Schraube mit Sicherungsmutter-10.9**
boulon avec écrou à freinage interne-10.9
bolt with self-locking nut-10.9

- Keine Original-Ersatzteile - Il ne s'agit pas de pièces originales - No genuine spare parts -

Ungarn

1 Abb. rechts
fig. droit
ill. right

2 Mulchmesser verdreht - kurz
couteau-broyeur torsadé - court
twisted comminution blade - short

3 Buchse
entretoise
bush

3 Schraube mit Sicherungsmutter-10.9
boulon avec écrou à freinage interne-10.9
bolt with self-locking nut-10.9

Best. Nr.: réf. article part-no.	Orig.-Nr. réf. origine orig.-part-no.	Gewicht poids weight
63-IND-155R re/dr/ri	268-RZ3	2,170
63-IND-155L li/ga/le	269-RZ3	
63-UNG-99	198-RZ3	0,330
63-1690	220-RZ3 217-RZ3	0,200

Ungarn

1 Abb. rechts
fig. droit
ill. right

1 Mulchmesser verdreht - lang
couteau-broyeur torsadé - long
twisted comminution blade - long

2 Buchse
entretoise
bush

3 Schraube mit Sicherungsmutter-10.9
boulon avec écrou à freinage interne-10.9
bolt with self-locking nut-10.9

Best. Nr.: réf. article part-no.	Orig.-Nr. réf. origine orig.-part-no.	Gewicht poids weight
63-IND-156R re/dr/ri	222-RZ3	2,700
63-IND-156L li/ga/le	221-RZ3	
63-UNG-99	198-RZ3	0,330
63-1690	220-RZ3 217-RZ3	0,200

Uni Farm

1 Y-Messer
couteau-Y / Y-blade

2 Buchse
entretoise / bush

3 Scheibe
rondelle / washer

4 Schraube mit Sicherungsmutter-10.9
boulon avec écrou à freinage interne-10.9
bolt with self-locking nut-10.9

Best. Nr.: réf. article part-no.	Orig.-Nr. réf. origine orig.-part-no.	Gewicht poids weight
63-FEI-02		0,960
63-FEI-63		0,054
63-FEI-64		0,020
63-1660		0,150

- Keine Original-Ersatzteile - Il ne s'agit pas de pièces originales - No genuine spare parts -

Maße und Gewichte annähernd und unverbindlich - Les mesures et poids sont approximatifs et sous réserve - Dimensions and weights are approximate and not binding - Technische Änderungen vorbehalten - Modifications techniques réservées - Technical changes reserved

Technische Änderungen vorbehalten - Modifications techniques réservées - Technical changes reserved
 Maße und Gewichte annähernd und unverbindlich - Les mesures et poids sont approximatifs et sous réserve - Dimensions and weights are approximate and not binding

Vigolo

63-RM-6

Hammerschlegel
 marteau broyeur
 pruning hammer

Orig.-Nr. / réf. origine / orig.-part-no.

Gewicht / poids / weight	1,600
--------------------------	-------

Vigolo

63-FEI-02

Y-Messer
 couteau-Y / Y-blade

Orig.-Nr. / réf. origine / orig.-part-no.

Gewicht / poids / weight	0,960
--------------------------	-------

Vigolo

63-RM-7-16

Hammerschlegel
 marteau broyeur / pruning hammer

Orig.-Nr. / réf. origine / orig.-part-no.

Gewicht / poids / weight	0,780
--------------------------	-------

Vigolo

63-ZZZ-16

Y-Messer
 couteau-Y / Y-blade

Orig.-Nr. / réf. origine / orig.-part-no.

Gewicht / poids / weight	0,470
--------------------------	-------

Vigolo

63-SIC-02

Y-Messer
 couteau-Y / Y-blade

Orig.-Nr. / réf. origine / orig.-part-no.

Gewicht / poids / weight	0,760
--------------------------	-------

Vigolo

63-VIG-03

Y-Messer
 couteau-Y / Y-blade

Orig.-Nr. / réf. origine / orig.-part-no.

VI0022

Gewicht / poids / weight	0,800
--------------------------	-------

Vigolo

63-ZZZ-15

Schlegel
 fléau
 flail

Orig.-Nr. / réf. origine / orig.-part-no.

Gewicht / poids / weight	0,520
--------------------------	-------

- Keine Original-Ersatzteile - Il ne s'agit pas de pièces originales - No genuine spare parts -

Vigolo

Best. Nr.: réf. article part-no.	Orig.-Nr. réf. origine orig.-part-no.	Gewicht poids weight
1 Hammerschlegel marteau broyeur / pruning hammer	63-RM-91	1,650
2 Schraube - 10.9 boulon - 10.9 / bolt - 10.9	63-VIG-900	0,518
3 Scheibe rondelle / washer	63-VIG-901	0,064
4 Selbstsichernde Sechskantmutter - 10.9 écrou hexagonal à freinage interne - 10.9 self-locking hexagon nut - 10.9	51-20RMU	0,060

Vogel & Noot

63-NOB-02

Y-Messer
couteau-Y / Y-blade

Orig.-Nr. / réf. origine / orig.-part-no.	
360 150 92	
Gewicht / poids / weight	0,450

Vogel & Noot

63-NOB-16

Y-Messer
couteau-Y / Y-blade

Orig.-Nr. / réf. origine / orig.-part-no.	
360 150 92	
Gewicht / poids / weight	0,330

Vogel & Noot

Best. Nr.: réf. article part-no.	Orig.-Nr. réf. origine orig.-part-no.	Gewicht poids weight
1 Y-Messer couteau-Y / Y-blade	63-NOB-05	0,920
2 Bolzen piton / bolt	63-KUH-900	0,460
3 Selbstsichernde Sechskantmutter écrou hexagonal à freinage interne self-locking hexagon nut	63-KUH-901	0,050
4 Halter bride de support / holder	63-HAL-01	0,530

- Keine Original-Ersatzteile - Il ne s'agit pas de pièces originales - No genuine spare parts -

Maße und Gewichte annähernd und unverbindlich - Les mesures et poids sont approximatifs et sous réserve - Dimensions and weights are approximate and not binding
 Technische Änderungen vorbehalten - Modifications techniques réservées - Technical changes reserved

Vogel & Noot

Best. Nr.: réf. article part-no.	Orig.-Nr. réf. origine orig.-part-no.	Gewicht poids weight
63-NOB-04		0,850
63-KUH-900		0,460
63-KUH-901		0,050
63-HAL-01		0,530

Vogel & Noot

Best. Nr.: réf. article part-no.	Orig.-Nr. réf. origine orig.-part-no.	Gewicht poids weight
63-FEI-02		0,960
63-FEI-63		0,054
63-FEI-64		0,020
63-1660		0,150

Vogel & Noot

63-VIG-03

Y-Messer
couteau-Y / Y-blade

Orig.-Nr. / réf. origine / orig.-part-no.	
Gewicht / poids / weight	0,800

Vogel & Noot

Best. Nr.: réf. article part-no.	Orig.-Nr. réf. origine orig.-part-no.	Gewicht poids weight
63-RM-6	93000024	1,600
63-16101	771610020	0,220

Technische Änderungen vorbehalten - Modifications techniques réservées - Technical changes reserved
 Maße und Gewichte annähernd und unverbindlich - Les mesures et poids sont approximatifs et sous réserve - Dimensions and weights are approximate and not binding

- Keine Original-Ersatzteile - Il ne s'agit pas de pièces originales - No genuine spare parts -

Vogel & Noot

NEU

Best. Nr.: réf. article part-no.	Orig.-Nr. réf. origine orig.-part-no.	Gewicht poids weight
1 Hammerschlegel marteau broyeur / pruning hammer	63-RM-91	1,650
2 Schraube - 10.9 boulon - 10.9 / bolt - 10.9	63-VIG-900	112.3000.003
3 Scheibe rondelle / washer	63-VIG-901	0,064
4 Selbstsichernde Sechskantmutter - 10.9 écrou hexagonal à freinage interne - 10.9 self-locking hexagon nut - 10.9	51-20RMU	0,060

Vogel & Noot

63-ZZZ-15

NEU

Schlegel
fléau
flail

Orig.-Nr. / réf. origine / orig.-part-no.	
11087003	
Gewicht / poids / weight	0,520

Vogel & Noot

63-MAS-54

NEU

Y-Messer
couteau-Y / Y-blade

Orig.-Nr. / réf. origine / orig.-part-no.	
11019006	
Gewicht / poids / weight	0,810

Vogel & Noot

NEU

Best. Nr.: réf. article part-no.	Orig.-Nr. réf. origine orig.-part-no.	Gewicht poids weight
1 Y-Messer couteau-Y / Y-blade	63-IND-1050	9300000029
2 Buchse entretoise / bush	63-ZZZ-48	110220003
3 Scheibe rondelle / washer	63-ZZZ-47	102130000
4 Schraube mit Sicherungsmutter - 10.9 boulon avec écrou à freinage interne - 10.9 bolt with self-locking nut - 10.9	63-16101	771610020

- Keine Original-Ersatzteile - Il ne s'agit pas de pièces originales - No genuine spare parts -

Maße und Gewichte annähernd und unverbindlich - Les mesures et poids sont approximatifs et sous réserve - Dimensions and weights are approximate and not binding
 Technische Änderungen vorbehalten - Modifications techniques réservées - Technical changes reserved

Votex

63-VOT-01

Schlegelmesser
 fléau
 flail

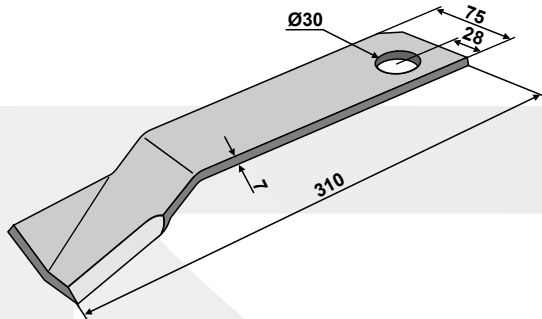

Orig.-Nr. / réf. origine / orig.-part-no.	35.10.030/3
Gewicht / poids / weight	1,210

Votex

63-M-1

Hammerschlegel
 marteau broyeur
 pruning hammer

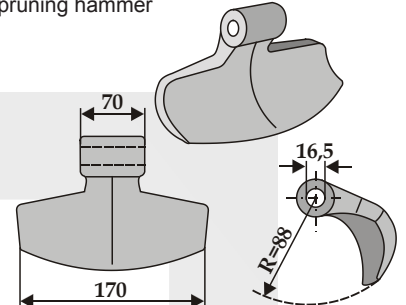

Orig.-Nr. / réf. origine / orig.-part-no.	76.03.012
Gewicht / poids / weight	2,000

Votex

1

2

Best. Nr.: réf. article part-no.	Orig.-Nr. réf. origine orig.-part-no.	Gewicht poids weight
1 63-RM-3		1,500
2 63-16130		0,200

1 **Hammerschlegel**
 marteau broyeur / pruning hammer

2 **Schraube mit Sicherungsmutter-10.9**
 boulon avec écrou à freinage interne-10.9
 bolt with self-locking nut-10.9

Votex

63-VOT-02 NEU

Schlegelmesser
 fléau / flail

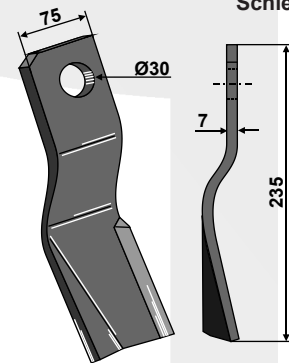

Orig.-Nr. / réf. origine / orig.-part-no.	3514020
Gewicht / poids / weight	0,930

Votex

1

2

Best. Nr.: réf. article part-no.	Orig.-Nr. réf. origine orig.-part-no.	Gewicht poids weight
1 63-RM-5-16		2,000
2 63-16130		0,200

1 **Hammerschlegel**
 marteau broyeur / pruning hammer

2 **Schraube mit Sicherungsmutter-10.9**
 boulon avec écrou à freinage interne-10.9
 bolt with self-locking nut-10.9

Votex

63-ZAP-29

Schlegel
 fléau / flail

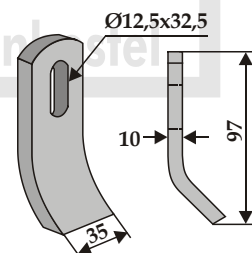

Orig.-Nr. / réf. origine / orig.-part-no.	
Gewicht / poids / weight	0,230

Technische Änderungen vorbehalten - Modifications techniques réservées - Technical changes reserved
 Maße und Gewichte annähernd und unverbindlich - Les mesures et poids sont approximatifs et sous réserve - Dimensions and weights are approximate and not binding

- Keine Original-Ersatzteile - Il ne s'agit pas de pièces originales - No genuine spare parts -

Votex

Best. Nr.: réf. article part-no.	Orig.-Nr. réf. origine orig.-part-no.	Gewicht poids weight
1 Schlegel fléau / flail	63-VOT-52	45.03.030 0,240
2 Schäkel manille / shackle	63-VOT-73	45.03.060 0,170
3 Buchse entretoise / bush	63-VOT-61	45.03.072 0,030
4 Schraube mit Sicherungsmutter-12.9 boulon avec écrou à freinage interne-12.9 bolt with self-locking nut-12.9	63-VOT-91	45.03.170 0,065

Votex

Best. Nr.: réf. article part-no.	Orig.-Nr. réf. origine orig.-part-no.	Gewicht poids weight
1 Schlegel fléau / flail	63-VOT-55	45.03.190 0,230
2 Schäkel manille / shackle	63-TUR-72	45.03.200 0,230
3 Buchse entretoise / bush	63-TUR-81	45.03.210 0,040
4 Schraube mit Sicherungsmutter-12.9 boulon avec écrou à freinage interne-12.9 bolt with self-locking nut-12.9	63-TUR-91	45.03.220 0,150

Votex

63-VOT-63

Schäkel
manille / shackle

Orig.-Nr. / réf. origine / orig.-part-no.	
45.03.061	
Gewicht / poids / weight	0,150

Votex

63-RM-47 **NEU**

Hammerschlegel
marteau broyeur / pruning hammer

Orig.-Nr. / réf. origine / orig.-part-no.	
Gewicht / poids / weight	1,270

- Keine Original-Ersatzteile - Il ne s'agit pas de pièces originales - No genuine spare parts -

Maße und Gewichte annähernd und unverbindlich - Les mesures et poids sont approximatifs et sous réserve - Dimensions and weights are approximate and not binding
 Technische Änderungen vorbehalten - Modifications techniques réservées - Technical changes reserved

Votex

Best. Nr.: réf. article part-no.	Orig.-Nr. réf. origine orig.-part-no.	Gewicht poids weight
63-EPO-54		0,100
63-HAN-71		0,070
63-1065-1		0,060

Votex

Best. Nr.: réf. article part-no.	Orig.-Nr. réf. origine orig.-part-no.	Gewicht poids weight
63-MUL-53	45.03.020	0,130
63-VOT-71	45.03.050	0,145

Votex

63-IND-139

Y-Messer
couteau-Y / Y-blade

Orig.-Nr. / réf. origine / orig.-part-no.	Gewicht / poids / weight
	0,080

Votex

Best. Nr.: réf. article part-no.	Orig.-Nr. réf. origine orig.-part-no.	Gewicht poids weight
63-VOT-53	45.03.010	0,130
63-VOT-73	45.03.060	0,170
63-VOT-61	45.03.072	0,030
63-VOT-91	45.03.170	0,065

Technische Änderungen vorbehalten - Modifications techniques réservées - Technical changes reserved
 Maße und Gewichte annähernd und unverbindlich - Les mesures et poids sont approximatifs et sous réserve - Dimensions and weights are approximate and not binding

- Keine Original-Ersatzteile - Il ne s'agit pas de pièces originales - No genuine spare parts -

Willibald

63-EPO-84

Buchse
entretoise / bush

Orig.-Nr. / réf. origine / orig.-part-no.

Gewicht / poids / weight 0,168

Willibald

63-IND-46

Y-Messer
couteau-Y / Y-blade

Orig.-Nr. / réf. origine / orig.-part-no.
210-41-002

Gewicht / poids / weight 0,390

Willibald

63-CLE-01

Y-Messer
couteau-Y / Y-blade

Orig.-Nr. / réf. origine / orig.-part-no.

Gewicht / poids / weight 0,330

Willibald

1 Hammerschlegel
marteau broyeur / pruning hammer

2 Schraube mit Sicherungsmutter-10.9
boulon avec écrou à freinage interne-10.9
bolt with self-locking nut-10.9

3 Schraube mit Sicherungsmutter-10.9
boulon avec écrou à freinage interne-10.9
bolt with self-locking nut-10.9

Best. Nr.: réf. article part-no.	Orig.-Nr. réf. origine orig.-part-no.	Gewicht poids weight
63-RM-2	E-230-40-68E	1,800
63-WIL-52		0,460
63-20151	E-223-41-006	0,484

Willibald

1 Hammerschlegel
marteau broyeur / pruning hammer

2 Schraube mit Sicherungsmutter-10.9
boulon avec écrou à freinage interne-10.9
bolt with self-locking nut-10.9

3 Schraube mit Sicherungsmutter-10.9
boulon avec écrou à freinage interne-10.9
bolt with self-locking nut-10.9

Best. Nr.: réf. article part-no.	Orig.-Nr. réf. origine orig.-part-no.	Gewicht poids weight
63-WIL-51	E-226-40-0-18	2,240
63-WIL-52		0,460
63-20151	E-223-41-006	0,484

- Keine Original-Ersatzteile - Il ne s'agit pas de pièces originales - No genuine spare parts -

Maße und Gewichte annähernd und unverbindlich - Les mesures et poids sont approximatifs et sous réserve - Dimensions and weights are approximate and not binding
 Technische Änderungen vorbehalten - Modifications techniques réservées - Technical changes reserved

Wiwexa

Best. Nr.: réf. article part-no.	Orig.-Nr. réf. origine orig.-part-no.	Gewicht poids weight
63-TOR-52		0,085
63-TOR-81		0,011

1 Y-Messer mit Kettenglied und Befestigungslasche
 couteau-Y avec maillon de chaîne et éclipse de fixation
 Y-blade with chain-link and holder

2 Bolzen mit Splint
 piton avec goupille / bolt with split-pin

Wiwexa

Best. Nr.: réf. article part-no.	Orig.-Nr. réf. origine orig.-part-no.	Gewicht poids weight
63-TOR-51		0,140
63-TOR-81		0,011

1 Y-Messer mit Kettenglied und Befestigungslasche
 couteau-Y avec maillon de chaîne et éclipse de fixation
 Y-blade with chain-link and holder

2 Bolzen mit Splint
 piton avec goupille / bolt with split-pin

Zampini

63-GIM-03

Y-Messer
couteau-Y / Y-blade

Orig.-Nr. / réf. origine / orig.-part-no.	
Gewicht / poids / weight	0,230

Zampini

63-FEI-13

Y-Messer
couteau-Y / Y-blade

Orig.-Nr. / réf. origine / orig.-part-no.	
Gewicht / poids / weight	0,210

Zampini

63-FEI-04

Y-Messer
couteau-Y / Y-blade

Orig.-Nr. / réf. origine / orig.-part-no.	
Gewicht / poids / weight	0,520

Technische Änderungen vorbehalten - Modifications techniques réservées - Technical changes reserved
 Maße und Gewichte annähernd und unverbindlich - Les mesures et poids sont approximatifs et sous réserve - Dimensions and weights are approximate and not binding

- Keine Original-Ersatzteile - Il ne s'agit pas de pièces originales - No genuine spare parts -

Zampini

63-NOB-16

Y-Messer
couteau-Y / Y-blade

Orig.-Nr. / réf. origine / orig.-part-no.

Gewicht / poids / weight 0,330

Zanon

63-ZZZ-25

Y-Messer
couteau-Y / Y-blade

Orig.-Nr. / réf. origine / orig.-part-no.

68.3350012

Gewicht / poids / weight 0,147

Zanon

63-RM-8

Hammerschlegel
marteau broyeur
pruning hammer

Orig.-Nr. / réf. origine / orig.-part-no.

Gewicht / poids / weight 1,150

Zanon

63-M-37-14

Hammerschlegel
marteau broyeur
pruning hammer

Orig.-Nr. / réf. origine / orig.-part-no.

Gewicht / poids / weight 0,730

Zanon

63-ZZZ-17

Y-Messer
couteau-Y / Y-blade

Orig.-Nr. / réf. origine / orig.-part-no.

Gewicht / poids / weight 0,300

Zanon

63-FEI-13

Y-Messer
couteau-Y / Y-blade

Orig.-Nr. / réf. origine / orig.-part-no.

Gewicht / poids / weight 0,210

Zanon

63-AGM-03

Y-Messer
couteau-Y / Y-blade

Orig.-Nr. / réf. origine / orig.-part-no.

Gewicht / poids / weight 0,300

Zanon

63-RM-10-20

Hammerschlegel
marteau broyeur
pruning hammer

Orig.-Nr. / réf. origine / orig.-part-no.

Gewicht / poids / weight 1,850

Zanon

63-RM-8-14

Hammerschlegel
marteau broyeur
pruning hammer

Orig.-Nr. / réf. origine / orig.-part-no.

Gewicht / poids / weight 1,150

- Keine Original-Ersatzteile - Il ne s'agit pas de pièces originales - No genuine spare parts -

Maße und Gewichte annähernd und unverbindlich - Les mesures et poids sont approximatifs et sous réserve - Dimensions and weights are approximate and not binding - Technische Änderungen vorbehalten - Modifications techniques réservées - Technical changes reserved

Technische Änderungen vorbehalten - Modifications techniques réservées - Technical changes reserved
 Maße und Gewichte annähernd und unverbindlich - Les mesures et poids sont approximatifs et sous réserve - Dimensions and weights are approximate and not binding

Zappator

63-ZAP-08

Y-Messer
 couteau-Y / Y-blade

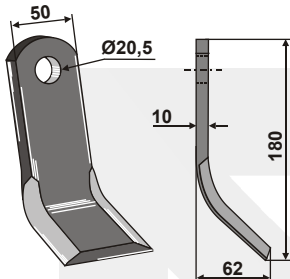

Orig.-Nr. / réf. origine / orig.-part-no.

Gewicht / poids / weight 0,680

Zappator

63-ZAP-09

Gerades Messer
 couteau droit
 straight blade

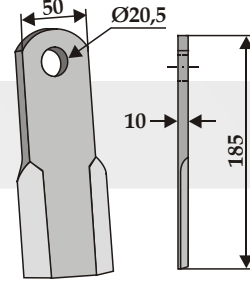

Orig.-Nr. / réf. origine / orig.-part-no.

Gewicht / poids / weight 0,650

Zappator

63-ZAP-10

Gerades Messer
 couteau droit
 straight blade

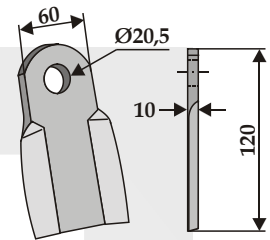

Orig.-Nr. / réf. origine / orig.-part-no.

Gewicht / poids / weight 0,490

Zappator

63-ZAP-12

Y-Messer
 couteau-Y / Y-blade

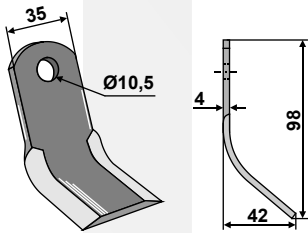

Orig.-Nr. / réf. origine / orig.-part-no.

Gewicht / poids / weight 0,110

Zappator

Best. Nr.: réf. article part-no.	Orig.-Nr. réf. origine orig.-part-no.	Gewicht poids weight
63-ZAP-13		0,198
63-1450		0,100

1 Y-Messer
 couteau-Y / Y-blade
2 Schraube mit Sicherungsmutter-12.9
 boulon avec écrou à freinage interne-12.9
 bolt with self-locking nut-12.9

Zappator

63-MUL-71

Schäkel
 manille / shackle

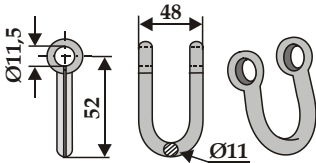

Orig.-Nr. / réf. origine / orig.-part-no.

Gewicht / poids / weight 0,110

Zappator

63-MUL-72

Schäkel
 manille / shackle

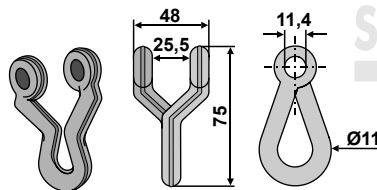

Orig.-Nr. / réf. origine / orig.-part-no.

Gewicht / poids / weight 0,150

Zappator

63-ZAP-29

Schlegel
 fléau / flail

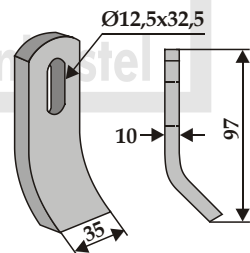

Orig.-Nr. / réf. origine / orig.-part-no.

Gewicht / poids / weight 0,230

- Keine Original-Ersatzteile - Il ne s'agit pas de pièces originales - No genuine spare parts -

Zappator

63-RM-10-20

Hammerschlegel
 marteau broyeur
 pruning hammer

Orig.-Nr. / réf. origine / orig.-part-no.

Gewicht / poids / weight	1,850
--------------------------	-------

Zappator

63-RM-4-20

Hammerschlegel
 marteau broyeur
 pruning hammer

Orig.-Nr. / réf. origine / orig.-part-no.

Gewicht / poids / weight	1,313
--------------------------	-------

Zappator

63-RM-8-20

Hammerschlegel
 marteau broyeur
 pruning hammer

Orig.-Nr. / réf. origine / orig.-part-no.

Gewicht / poids / weight	1,120
--------------------------	-------

Zappator

63-SM-01

Y-Messer
 couteau-Y / Y-blade

Orig.-Nr. / réf. origine / orig.-part-no.

Gewicht / poids / weight	0,140
--------------------------	-------

Zappator

63-ZAP-01

Y-Messer
 couteau-Y / Y-blade

Orig.-Nr. / réf. origine / orig.-part-no.

Gewicht / poids / weight	0,710
--------------------------	-------

Zappator

63-ZAP-03

Y-Messer
 couteau-Y / Y-blade

Orig.-Nr. / réf. origine / orig.-part-no.

Gewicht / poids / weight	0,630
--------------------------	-------

Zappator

63-RM-8

Hammerschlegel
 marteau broyeur
 pruning hammer

Orig.-Nr. / réf. origine / orig.-part-no.

Gewicht / poids / weight	1,150
--------------------------	-------

Zappator

63-RM-10-16

Hammerschlegel
 marteau broyeur
 pruning hammer

Orig.-Nr. / réf. origine / orig.-part-no.

Gewicht / poids / weight	1,770
--------------------------	-------

Zappator

63-RM-4

Hammerschlegel
 marteau broyeur
 pruning hammer

Orig.-Nr. / réf. origine / orig.-part-no.

Gewicht / poids / weight	1,350
--------------------------	-------

- Keine Original-Ersatzteile - Il ne s'agit pas de pièces originales - No genuine spare parts -

Maße und Gewichte annähernd und unverbindlich - Les mesures et poids sont approximatifs et sous réserve - Dimensions and weights are approximate and not binding
 Technische Änderungen vorbehalten - Modifications techniques réservées - Technical changes reserved

Technische Änderungen vorbehalten - Modifications techniques réservées - Technical changes reserved
Maße und Gewichte annähernd und unverbindlich - Les mesures et poids sont approximatifs et sous réserve - Dimensions and weights are approximate and not binding

63-UNI-01

Y-Messer
couteau-Y / Y-blade

Orig.-Nr. / réf. origine / orig.-part-no.	
Gewicht / poids / weight	0,140

63-UNI-02

Y-Messer
couteau-Y / Y-blade

Orig.-Nr. / réf. origine / orig.-part-no.	
Gewicht / poids / weight	0,160

63-UNI-03

Y-Messer
couteau-Y / Y-blade

Orig.-Nr. / réf. origine / orig.-part-no.	
Gewicht / poids / weight	0,190

63-UNI-04

Y-Messer
couteau-Y / Y-blade

Orig.-Nr. / réf. origine / orig.-part-no.	
Gewicht / poids / weight	0,290

63-UNI-05

Y-Messer
couteau-Y / Y-blade

Orig.-Nr. / réf. origine / orig.-part-no.	
Gewicht / poids / weight	0,190

63-UNI-06

Y-Messer
couteau-Y / Y-blade

Orig.-Nr. / réf. origine / orig.-part-no.	
Gewicht / poids / weight	0,210

63-UNI-09

Y-Messer
couteau-Y / Y-blade

Orig.-Nr. / réf. origine / orig.-part-no.	
Gewicht / poids / weight	0,199

63-UNI-08

Vertikutiermesser
couteau broyeur / scarify knife

Orig.-Nr. / réf. origine / orig.-part-no.	
Gewicht / poids / weight	0,050

63-UNI-12

Y-Messer
couteau-Y / Y-blade

Orig.-Nr. / réf. origine / orig.-part-no.	
Gewicht / poids / weight	0,120

- Keine Original-Ersatzteile - Il ne s'agit pas de pièces originales - No genuine spare parts -

63-UNI-17 **NEU**

Haltebügel
étrier de retenue / holding shackle

Ø10
83
18
M10

Orig.-Nr. / réf. origine / orig.-part-no.

Gewicht / poids / weight 0,077

63-UNI-18 **NEU**

Mähmesser
couteau de coupe / mower knife

Ø10x14
34
3
79

Orig.-Nr. / réf. origine / orig.-part-no.

Gewicht / poids / weight 0,054

63-UNI-19 **NEU**

Vertikutiermesser
couteau broyeur / scarify knife

Ø10x17
3
90

Orig.-Nr. / réf. origine / orig.-part-no.

Gewicht / poids / weight 0,055

63-UNI-20 **NEU**

Flügelmesser - rechts
couteau ailé - droite / wing-knife right

Ø10x17
90
30
3

Orig.-Nr. / réf. origine / orig.-part-no.

Gewicht / poids / weight 0,062

63-UNI-21 **NEU**

Flügelmesser - links
couteau ailé - gauche / wing-knife left

Ø10x17
90
30
3

Orig.-Nr. / réf. origine / orig.-part-no.

Gewicht / poids / weight 0,062

63-UNI-24 **NEU**

Vertikutiermesser
couteau broyeur / scarify knife

Ø8x10,5
3
85

Orig.-Nr. / réf. origine / orig.-part-no.

Gewicht / poids / weight 0,052

63-UNI-22 **NEU**

Flügelmesser - rechts
couteau ailé - droite / wing-knife right

Ø10x17
60
30
3

Orig.-Nr. / réf. origine / orig.-part-no.

Gewicht / poids / weight 0,044

63-UNI-23 **NEU**

Flügelmesser - links
couteau ailé - gauche / wing-knife left

Ø10x17
60
30
3

Orig.-Nr. / réf. origine / orig.-part-no.

Gewicht / poids / weight 0,044

- Keine Original-Ersatzteile - Il ne s'agit pas de pièces originales - No genuine spare parts -

Masse und Gewichte annähernd und unverbindlich - Les mesures et poids sont approximatifs et sous réserve - Dimensions and weights are approximate and not binding
Technische Änderungen vorbehalten - Modifications techniques réservées - Technical changes reserved

63-UNI-10

Y-Messer
couteau-Y / Y-blade

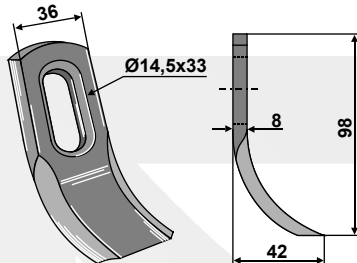

Gewicht / poids / weight	0,199
--------------------------	-------

Dieser Artikel kann sowohl als Y-Messer, oder als Schlegel verwendet werden!
Cet article peut être utilisé comme couteau-Y ainsi que comme fléau!
This item can be used as Y-knife or flail blade!

Montage Y-Messer

Diese Messern werden mit einem geraden Schäkel und einer Schraube mit Mutter befestigt. Das Gras wird auf der Länge der Schneide geschnitten.

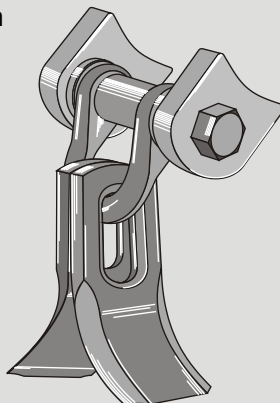

Montage couteau-Y

Ces fléaux sont maintenus à l'aide d'une manille droite liée par un système vis et écrou. L'herbe est coupée sur la longueur du tranchant du fléau.

Assembly of Y-blades

These blades are fixed with a straight shackle and a bolt and nut. The grass is cut at the length of the cutting edge.

Montage Schlegel

Dieser Schlegel wird mit einem gedrehten Schäkel und einer Schraube mit Mutter befestigt.

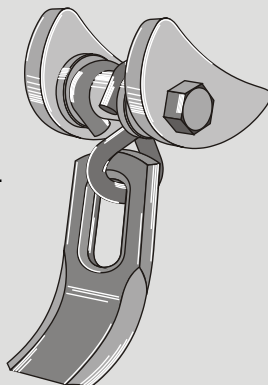

Montage Cuiller

Ce fléau également maintenue à l'aide d'une manille torse liée par un système vis et écrou.

Assembly of flails

These flails are fixed with a turned shackle and a bolt and nut

Wirtschaftlich

Bestandsreduzierung auf allen Ebenen:

- Händler, die schon einen hohen Lagerbestand haben
- Lohnwerker, die Ihre Liquidität verbessern wollen
- Verwaltungen, die die öffentlichen Ausgaben reduzieren wollen

Benutzerfreundlich

Vereinheitlichung von 2 Montage-Typen:

- vermeidet Montagefehler und erhöht die Arbeitsproduktivität
- verbessert deutlich die Schnittqualität: Die Schnittqualität der 8mm Messer ist dann (in den 2 Arbeitspositionen) vergleichbar mit der eines 5mm Messers

Economique

Réduction des stocks à tous les niveaux:

- Concessionnaires qui ont déjà des stocks importants de pièces et de matériels.
- Entrepreneurs travaux agricoles, soucieux d'améliorer leur trésorerie.
- Administrations qui sont dans une phase de maîtrise de la dépense publique. Interchangeabilité du fléau.

Confort de l'utilisateur

Standardisation de deux montages principaux:

- Evite les erreurs de montage et donc augmente l'efficacité au travail.
- Améliore nettement la qualité de coupe des couteaux d'épaisseur 8mm, dans les deux positions de travail, comparable à celle d'un couteau d'épaisseur 5mm.

Economical

Stock reduction at all levels:

- dealers with a high stock level
- Workers who want to improve their liquidity
- administrations who want to reduce public costs

User-friendly

Unification of 2 assembly-types:

- avoids assembly errors and increases productivity
- increases clearly the cutting quality : the cutting quality of the 8 mm blades is comparable with the 5mm blades (in the 2 working positions)

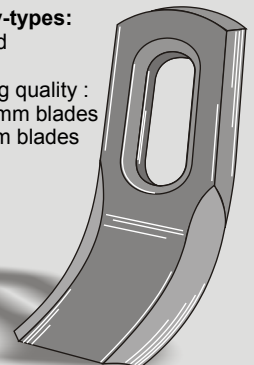

- Keine Original-Ersatzteile - Il ne s'agit pas de pièces originales - No genuine spare parts -

Technische Änderungen vorbehalten - Modifications techniques réservées - Technical changes reserved
Maße und Gewichte annähernd und unverbindlich - Les mesures et poids sont approximatifs et sous réserve - Dimensions and weights are approximate and not binding

63-UNI-16

Y-Messer
couteau-Y / Y-blade

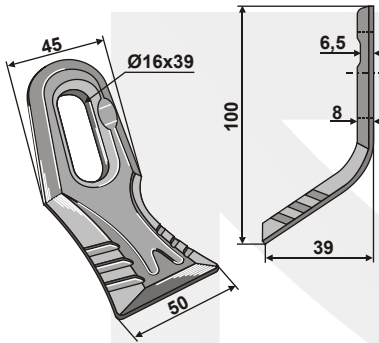

Gewicht / poids / weight 0,210

63-UNI-14

Schäkel
manille / shackle

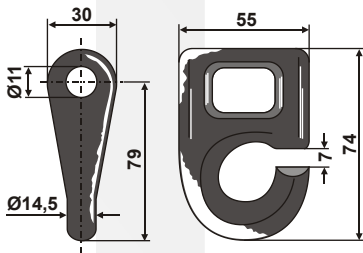

Gewicht / poids / weight 0,330

63-UNI-15

Schäkel
manille / shackle

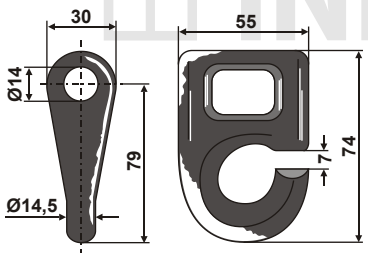

Gewicht / poids / weight 0,320

Schnell-Wechsel-System
Système à échange rapide
Quick-Change-System

Wirtschaftlich!

- keine Buchse mehr
- Zeitgewinn beim Wechsel der Schlegel

Benutzerfreundlich!

- einheitliche Auswechslung
- einfacher Eingriff vor Ort ohne spezielles Werkzeug

Austausch in einem Handgriff!

- 75% Zeitgewinn (für einen Rotor mit 60 Schlegel)

Economique!

- suppression de l'entretoise
- gain de temps dû à la rapidité du changement des fléaux

Confort de l'utilisateur!

- changement unitaire
- intervention facile sur le terrain sans outillage spécifique

Un changement en un tour de main!

- 75% de temps gagné (pour un rotor de 60 couteaux)

Economical!

- No bushes anymore
- Gain in time when changing flails

User-friendly!

- uniform exchange
- simple operation on the spot without any special tools

Exchange in one grip!

- 75% gain in time (for 1 rotor with 62 flails)

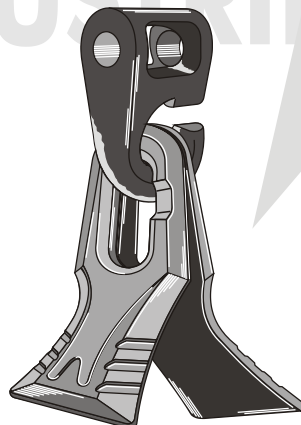
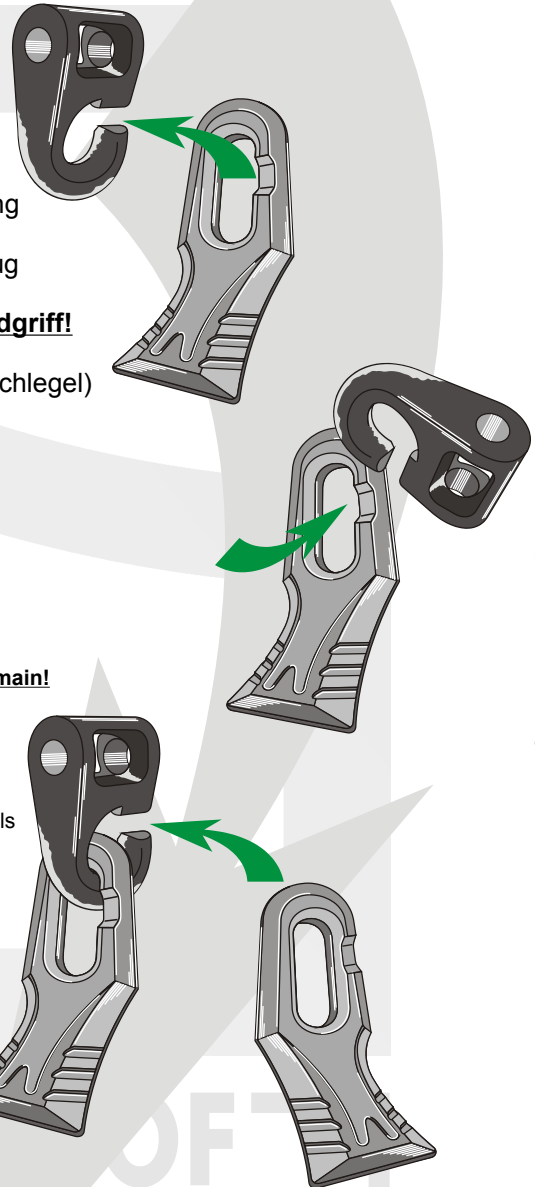

- Keine Original-Ersatzteile - Il ne s'agit pas de pièces originales - No genuine spare parts -

Maße und Gewichte annähernd und unverbindlich - Les mesures et poids sont approximatifs et sous réserve - Dimensions and weights are approximate and not binding
Technische Änderungen vorbehalten - Modifications techniques réservées - Technical changes reserved

Technische Änderungen vorbehalten - Modifications techniques réservées - Technical changes reserved
Maße und Gewichte annähernd und unverbindlich - Les mesures et poids sont approximatifs et sous réserve - Dimensions and weights are approximate and not binding

63-RM-922	
passend für: adaptable pour: Agricom to fit as:	
Orig.-Nr. / réf. origine / orig.-part-no.	
Dicke / épaisseur / thickness	17,5mm
Gewicht / poids / weight	0,292

63-RM-921	
passend für: adaptable pour: Agricom to fit as:	
Orig.-Nr. / réf. origine / orig.-part-no.	
Dicke / épaisseur / thickness	17,5mm
Gewicht / poids / weight	0,285

63-RM-913	
passend für: Berti adaptable pour: M.E.A.A.T to fit as:	
Orig.-Nr. / réf. origine / orig.-part-no.	
Dicke / épaisseur / thickness	18,5mm
Gewicht / poids / weight	0,353

63-RM-914	
passend für: Berti adaptable pour: M.E.A.A.T to fit as:	
Orig.-Nr. / réf. origine / orig.-part-no.	
Dicke / épaisseur / thickness	18,5mm
Gewicht / poids / weight	0,326

63-RM-911	
passend für: adaptable pour: Desvoys to fit as:	
Orig.-Nr. / réf. origine / orig.-part-no.	
Dicke / épaisseur / thickness	19mm
Gewicht / poids / weight	0,324

63-RM-912	
passend für: adaptable pour: Desvoys to fit as:	
Orig.-Nr. / réf. origine / orig.-part-no.	
Dicke / épaisseur / thickness	19mm
Gewicht / poids / weight	0,313

63-HAL-01	
passend für: adaptable pour: Kuhn - Nobili to fit as: Vogel & Noot	
Orig.-Nr. / réf. origine / orig.-part-no.	
Gewicht / poids / weight	
	0,530

- Keine Original-Ersatzteile - Il ne s'agit pas de pièces originales - No genuine spare parts -

63-RM-919

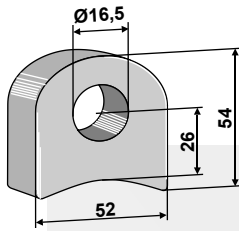

passend für:
adaptable pour:
to fit as: **Nobili**

Orig.-Nr. / réf. origine / orig.-part-no.

Dicke / épaisseur / thickness	18,5mm
Gewicht / poids / weight	0,310

63-RM-920

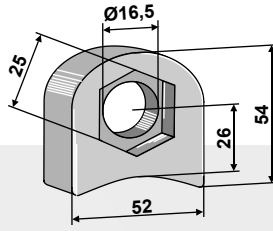

passend für:
adaptable pour:
to fit as: **Nobili**

Orig.-Nr. / réf. origine / orig.-part-no.

Dicke / épaisseur / thickness	18,5mm
Gewicht / poids / weight	0,292

63-ROU-81

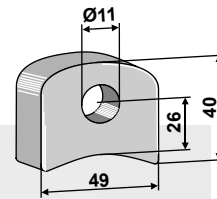

passend für:
adaptable pour:
to fit as: **Rousseau**

Orig.-Nr. / réf. origine / orig.-part-no.

5.105.20	
Dicke / épaisseur / thickness	10mm
Gewicht / poids / weight	0,120

63-RM-916

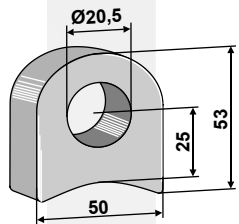

passend für:
adaptable pour:
to fit as: **Sicma**

Orig.-Nr. / réf. origine / orig.-part-no.

Dicke / épaisseur / thickness	18mm
Gewicht / poids / weight	0,261

63-RM-915

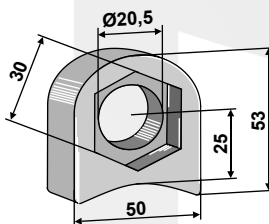

passend für:
adaptable pour:
to fit as: **Sicma**

Orig.-Nr. / réf. origine / orig.-part-no.

Dicke / épaisseur / thickness	18mm
Gewicht / poids / weight	0,226

63-RM-918

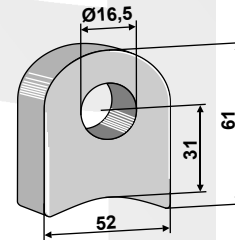

passend für:
adaptable pour:
to fit as: **Sicma**

Orig.-Nr. / réf. origine / orig.-part-no.

Dicke / épaisseur / thickness	18mm
Gewicht / poids / weight	0,344

63-RM-917

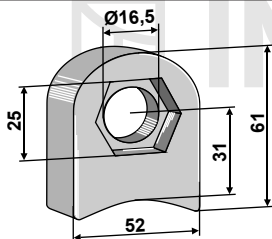

passend für:
adaptable pour:
to fit as: **Sicma**

Orig.-Nr. / réf. origine / orig.-part-no.

Dicke / épaisseur / thickness	18mm
Gewicht / poids / weight	0,331

- Keine Original-Ersatzteile - Il ne s'agit pas de pièces originales - No genuine spare parts -

Maße und Gewichte annähernd und unverbindlich - Les mesures et poids sont approximatifs et sous réserve - Dimensions and weights are approximate and not binding
Technische Änderungen vorbehalten - Modifications techniques réservées - Technical changes reserved

Technische Änderungen vorbehalten - Modifications techniques réservées - Technical changes reserved
 Maße und Gewichte annähernd und unverbindlich - Les mesures et poids sont approximatifs et sous réserve - Dimensions and weights are approximate and not binding

63-RM-901	
Orig.-Nr. / réf. origine / orig.-part-no.	
Dicke / épaisseur / thickness	17mm
Gewicht / poids / weight	0,260

63-RM-900	
Orig.-Nr. / réf. origine / orig.-part-no.	
Dicke / épaisseur / thickness	17mm
Gewicht / poids / weight	0,230

63-RM-905	
Orig.-Nr. / réf. origine / orig.-part-no.	
Dicke / épaisseur / thickness	17mm
Gewicht / poids / weight	0,320

63-RM-904	
Orig.-Nr. / réf. origine / orig.-part-no.	
Dicke / épaisseur / thickness	17mm
Gewicht / poids / weight	0,300

63-RM-903	
Orig.-Nr. / réf. origine / orig.-part-no.	
Dicke / épaisseur / thickness	19mm
Gewicht / poids / weight	0,310

63-RM-902	
Orig.-Nr. / réf. origine / orig.-part-no.	
Dicke / épaisseur / thickness	19mm
Gewicht / poids / weight	0,290



- Keine Original-Ersatzteile - Il ne s'agit pas de pièces originales - No genuine spare parts -

Schlegelübersicht

Tableau des fléaux

Flails summary

- Keine Original-Ersatzteile - Il ne s'agit pas de pièces originales - No genuine spare parts -

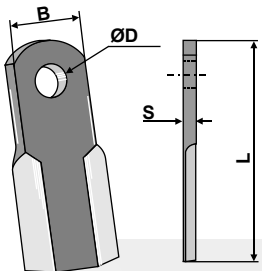
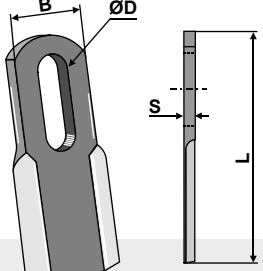
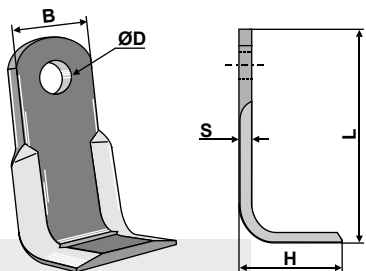
															
Best. Nr.: réf. article part-no.	B	S	ØD	L	Best. Nr.: réf. article part-no.	B	S	ØD	L	Best. Nr.: réf. article part-no.	B	S	ØD	L	H
63-GIM-01	35	7	17	170	63-SM-04	40	5	14x30	81	63-IND-416	35	5	14	113	47
63-FEI-55	40	6	12,5	130	63-FEI-58	40	6	14x30	80	63-AED-10	40	10	16,5	112	68
63-SIC-11	40	6	16,5	136	63-FEI-49	40	6	16,5x34	104	63-TRR-01	45	8	16,5	130	52
63-CEL-29	40	8	16,5	115	63-HYM-11	40	6	16,5x34,5	113	63-ZZZ-38	50	10	16,5	105	73
63-NOB-17	40	8	16,5	132						63-SIC-13	50	10	16,5	120	68
63-NOB-34	40	8	16,5	235						63-PAL-09	50	10	18,5	102	73
63-ZZZ-04	40	15	19,5	108						63-SIC-01	60	8	25,5	120	67
63-BEM-05	40	15	16,5	115						63-SIC-03	60	8	25,5	195	57
63-NOB-38	45	8	16,5	125						63-TRR-02	60	8	25,5	210	60
63-ZZZ-08	45	8	16,5	130						63-FEI-03	60	8	25,5	250	75
63-MAS-58	45	8	16,5	135						63-BRT-13	60	8	29	198	70
63-IND-189	50	6	20	245						63-AGM-13	60	10	25,5	145	50
63-BRT-14	50	8	25,5	113						63-NOB-06	60	10	25,5	200	50
63-RIV-52	50	8	25,5	200						63-IND-71	61	8	20,5	122	56
63-MAL-21	50	10	16,5	200											
63-CEL-26	50	10	17	120											
63-ZAP-09	50	10	20,5	185											
63-SEK-03	60	7	25,5	205											
63-TIE-01	60	7	25,5	212											
63-FEI-09	60	8	25,5	250											
63-FEI-12	60	8	25,5	230											
63-FEI-33	60	8	25,5	150											
63-FEI-52	60	8	25,5	150											
63-SIC-04	60	8	25,5	195											
63-PEG-36	60	8	25,5	205											
63-ZZZ-44	60	8	25,5	210											
63-BRT-03	60	8	28,5	205											
63-ZAP-10	60	10	20,5	120											
63-AGM-02	60	10	25,5	150											
63-NOB-04	60	10	25,5	204											
63-BRE-20	60	10	25,5	210											
63-UGE-53	65	6	29	220											
63-HER-13R	70	10	35	150											
63-HER-13L	70	10	35	150											
63-HER-14R	70	10	35	195											
63-HYM-03	80	13	24,5	265											
63-HYM-04	80	13	24,5	345											
63-PRO-04	80	13	30	300											
63-PRO-03	80	13	30	330											

Masse und Gewichte annähernd und unverbindlich - Les mesures et poids sont approximatifs et sous réserve - Dimensions and weights are approximate and not binding - Technische Änderungen vorbehalten - Modifications techniques réservées - Technical changes reserved

Schlegelübersicht
Tableau des fléaux
Flails summary

Best. Nr.: réf. article part-no.	B	S	ØD	L	H	Best. Nr.: réf. article part-no.	B	S	ØD	L	H	Best. Nr.: réf. article part-no.	B	S	ØD	L	H
63-BOM-65	31	3	10,5	110	18	63-NOB-27	45	8	16,5	125	56	63-ZZZ-16	60	8	25,5	120	70
63-ZAP-12	35	4	10,5	98	42	63-MAS-55	45	8	16,5	136	56	63-FEI-04	60	8	25,5	145	59
63-AGM-04	35	5	14,5	114	42	63-MEA-03	45	10	16,2	115	40	63-TOR-20	60	8	22,5	125	50
63-AGM-21	35	5	14,5	80	42	63-HUM-01	50	6	16,5	135	46	63-IND-94	60	8	25,5	125	63
63-DOP-51	35	6	20	63	30	63-CON-52	50	6	27	143	50	63-FEI-38	60	8	25,5	143	60
63-STE-02	40	4	10	90	25	63-FEI-60	50	8	16	130	42	63-ZZZ-40	60	8	25,5	147	51
63-PAL-06	40	5	12,5	100	43	63-HUM-02	50	8	16,5	135	46	63-SAU-04	60	8	25,5	150	60
63-CRN-01	40	5	12,5	124	39	63-DRG-07	50	8	18	135	84	63-IND-07	60	8	25,5	150	65
63-MAL-15	40	5	14,5	138	40	63-DRG-11	50	8	18,5	140	72	63-SPI-03	60	8	25,5	182	56
63-IND-188	40	5	14,5	140	53	63-CAE-05	50	8	20	100	92	63-PER-01	60	8	25,5	190	84
63-ROU-54	40	5	15	132	43	63-IND-46	50	8	20,5	120	53	63-VIG-03	60	8	25,5	200	90
63-DRG-09	40	5	16,5	100	41	63-CSM-03	50	8	20,5	145	38	63-IND-944	60	8	25,5	202	62
63-FEI-54	40	6	12,5	130	40	63-HYM-02	50	8	20,5	156	41	63-PEG-35	60	8	25,5	204	50
63-CAR-52	40	6	13	93	37	63-BRT-07	50	8	25,5	108	68	63-SIC-02	60	8	25,5	204	55
63-ZAP-13	40	6	14,5	105	42	63-RIV-51	50	8	25,5	220	50	63-SIM-12	60	8	25,5	204	55
63-PRO-02	40	6	16	125	50	63-MEA-10	50	10	16,5	105	72	63-SOV-51	60	8	25,5	204	55
63-DÜC-02	40	6	18	95	36	63-HER-02	50	10	16,5	118	72	63-MAS-54	60	8	25,5	210	65
63-FLN-02	40	8	16,5	115	51	63-AGC-13	50	10	16,5	122	60	63-WER-02	60	8	25,5	215	62
63-FEI-34	40	8	16,5	126	60	63-AGC-13	50	10	16,5	122	60	63-ORS-10	60	8	25,5	225	107
63-FEI-45	40	8	16,5	130	40	63-CEL-25	50	10	16,5	125	53	63-FEI-05	60	8	25,5	240	65
63-NOB-41	40	8	16,5	130	41	63-SIC-12	50	10	16,5	125	70	63-FEI-02	60	8	25,5	245	80
63-NOB-02	40	8	16,5	175	60	63-MAL-14	50	10	16,5	190	58	63-LAG-02	60	8	25,5	250	64
63-NOB-10	40	8	16,5	180	42	63-MEA-02	50	10	18,5	125	72	63-ORS-05	60	8	26	141	45
63-NOB-16	40	8	16,5	130	42	63-LAG-08	50	10	18,5	150	44	63-FEI-51	60	8	26	145	50
63-SIM-15	40	8	16,5	110	50	63-MAS-70	50	10	20,5	115	61	63-SIM-22	60	8	26	145	60
63-CAE-13	40	8	20,5	110	53	63-NOB-12	50	10	20,5	130	55	63-ZZZ-27	60	8	26	210	65
63-ZZZ-17	40	8	20,5	119	53	63-ZAP-08	50	10	20,5	180	62	63-ZZZ-32	60	8	26,5	155	48
63-AGM-03	40	8	20,5	120	52	63-HOW-48	50	10	25,5	100	60	63-SAU-03	60	8	28,5	145	70
63-ORS-12	40	8	20,5	150	39	63-HOW-49	50	10	25,5	120	60	63-BER-01	60	8	28,5	193	52
63-CLE-01	40	8	22,5	110	73	63-ZZZ-36	50	10	25,5	127	64	63-BRT-06	60	8	28,5	205	48
63-AGM-29	40	10	14	105	53	63-OMA-06	50	10	25,5	140	55	63-FAN-01	60	8	28,5	225	60
63-MAL-29	40	10	14,5	131	41	63-PRO-01	60	6	25,5	140	58	63-IND-130	60	8	28,5	225	62
63-MAL-30	40	10	16,5	135	41	63-LAG-05	60	6	25,5	213	55	63-SAU-01	60	8	29,5	212	43
63-AED-08	40	10	16,5	135	53	63-IND-147	60	6	30	175	58	63-ZZZ-29	60	8	30	230	55
63-BRE-18	40	10	16,5	125	54	63-SEK-02	60	7	25,5	210	46	63-ZAP-03	60	10	20,5	120	70
63-TIE-08	40	10	16,5	125	72	63-TIE-03	60	7	25,5	212	56	63-ZAP-01	60	10	20,5	150	60
63-BRE-21	40	10	16,5	110	52	63-AGC-09	60	7	25,5	215	45	63-QVG-01	60	10	25,5	125	57
63-DRG-04	40	10	16,5	110	38	63-CAE-06	60	7	28,5	155	57	63-ZZZ-43	60	10	25,5	120	66
63-IND-09	40	10	16,5	105	38	63-SAU-01	60	7	28,5	212	43	63-AGM-01	60	10	25,5	150	60
63-MAL-27	40	10	16,5	135	42	63-CAE-04	60	7	28,5	230	57	63-TOR-17	60	10	25,5	160	72
63-TIE-05	40	10	16,5	135	42	63-IND-69	60	7	30	190	33	63-BRE-37	60	10	25,5	173	55
						63-IND-103	60	7	30	200	53	63-TOR-16	60	10	25,5	187	72
63-ZZZ-37	40	10	17,5	105	29	63-AGC-08	60	8	16,5	130	59	63-NOB-05	60	10	25,5	204	57
63-ZZZ-13	40	10	18,5	100	27	63-ORS-01	60	8	16,5	140	60	63-BRE-17	60	10	25,5	210	69
63-DRG-05	40	10	18,5	110	38	63-JOH-04	60	8	19,5	128	58	63-TIE-04	60	10	25,5	214	56
63-SIM-14	40	10	20	110	54	63-IND-153	60	8	20,5	150	65	63-BRT-04	60	10	28,5	205	49
63-MEA-11	40	10	20,5	130	45	63-TOR-21	60	8	22,5	100	50	63-UGE-52	65	6	29	215	54
63-BEM-04	40	12	16,5	112	50	63-TOR-20	60	8	22,5	125	50	63-TAA-02	65	7	29	215	46
63-ZZZ-03	40	12	19,5	108	48	63-IND-99	60	8	22,5	105	66						
						63-FEI-29	60	8	25,5	120	43						

Technische Änderungen vorbehalten - Modifications techniques réservées - Technical changes reserved
 Maße und Gewichte annähernd und unverbindlich - Les mesures et poids sont approximatifs et sous réserve - Dimensions and weights are approximate and not binding

- Keine Original-Ersatzteile - Il ne s'agit pas de pièces originales - No genuine spare parts -

Schrauben mit Sicherungsmuttern
boulons avec écrous à freinage interne
bolts with self-locking nuts

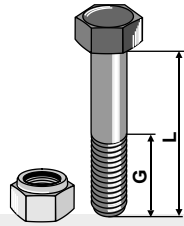

Schrauben mit Sicherungsmuttern
boulons avec écrous à freinage interne
bolts with self-locking nuts

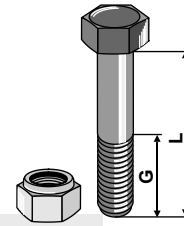

Best. Nr.: réf. article part-no.	L	G	Gewinde filet thread	Güte qualité quality	Gewicht poids weight
63-830	30	13	M8x1,25	10.9	0,022
63-835	35	23	M8x1,25	8.8	0,018
63-840	40	22	M8x1,25	8.8	0,020
63-850	50	22	M8x1,25	8.8	0,030
63-855-1	50	17	M8x1,25	10.9	0,030
63-855	55	23	M8x1,25	8.8	0,035
63-1035	35	35	M10x1,5	8.8	0,030
63-1060	60	27	M10x1,5	8.8	0,060
63-1065	65	18	M10x1,5	10.9	0,110
63-1065-1	65	28	M10x1,5	10.9	0,060
63-1070-1	70	28	M10x1,5	10.9	0,060
63-VOT-91	75	24	M10x1,5	12.9	0,065
63-1085	85	32	M10x1,5	10.9	0,075
63-1090	90	30	M10x1,5	10.9	0,080
63-1225	25	25	M12x1,75	8.8	0,050
63-1230	30	30	M12x1,75	8.8	0,050
63-1240	40	40	M12x1,75	8.8	0,060
63-1245	45	30	M12x1,75	10.9	0,065
63-1245-1	45	23	M12x1,75	10.9	0,065
63-UNI-900	47	27	M12x1,75	10.9	0,068
63-1250-1	50	32	M12x1,75	10.9	0,070
63-1260-1	60	32	M12x1,75	10.9	0,080
63-1265-1	65	32	M12x1,75	10.9	0,085
63-1265-2	65	32	M12x1,75	12.9	0,090
63-1270-1	70	35	M12x1,75	10.9	0,090
63-1273	73	21	M12x1,75	10.9	0,090
63-1280	80	33	M12x1,75	8.8	0,100
63-1280-1	80	32	M12x1,75	10.9	0,100
63-DÜC-903	80	24	M12x1,75	10.9	0,100
63-1287	87	20	M12x1,75	8.8	0,110
63-1290	90	32	M12x1,75	8.8	0,106
63-1291	90	32	M12x1,75	12.9	0,115
63-12100	100	32	M12x1,75	8.8	0,120
63-12100-1	100	33	M12x1,75	10.9	0,114
63-PER-91	60	16	M12x1,25	10.9	0,083
63-1450	50	34	M14x2	12.9	0,100
63-BRN-902	65	21	M14x2	10.9	0,122
63-TUR-91	90	20	M14x2	12.9	0,150
63-14115	105	17	M14x1,5	10.9	0,176
63-14120	120	37	M14x2	8.8	0,180
63-14140	140	45	M14x2	10.9	0,210
63-BOM-92	96	17	M14x1,5	10.9	0,180

Best. Nr.: réf. article part-no.	L	G	Gewinde filet thread	Güte qualité quality	Gewicht poids weight
63-1660	60	40	M16x2	10.9	0,150
63-1670	70	40	M16x2	10.9	0,160
63-1680	80	40	M16x2	10.9	0,170
63-1690	90	40	M16x2	10.9	0,200
63-16100	100	40	M16x2	10.9	0,210
63-BUL-56	110	41	M16x1,5	10.9	0,220
63-BUL-41	100	41	M16x1,5	10.9	0,230
63-16115	115	25	M16x1,5	8.8	0,250
63-16120	120	40	M16x1,5	10.9	0,244
63-16124	124	34	M16x2	8.8	0,220
63-16130	130	50	M16x2	10.9	0,260
63-16132	130	28	M16x2	10.9	0,260
63-16140	140	50	M16x2	8.8	0,270
63-16200	200	48	M16x2	8.8	0,360
63-1875	75	45	M18x2,5	8.8	0,190
63-18100	100	47	M18x1,5	10.9	0,290
63-18130	130	53	M18x2,5	10.9	0,330
63-2080	80	55	M20x1,5	10.9	0,310
63-2090	90	53	M20x2,5	8.8	0,330
63-2091	90	53	M20x2,5	10.9	0,360
63-20110	110	50	M20x2,5	8.8	0,380
63-20120	120	50	M20x2,5	10.9	0,410
63-20140	140	55	M20x2,5	10.9	0,440
63-20141	140	35	M20x2,5	10.9	0,450
63-20150	150	50	M20x2,5	10.9	0,484
63-20151	150	33	M20x2,5	10.9	0,484
63-20160	160	55	M20x2,5	10.9	0,506
63-1264	64	32	1/2" UNF	8.8	0,090
63-EPO-83	61	20	1/2" UNF	10.9	0,075
63-TAA-91	43	22	1/2" UNF	12.9	0,070
63-TAA-92	30	22	1/2" UNF	12.9	0,060
63-TAA-93	52	26	1/2" UNF	12.9	0,080
63-12133	133	35	1/2" UNF	8.8	0,135
63-51632	32	11	5/16" UNF	8.8	0,020
63-51638	38	22	5/16" UNF	8.8	0,024
63-1684	84	21	5/8" UNF	10.9	0,185
63-716114	33	20	7/16" UNF	12.9	0,050
63-FEI-91	63	30	7/16" UNF	8.8	0,060
63-71621210	63,5	20	7/16" UNF	10.9	0,060
63-71680	80	19	7/16" UNF	10.9	0,078
63-71682	82	17	7/16" UNF	10.9	0,080
63-71684	84	19	7/16" UNF	10.9	0,080
63-3895	95	24	3/8" UNF	8.8	0,070

- Keine Original-Ersatzteile - Il ne s'agit pas de pièces originales - No genuine spare parts -

Maße und Gewichte annähernd und unverbindlich - Les mesures et poids sont approximatifs et sous réserve - Dimensions and weights are approximate and not binding
Technische Änderungen vorbehalten - Modifications techniques réservées - Technical changes reserved

Technische Änderungen vorbehalten - Modifications techniques réservées - Technical changes reserved
Maße und Gewichte annähernd und unverbindlich - Les mesures et poids sont approximatifs et sous réserve - Dimensions and weights are approximate and not binding

Schrauben mit Quetschmuttern
boulons avec écrous
bolts with squeeze nuts

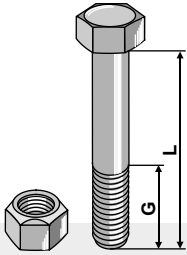

Best. Nr.: réf. article part-no.	L	G	Gewinde filet thread	Güte qualité quality	Gewicht poids weight
63-855	55	23	M8x1,25	10.9	0,030
63-14115	105	17	M14x1,5	10.9	0,176
63-16101	100	28	M16x2	10.9	0,220
63-20130	130	55	M20x2,5	10.9	0,440

63-VIG-900

Schraube - 10.9
boulon - 10.9
bolt - 10.9

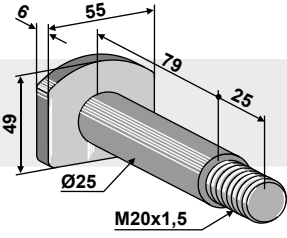

Gewicht/poids/weight	0,518
----------------------	-------

63-KUH-904

Bolzen
piton / bolt

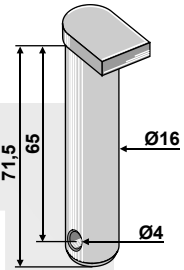

Gewicht/poids/weight	0,460
----------------------	-------

63-GLB-900

Schraube - 10.9
boulon - 10.9
bolt - 10.9

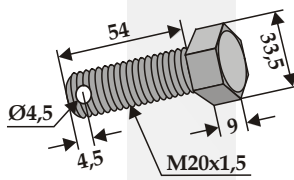

Gewicht/poids/weight	0,170
----------------------	-------

63-KUH-900

Bolzen
piton
bolt

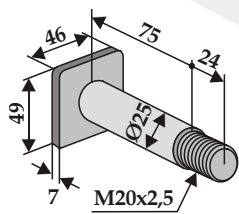

Gewicht/poids/weight	0,300
----------------------	-------

63-SEP-91

Schraube - 10.9
boulon - 10.9
bolt - 10.9

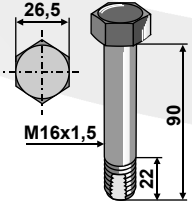

Gewicht/poids/weight	0,180
----------------------	-------

63-HYM-900

Schraube - 10.9
boulon - 10.9
bolt - 10.9

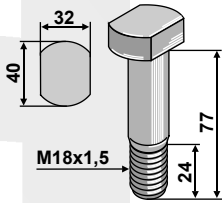

Gewicht/poids/weight	0,330
----------------------	-------

63-GLB-901

Kronenmutter M20x1,5
écrou à créneaux dégagés
hexagon castle nut

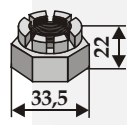

Gewicht/poids/weight	0,060
----------------------	-------

63-KUH-901

Selbstsichernde
Sechskantmutter
écrou hexagonal
à freinage interne
self-locking hexagon nut

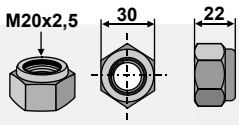

Gewicht/poids/weight	0,050
----------------------	-------

63-SEP-92

Mutter
écrou
nut

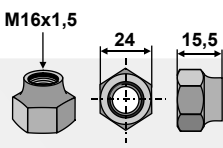

Gewicht/poids/weight	0,028
----------------------	-------

63-AGO-63

Bolzen
piton / bolt

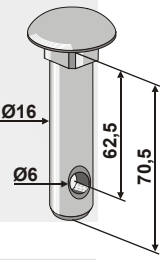

Gewicht/poids/weight	0,130
----------------------	-------

63-SCH-93

Bolzen für die Montage
mit 1 Messer
piton pour montage
avec 1 couteau
pin for assembling
with 1 blade

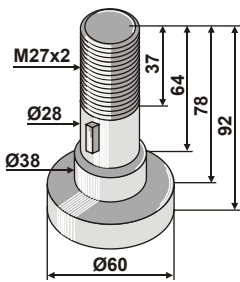

Güte / qualité / quality	10.9
Gewicht / poids / weight	0,720

63-SCH-92

Bolzen für die Montage
mit 2 Messern
piton pour montage
avec 2 couteaux
pin for assembling
with 2 blades

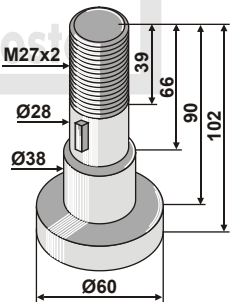

Güte / qualité / quality	10.9
Gewicht / poids / weight	0,800

- Keine Original-Ersatzteile - Il ne s'agit pas de pièces originales - No genuine spare parts -

63-HUM-93

Messerschraube mit Kronenmutter
boulon pour couteau avec écrou à créneaux dégagés
blade bolt with hexagon castle nut

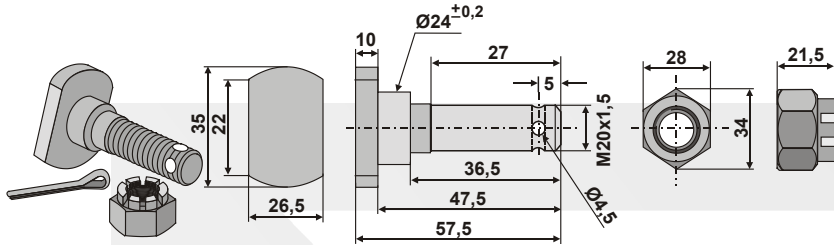

Gewicht / poids / weight	0,270	Güte / qualité / quality	12.9
--------------------------	-------	--------------------------	------

63-16115-1

Schrauben-Satz M16x1,5
ensemble visserie
kit

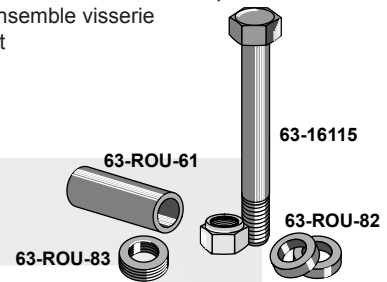

Gewicht / poids / weight	0,395
--------------------------	-------

63-HUM-95

Messerschraube mit Sicherungsmutter - Gedrückt
boulon pour couteau avec écrou à freinage interne - embouti
blade bolt with self-locking nut - pressed

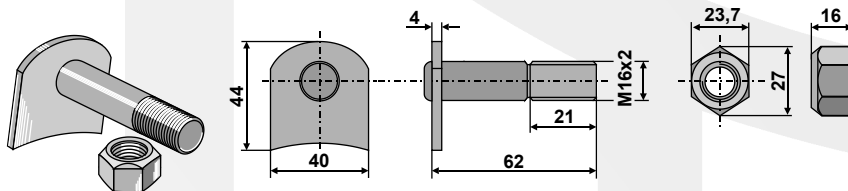

Gewicht / poids / weight	0,20	Güte / qualité / quality	10.9
--------------------------	------	--------------------------	------

63-16115-2

Schrauben-Satz M16x1,5
ensemble visserie
kit

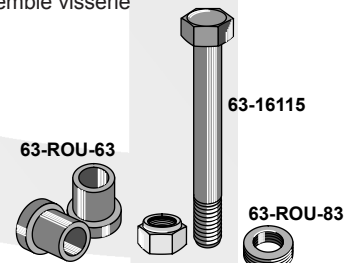

Gewicht / poids / weight	0,395
--------------------------	-------

63-HUM-94

Messerschraube mit Kronenmutter
boulon pour couteau avec écrou à créneaux dégagés
blade bolt with hexagon castle nut

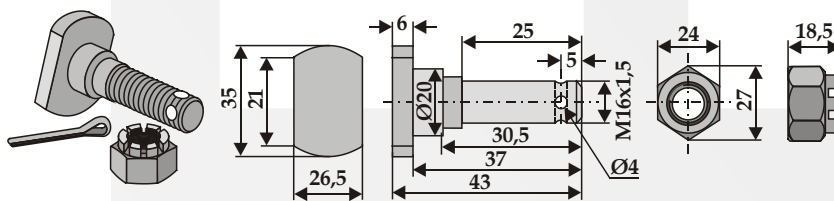

Gewicht / poids / weight	0,180	Güte / qualité / quality	12.9
--------------------------	-------	--------------------------	------

63-AGM-501

Schraube mit Sicherungsmutter - 8.8
boulon avec écrou à freinage interne - 8.8
bolt with self-locking nut - 8.8

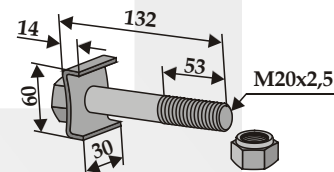

Gewicht / poids / weight	0,450
--------------------------	-------

63-2035

Messerschraube mit Kronenmutter
boulon pour couteau avec écrou à créneaux dégagés
blade bolt with hexagon castle nut

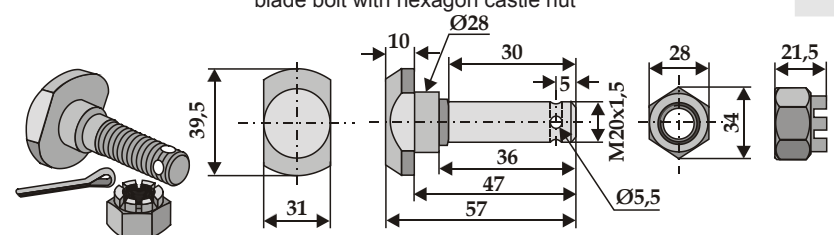

Gewicht / poids / weight	0,270	Güte / qualité / quality	12.9
--------------------------	-------	--------------------------	------

63-HUM-91

Schraube mit Sicherungsmutter - 8.8
boulon avec écrou à freinage interne - 8.8
bolt with self-locking nut - 8.8

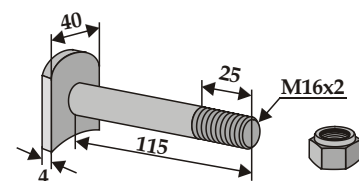

Gewicht / poids / weight	0,260
--------------------------	-------

- Keine Original-Ersatzteile - Il ne s'agit pas de pièces originales - No genuine spare parts -

Maße und Gewichte annähernd und unverbindlich - Les mesures et poids sont approximatifs et sous réserve - Dimensions and weights are approximate and not binding - Technische Änderungen vorbehalten - Modifications techniques réservées - Technical changes reserved

Technische Änderungen vorbehalten - Modifications techniques réservées - Technical changes reserved
Maße und Gewichte annähernd und unverbindlich - Les mesures et poids sont approximatifs et sous réserve - Dimensions and weights are approximate and not binding

63-HUM-92

Schraube mit Sicherungsmutter - 8.8
boulon avec écrou à freinage interne - 8.8
bolt with self-locking nut - 8.8

Gewicht / poids / weight	0,300
--------------------------	-------

63-WIL-52

Schraube mit Sicherungsmutter - 10.9
boulon avec écrou à freinage interne - 10.9
bolt with self-locking nut - 10.9

Gewicht / poids / weight	0,460
--------------------------	-------

63-1425

Schraube mit Sicherungsgewinde - 8.8
boulon avec filet à freinage interne - 8.8
bolt with self-locking thread - 8.8

Gewicht / poids / weight	0,050
--------------------------	-------

63-DOP-91

Schraube mit Sicherungsmutter - 10.9
boulon avec écrou à freinage interne - 10.9
bolt with self-locking nut - 10.9

Gewicht / poids / weight	0,075
--------------------------	-------

63-JOS-93

Messerschraube - M12x1,75
boulon - M12x1,75
blade bolt - M12x1,75

Gewicht / poids / weight	0,081
--------------------------	-------

63-AS-08

Messerschraube - M12x1,75
boulon - M12x1,75
blade bolt - M12x1,75

Gewicht / poids / weight	0,053
--------------------------	-------

63-16131

Schraube - 10.9
boulon - 10.9
bolt - 10.9

Gewicht/poids/weight	0,260
----------------------	-------

63-1650

Schraube - 12.9
boulon - 12.9
bolt - 12.9

Gewicht/poids/weight	0,105
----------------------	-------

63-2475

Schraube - 8.8
boulon - 8.8
bolt - 8.8

Gewicht/poids/weight	0,380
----------------------	-------

51-1680R

Schraube - 12.9
boulon - 12.9
bolt - 12.9

Gewicht/poids/weight	0,152
----------------------	-------

63-HUM-97

Selbstsichernde Mutter - Gedrückt -
écrou à freinage interne - embouti -
self-locking nut - pressed -

Gewicht/poids/weight	0,036
----------------------	-------

63-1016

Selbstsichernde Sechskantmutter
écrou hexagonal à freinage interne
self-locking hexagon nut

Gewicht/poids/weight	0,035
----------------------	-------

63-2475-1

Selbstsichernde Sechskantmutter
écrou hexagonal à freinage interne
self-locking hexagon nut

Gewicht/poids/weight	0,100
----------------------	-------

51-MU16-1

Selbstsichernde Sechskantmutter
écrou hexagonal à freinage interne
self-locking hexagon nut

Gewicht/poids/weight	0,030
----------------------	-------

- Keine Original-Ersatzteile - Il ne s'agit pas de pièces originales - No genuine spare parts -

- Keine Original-Ersatzteile - Il ne s'agit pas de pièces originales - No genuine spare parts -

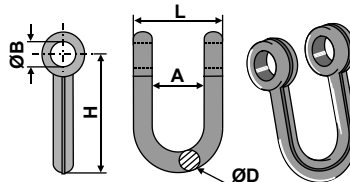

Best. Nr.: réf. article part-no.	L	H	ØD	ØB	A	Gewicht poids weight
63-AGR-71	25,5	45	7,5	8,3	10,5	0,040
63-HAN-71	37	47	10	10	17	0,070
63-HAN-73	33	47	10	10	15	0,090
63-MAL-25	34	54	10	12,5	14	0,200
63-AGT-91	39	41	8,5	9	21	0,050
63-MUL-71	48	52	11	11,5	26	0,110
63-ORS-02	48	52	11	12,5	26	0,125
63-ROU-73	26	40	8	8,5	10	0,058
63-DÜC-900	40	66	11	12,5	18	0,140
63-DÜC-901	40	54	11	12,5	18	0,120
63-BOM-73	47,5	76	13	15,5	22	0,230
63-HMF-06	44	52,5	11	11	22	0,130
63-YYY-73	49	57	13	16	22	0,195
63-YYY-76	52	54,5	13	15	23	0,225

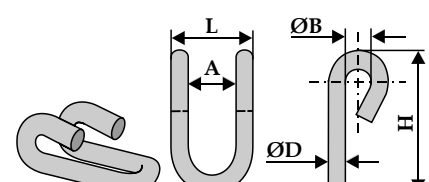

Best. Nr.: réf. article part-no.	L	H	ØD	ØB	A	Gewicht poids weight
63-GIL-71	40	73	10	12,5	20	0,140
63-GIL-72	40	78	10	10,5	20	0,150
63-VOT-71	45	73	10	10	24	0,145
63-BOM-71	37	46	8	8	20	0,170

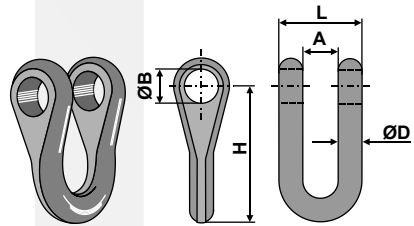

Best. Nr.: réf. article part-no.	L	H	ØD	ØB	A	Gewicht poids weight
63-BOM-72	46	45	13,5	15	28	0,150
63-ROU-72	47	54	11	11	26	0,120
63-SMA-71	48	55	14	11	23	0,200
63-UNI-07	48	60	13	15,5	22	0,200
63-YYY-72	48	54	12	12,5	24	0,120
63-ORS-08	49	56	13	14,5	22,5	0,200
63-BOM-75	55	79	13	16,5	30	0,260
63-CAR-51	45	53	11	11	23,5	0,134
63-BOM-74	38	57	11	16,5	15,5	0,156
63-ORS-09	49	56	13	16,5	22,5	0,200
63-DUC-914	39	54	13	12,5	19	0,140

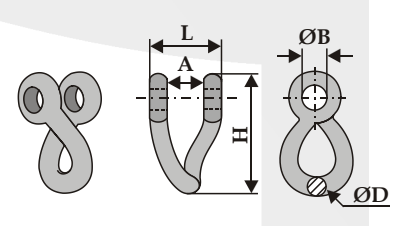

Best. Nr.: réf. article part-no.	L	H	ØD	ØB	A	Gewicht poids weight
63-GIL-73	48	65	11	12,5	26	0,140
63-HER-71	33	79	11	12,5	11	0,180
63-ROU-71	48	66	11	11,5	26	0,150
63-ROU-75	24	42	7	8,5	10	0,050
63-TUR-72	48	73	13	14,5	23	0,230
63-VOT-63	43,5	67	11	11,5	21,5	0,150
63-DÜC-905	39,5	67	11,5	12	17	0,140
63-FEI-50	48	47	11	12	26	0,145
63-HEM-92	44	83	13	13	18	0,250
63-YYY-74	48	63	11	11	26,5	0,137
63-YYY-75	46	63	11	13,5	25	0,120
63-MUL-74	49	80	12,5	13,5	23	0,240
63-TUR-73	49	73	13	11,5	23	0,210

63-MUL-72

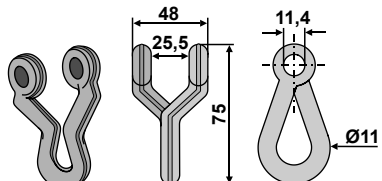

Gewicht / poids / weight	0,150
--------------------------	-------

63-TRR-03

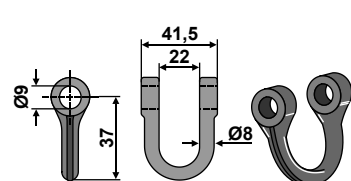

Gewicht / poids / weight	0,054
--------------------------	-------

63-EPO-73

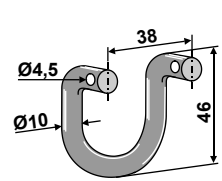

Gewicht / poids / weight	0,080
--------------------------	-------

Maße und Gewichte annähernd und unverbindlich - Les mesures et poids sont approximatifs et sous réserve - Dimensions and weights are approximate and not binding - Technische Änderungen vorbehalten - Modifications techniques réservées - Technical changes reserved

Technische Änderungen vorbehalten - Modifications techniques réservées - Technical changes reserved
Maße und Gewichte annähernd und unverbindlich - Les mesures et poids sont approximatifs et sous réserve - Dimensions and weights are approximate and not binding

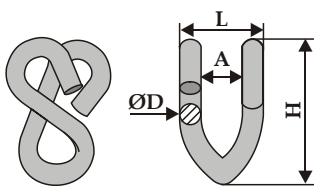

Best. Nr.: réf. article part-no.	L	H	ØD	A	Gewicht poids weight
63-EPO-71	42	71	11	20	0,180
63-EPO-72	42	74	12	18	0,210
63-EPO-74	32	83	10	12	0,160
63-EPO-75	45	83	10	25	0,160
63-EPO-76	38	69	10	18	0,140

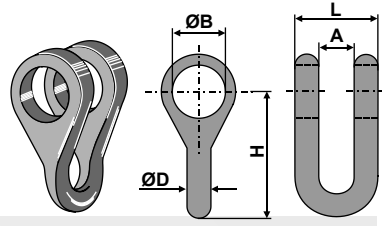

Best. Nr.: réf. article part-no.	L	H	ØD	ØB	A	Gewicht poids weight
63-SPH-93	45	50	13,5	20	20	0,200
63-BOM-76	35	60	13	25,5	15	0,200

63-KUH-905

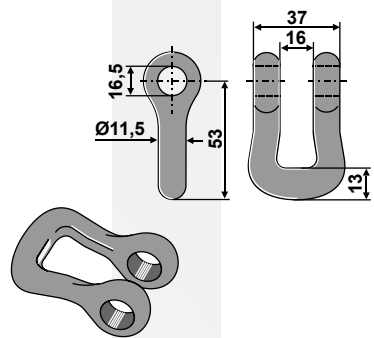

Gewicht / poids / weight	0,120
--------------------------	-------

63-VOT-73

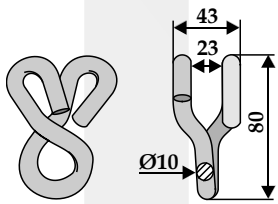

Gewicht / poids / weight	0,170
--------------------------	-------

63-TUR-71

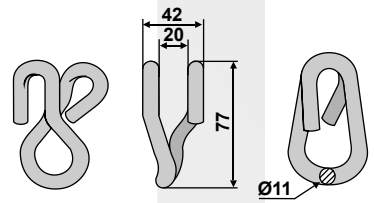

Gewicht / poids / weight	0,210
--------------------------	-------

63-YYY-78

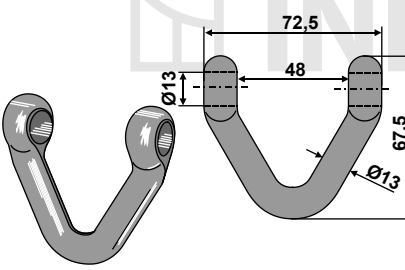

Gewicht / poids / weight	0,165
--------------------------	-------

63-YYY-77

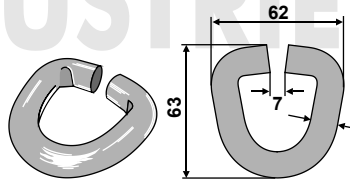

Gewicht / poids / weight	0,158
--------------------------	-------

63-MUE-99

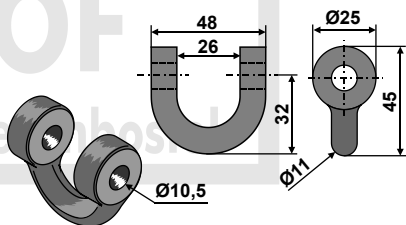

Gewicht / poids / weight	0,125
--------------------------	-------

- Keine Original-Ersatzteile - Il ne s'agit pas de pièces originales - No genuine spare parts -

Buchsen entretoises bushs			
Best. Nr.: réf. article part-no.	ØD	L	ØB
63-ROU-64	8,5	11	12
63-ROU-65	8,5	9	15
63-DRG-91	10	14,5	16
63-9001	10,5	20	20
63-MUL-85	11	63	16
63-MEA-16	11,5	48	20
63-VOT-61	12	20	20
63-SMA-61	12	22	20
63-ROU-62	12	25	20
63-BRN-03	12,5	12	20
63-DÜC-906	12,5	16	20
63-PER-61	12,5	23	20
63-ZZZ-18	13	35	17,5
63-ZZZ-19	13	35	22
63-DOP-61	13	40	22
63-FEI-18	13	63,5	25
63-DÜC-902	13,5	16,5	30
63-AGM-506	14,5	17	20
63-AGM-507	14,5	16	32
63-MEA-15	16	16	25
63-TUR-81	16	21	24
63-BOM-91	16	21,5	24
63-BOM-61	16	25,5	25
63-ZZZ-20	16	39	25
63-AGM-500	16	49	25
63-ROU-61	16	61	24
63-GIL-86	16	103	25

Buchsen entretoises bushs			
Best. Nr.: réf. article part-no.	ØD	L	ØB
63-FIS-92	16,5	11	28
63-FEI-63	16,5	28	25
63-FEI-65	16,5	32,5	25
63-ZZZ-24	16,5	39,5	25
63-ZZZ-23	16,5	44	25
63-DÜC-907	16,5	53	28
63-BRE-01	16,7	68	24,9
63-PRO-07	17	13	25
63-IND-07-1	17	19	25
63-FEI-14	17	25	25
63-FEI-17	17	25	25
63-ZZZ-48	17	73	25
63-LAG-03	17	80	25
63-BAM-02	18	13	30
63-NIC-61	20	30	28
63-TAA-05	20	39	28
63-SPR-53	20	46	28
63-AGR-81	20,5	58	34
63-EPO-84	21	35	35
63-SAU-02	21	40	28
63-SAU-05	21	70	29
63-AGM-502	22	35	32
63-SOV-501	25	19	45
63-SPH-90	25,5	14	38
63-IND-62	25,5	14	51
63-KUH-902	25,5	17	51
63-SAU-06	29	45	45
63-IND-900	30,5	16	50

63-BOM-66

Spannbuchse
entretoise de serrage / clamping bush

63-KUH-903

Buchse
entretoise / bush

63-SAU-07

Buchse
entretoise / bush

63-PER-66

Spannbuchse
entretoise de serrage / clamping bush

63-MUL-89

Scheibe
rondelle
washer

werden paarweise geliefert
livraison par paires
are delivered at pairs

63-AS-12

Scheibe
rondelle / washer

- Keine Original-Ersatzteile - Il ne s'agit pas de pièces originales - No genuine spare parts -

Maße und Gewichte annähernd und unverbindlich - Les mesures et poids sont approximatifs et sous réserve - Dimensions and weights are approximate and not binding
Technische Änderungen vorbehalten - Modifications techniques réservées - Technical changes reserved

Technische Änderungen vorbehalten - Modifications techniques réservées - Technical changes reserved
Maße und Gewichte annähernd und unverbindlich - Les mesures et poids sont approximatifs et sous réserve - Dimensions and weights are approximate and not binding

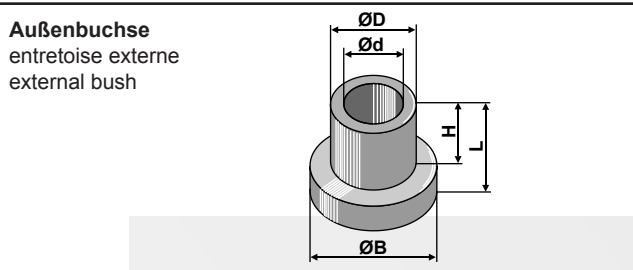

Best. Nr.: réf. article part-no.	Ød	ØD	ØB	L	H
63-BOM-62	10,5	15	19	25,5	24
63-IND-901	12,5	25	50	10	4
63-BOM-63	13	19	28,5	45	41,5
63-ZZZ-22	13	25,5	44,5	17,8	8,4
63-SPH-91	14	20,5	30	35	23,5
63-BOM-64	14,2	25,5	35	47,5	41
63-BRN-901	14,5	20	35	11	6
63-BOM-96	15,5	25,5	35	27	20
63-SOV-61	16,2	25	35	12	8
63-SCH-62	16,5	24	30	39	30
63-ZZZ-21	16,5	25,5	50	19,8	9,1
63-ROU-63	17	24	30	35	30
63-GIL-85	20	28	60	20	13

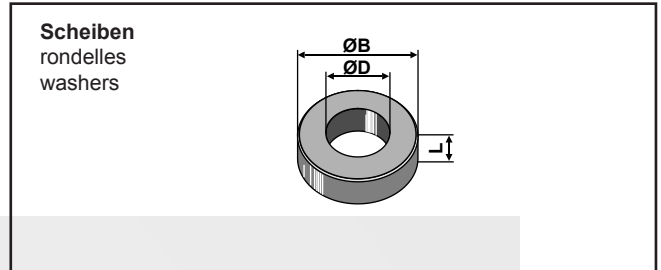

Best. Nr.: réf. article part-no.	ØD	L	ØB
63-MUL-86	11	4	25
63-AS-09	12,5	6	34,5
63-FEI-19	13	8	35
63-EPO-82	14	3	28
63-AGM-505	14,5	4	35
63-9000	15	2,5	24
63-AGM-503	16,5	4	35
63-DÜC-908	17	3	30
63-ROU-82	17	5	31,5
63-FEI-64	17	3	35
63-FIS-91	17	6	40
63-AS-10	18,3	1,25	35,5
63-1001	19	3	30
63-FEI-48	25	9,5	51
63-AGM-504	25,5	4	50
63-VIG-901	28	7	48
63-BRT-09	30	10	55

63-AGM-508

Innenbuchse
entretoise interne / internal bush

Gewicht / poids / weight	0,210
--------------------------	-------

63-AGM-509

Außenbuchse
entretoise externe / external bush

Gewicht / poids / weight	0,048
--------------------------	-------

63-SPH-94

Innenbuchse
entretoise interne / internal bush

Gewicht / poids / weight	0,080
--------------------------	-------

63-SPH-95

Innenbuchse
entretoise interne / internal bush

Gewicht / poids / weight	0,080
--------------------------	-------

- Keine Original-Ersatzteile - Il ne s'agit pas de pièces originales - No genuine spare parts -

63-IND-902

Innenbuchse
entretoise interne / internal bush

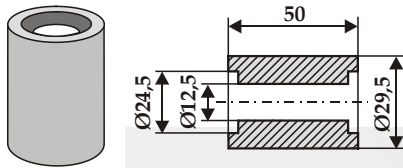

63-MUL-63

Aluminium buchse
entretoise en aluminium / aluminium bush

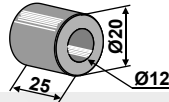

63-AGR-80

Buchse
entretoise / bush

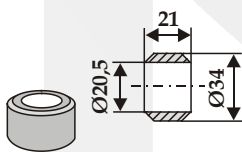

63-AGR-81

Buchse
entretoise / bush

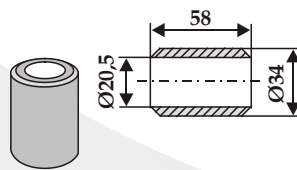

63-DOP-81

Scheibe
rondelle / washer

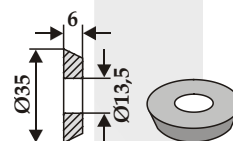

63-DOP-82

Scheibe mit versenkter Bohrung
rondelle à alésage fraisé
countersunk hole washer

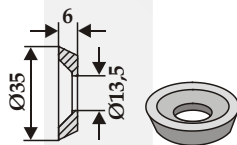

63-PER-63

Stützscheibe
rondelle / washer

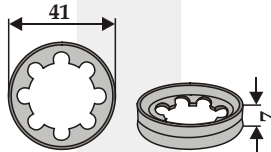

63-PER-62

Sicherungsring
bague de sécurité / safety ring

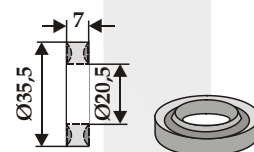

63-ROU-83

Elastische Distanzscheibe
rondelle élastique / elastic washer

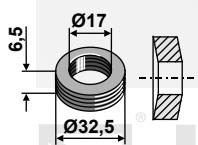

63-PER-64

Spannbuchse
entretoise de serrage / clamping bush

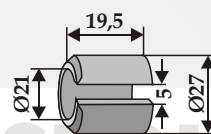

63-PER-65

Spannbuchse
entretoise de serrage / clamping bush

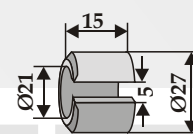

63-GIL-84

Spannbuchse
entretoise de serrage / clamping bush

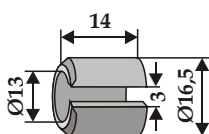

63-SCH-91

Buchse
entretoise
bush

Durchgehender-Nut
encoche continue
continuously groove

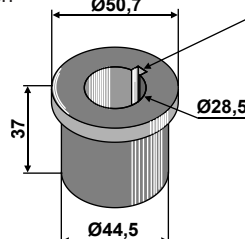

63-UNG-99

Buchse
entretoise
bush

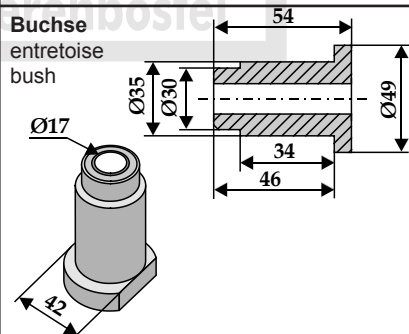

- Keine Original-Ersatzteile - Il ne s'agit pas de pièces originales - No genuine spare parts -

Maße und Gewichte annähernd und unverbindlich - Les mesures et poids sont approximatifs et sous réserve - Dimensions and weights are approximate and not binding
Technische Änderungen vorbehalten - Modifications techniques réservées - Technical changes reserved

Kettenmatten und Prallschutzketten für Schlegelmäher

nattes en maillons de chaîne et chaînes de protection pour débroussailluses
 flail mower chain mesh mats and protection chains

Ausführung A
 modèle A
 typ A

oberflächengehärtet, galvanisch verzinkt, geschweißte Verbindungsringe
 trempé, galvanisé, anneaux de raccordement soudés
 surface-hardened, electrogalvanized, connecting rings welded

Ausführung B
 modèle B
 typ B

oberflächengehärtet, ungeschweißte Verbindungsringe
 trempé, anneaux de raccordement non-soudés
 surface-hardened, connecting rings not welded

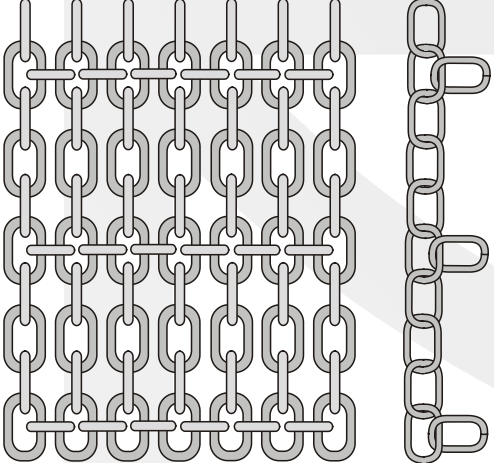
	Kettenmatten 5 x 21 nattes en chaînes 5 x 21 mats made of chains 5 x 21		Gerade Ausführung modèle droit straight model		
	Best. Nr.: réf. article part-no.	Ausführung modèle typ	Länge longueur length	Höhe hauteur height	Gewicht poids weight
	63-RÖT-01 63-RÖT-02 63-RÖT-03 63-RÖT-04 63-RÖT-05 63-RÖT-06	A A A B B B	1500 2000 5000 1500 2000 5000	250 250 250 250 250 250	11,100 14,800 27,000 11,000 12,000 30,000

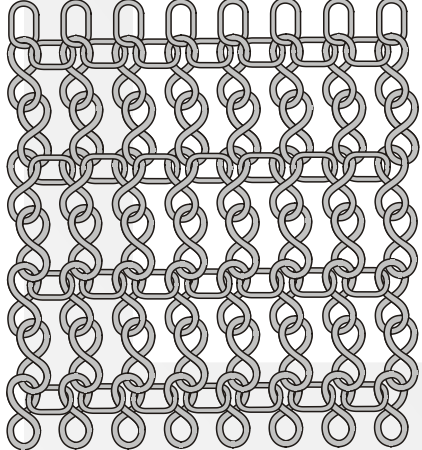
	Kettenmatten 5 x 21 nattes en chaînes 5 x 21 mats made of chains 5 x 21		Gedrehte Ausführung modèle torsadé twisted model		
	Best. Nr.: réf. article part-no.	Ausführung modèle typ	Länge longueur length	Höhe hauteur height	Gewicht poids weight
	63-RÖT-07 63-RÖT-19 63-RÖT-08 63-RÖT-09 63-RÖT-10 63-RÖT-11 63-RÖT-12	A A A A B B B	1500 1800 2000 5000 1500 2000 5000	250 250 250 250 250 250 250	10,800 13,700 14,500 36,000 10,500 13,200 29,900

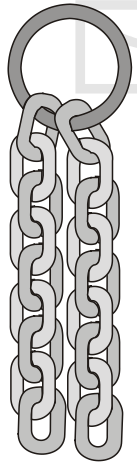
	Prallschutzketten 8 x 32 chaînes de protection 8 x 32 protection chains 8 x 32		Gerade Ausführung modèle droit straight model		
	Best. Nr.: réf. article part-no.	Ausführung modèle typ	Länge longueur length		Gewicht poids weight
	63-RÖT-13 63-RÖT-14 63-RÖT-15 63-RÖT-16	A A B B	250 300 250 300		0,720 0,850 0,720 0,850

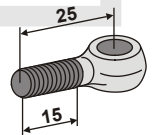
825444 Augenschraube Boulon à œillet Eye bolt	
	
Gewinde / filet / thread	M8x1,25
Gewicht / poids / weight	0,220

Technische Änderungen vorbehalten - Modifications techniques réservées - Technical changes reserved
 Maße und Gewichte annähernd und unverbindlich - Les mesures et poids sont approximatifs et sous réserve - Dimensions and weights are approximate and not binding

- Keine Original-Ersatzteile - Il ne s'agit pas de pièces originales - No genuine spare parts -

Messer für Grabenfräsen nach Fabrikat:
 Couteaux pour fossoyeuses pour machines:
 Trencher blades to fit:

Boos

633-IND-797 **NEU**

Maschinentyp modèle de machine machine type	
Gewicht / poids / weight	0,690

Cosmoter

633-SCO-01

Maschinentyp modèle de machine machine type	B 201-221-261 M 11
Gewicht / poids / weight	1,250

Cosmoter

633-SCO-02

Maschinentyp modèle de machine machine type	B 201-221-261 M 11
Gewicht / poids / weight	0,600

Davis

633-SDA-01-R re/dr/ri
633-SDA-01-L li/ga/le

Abb. linke Ausführung
fig. modèle gauche
ill. left model

Orig.-Nr. / réf. origine / orig.-part-no. re/dr/ri	
Orig.-Nr. / réf. origine / orig.-part-no. li/ga/le	
Gewicht / poids / weight	0,380

Davis

633-SDA-02-R re/dr/ri
633-SDA-02-L li/ga/le

Abb. linke Ausführung
fig. modèle gauche
ill. left model

Orig.-Nr. / réf. origine / orig.-part-no. re/dr/ri	
Orig.-Nr. / réf. origine / orig.-part-no. li/ga/le	
Gewicht / poids / weight	0,800

Dondi

633-SDO-01

Maschinentyp modèle de machine machine type	DMR 25
Gewicht / poids / weight	0,350

Dondi

633-SDO-02

Maschinentyp modèle de machine machine type	DMR 45
Gewicht / poids / weight	0,600

Dondi

633-SDO-04

Maschinentyp modèle de machine machine type	S/25 A
Gewicht / poids / weight	0,870

- Keine Original-Ersatzteile - Il ne s'agit pas de pièces originales - No genuine spare parts -

Maße und Gewichte annähernd und unverbindlich - Les mesures et poids sont approximatifs et sous réserve - Dimensions and weights are approximate and not binding
 Technische Änderungen vorbehalten - Modifications techniques réservées - Technical changes reserved

Messer für Grabenfräsen nach Fabrikat:
 Couteaux pour fosseyeuses pour machines:
 Trencher blades to fit:

Dondi

633-SDO-05 re/dr/ri		Abb. linke Ausführung fig. modèle gauche ill. left model
633-SDO-05L li/ga/le		
Rechte Ausführung - Maschinentyp modèle droit - modèle de machine right model - machine type	Linke Ausführung - Maschinentyp modèle gauche - modèle de machine left model - machine type	Gewicht poids weight
S/25 B	S/25 C	1,100

Dondi

633-SDO-06	
Maschinentyp modèle de machine machine type	S/45 A
Gewicht / poids / weight	1,080

Dondi

633-SDO-08	
Maschinentyp modèle de machine machine type	S/65 A
Gewicht / poids / weight	1,450

Dondi

633-SDO-07-R re/dr/ri		Abb. linke Ausführung fig. modèle gauche ill. left model
633-SDO-07-L li/ga/le		
Rechte Ausführung - Maschinentyp modèle droit - modèle de machine right model - machine type	Linke Ausführung - Maschinentyp modèle gauche - modèle de machine left model - machine type	Gewicht poids weight
S/45 B	S/45 C	1,710

Dondi

633-SDO-10	
Maschinentyp modèle de machine machine type	DMR 25/45
Gewicht / poids / weight	0,770

Dondi

633-SDO-09-R re/dr/ri		Abb. linke Ausführung fig. modèle gauche ill. left model
633-SDO-09-L li/ga/le		
Rechte Ausführung - Maschinentyp modèle droit - modèle de machine right model - machine type	Linke Ausführung - Maschinentyp modèle gauche - modèle de machine left model - machine type	Gewicht poids weight
S/65 B	S/65 C	1,760

Technische Änderungen vorbehalten - Modifications techniques réservées - Technical changes reserved
 Maße und Gewichte annähernd und unverbindlich - Les mesures et poids sont approximatifs et sous réserve - Dimensions and weights are approximate and not binding

- Keine Original-Ersatzteile - Il ne s'agit pas de pièces originales - No genuine spare parts -

Messer für Grabenfräsen nach Fabrikat:
 Couteaux pour fossoyeuses pour machines:
 Trencher blades to fit:

Dondi

633-IND-739 **NEU**

Maschinentyp modèle de machine machine type	
Gewicht / poids / weight	0,520

Maletti

633-SMA-05

Maschinentyp modèle de machine machine type	AFR/2 AFR/4R
Gewicht / poids / weight	1,160

Maletti

633-SMA-071

Maschinentyp modèle de machine / machine type	AFR/0 - AFR/1C AFR/0S - AFR/0S-3C - AFR/2R
Gewicht / poids / weight	0,220

Maletti

633-SMA-01

Orig.-Nr. / réf. origine / orig.-part-no.	
Maschinentyp modèle de machine / machine type	AFR/0 AFR/1C
Gewicht / poids / weight	1,330

Maletti

633-SMA-02

Orig.-Nr. / réf. origine / orig.-part-no.	
Maschinentyp modèle de machine / machine type	AFR/2 AFR/4R
Gewicht / poids / weight	2,010

Maletti

633-SMA-03

Orig.-Nr. / réf. origine / orig.-part-no.	
Maschinentyp modèle de machine / machine type	AFR/0S AFR/0S-3C
Gewicht / poids / weight	2,040

Maletti

633-SMA-04

Orig.-Nr. / réf. origine / orig.-part-no.	
Maschinentyp modèle de machine / machine type	AFR/0 - AFR/1C AFR/0S - AFR/0S-3C
Gewicht / poids / weight	0,940

- Keine Original-Ersatzteile - Il ne s'agit pas de pièces originales - No genuine spare parts -

Maße und Gewichte annähernd und unverbindlich - Les mesures et poids sont approximatifs et sous réserve - Dimensions and weights are approximate and not binding - Technische Änderungen vorbehalten - Modifications techniques réservées - Technical changes reserved

Messer für Grabenfräsen nach Fabrikat:
 Couteaux pour fosseyeuses pour machines:
 Trencher blades to fit:

Technische Änderungen vorbehalten - Modifications techniques réservées - Technical changes reserved
 Maße und Gewichte annähernd und unverbindlich - Les mesures et poids sont approximatifs et sous réserve - Dimensions and weights are approximate and not binding

Maletti

633-SMA-072	
Maschinentyp modèle de machine / machine type	
AFR/0 - AFR/1C AFR/0S - AFR/0S-3C - AFR/2R	
Gewicht / poids / weight	0,230

Maletti

633-SMA-073	
Maschinentyp modèle de machine / machine type	
AFR/0 - AFR/1C AFR/0S - AFR/0S-3C	
Gewicht / poids / weight	0,240

Maletti

633-SMA-074	
Maschinentyp modèle de machine / machine type	
AFR/0 - AFR/1C AFR/0S - AFR/0S-3C	
Gewicht / poids / weight	0,250

Maletti

633-SMA-075	
Maschinentyp modèle de machine / machine type	
AFR/2R	
Gewicht / poids / weight	0,260

Maletti

633-SMA-10R re/dr/ri		
633-SMA-10L li/ga/le		
Messer couteau / blade		
Abb. rechte Ausführung fig. modèle droite ill. right model		
Orig.-Nr. / réf. origine / orig.-part-no. re/dr/ri		
Orig.-Nr. / réf. origine / orig.-part-no. li/ga/le		
Gewicht / poids / weight		0,610

Mulag

63-MUL-02-R re/dr/ri		
63-MUL-02-L li/ga/le		
Messer couteau / blade		
Abb. rechts fig. droite ill. right		
Orig.-Nr. / réf. origine / orig.-part-no. re/dr/ri		TM60190012
Orig.-Nr. / réf. origine / orig.-part-no. li/ga/le		TM60190039
Gewicht / poids / weight		1,170

Mulag

63-MUL-01		
Messer couteau / blade		
Orig.-Nr. / réf. origine / orig.-part-no.		TM60190067
Gewicht / poids / weight		2,020

- Keine Original-Ersatzteile - Il ne s'agit pas de pièces originales - No genuine spare parts -

635-0004

Rundschaftmeißel für Grabenfräsen mit Hartmetalleinsatz und Schaft Ø18,6
Burin à corps cylindrique pour fossoyeuses avec insertion en métal dur et corps Ø18,6
Round attack tick for trencher with hardmetal and shaft Ø18,6

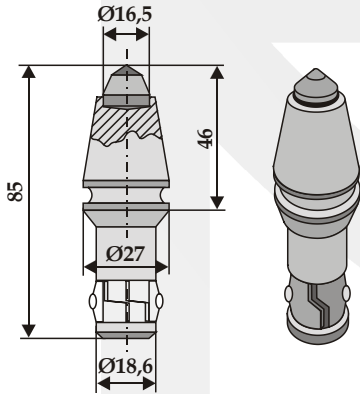

Härte / dureté / hardness	1050HV
Gewicht / poids / weight	0,260

635-0001

Rundschaftmeißel für Grabenfräsen mit Hartmetalleinsatz und Schaft Ø19,4
Burin à corps cylindrique pour fossoyeuses avec insertion en métal dur et corps Ø19,4
Round attack tick for trencher with hardmetal and shaft Ø19,4

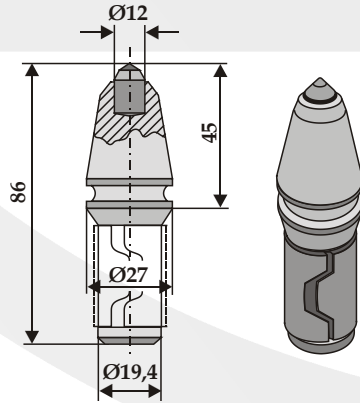

Härte / dureté / hardness	1050HV
Gewicht / poids / weight	0,230

635-0013

Rundschaftmeißel für Grabenfräsen mit Hartmetalleinsatz und Schaft Ø19,4
Burin à corps cylindrique pour fossoyeuses avec insertion en métal dur et corps Ø19,4
Round attack tick for trencher with hardmetal and shaft Ø19,4

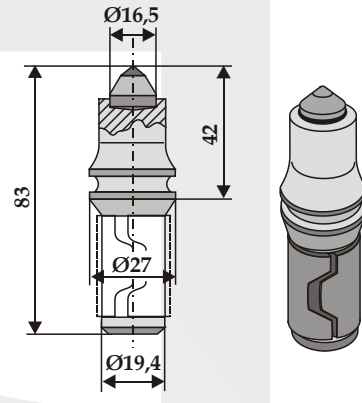

Härte / dureté / hardness	1050HV
Gewicht / poids / weight	0,200

635-0015

Rundschaftmeißel für Grabenfräsen mit Hartmetalleinsatz und Schaft Ø22
Burin à corps cylindrique pour fossoyeuses avec insertion en métal dur et corps Ø22
Round attack tick for trencher with hardmetal and shaft Ø22

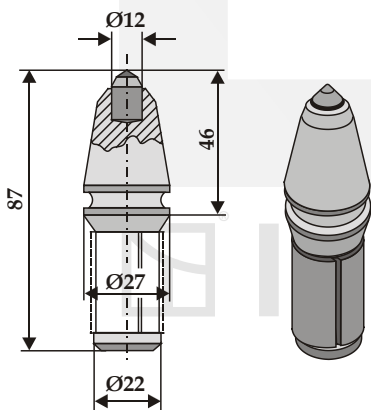

Härte / dureté / hardness	1050HV
Gewicht / poids / weight	0,240

635-0028

Rundschaftmeißel für Grabenfräsen mit Hartmetalleinsatz und Schaft Ø25,1
Burin à corps cylindrique pour fossoyeuses avec insertion en métal dur et corps Ø25,1
Round attack tick for trencher with hardmetal and shaft Ø25,1

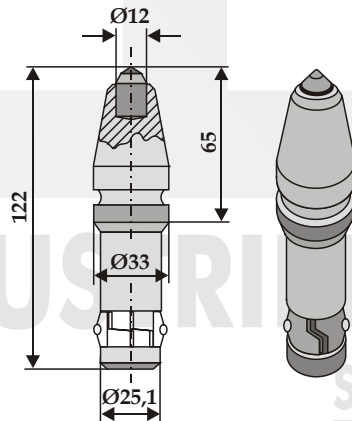

Härte / dureté / hardness	1050HV
Gewicht / poids / weight	0,420

635-0014

Halter
bride de support / holder

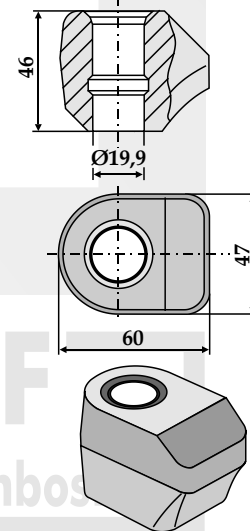

Härte / dureté / hardness	
Gewicht / poids / weight	0,590

- Keine Original-Ersatzteile - Il ne s'agit pas de pièces originales - No genuine spare parts -

Maße und Gewichte annähernd und unverbindlich - Les mesures et poids sont approximatifs et sous réserve - Dimensions and weights are approximate and not binding - Technische Änderungen vorbehalten - Modifications techniques réservées - Technical changes reserved

Technische Änderungen vorbehalten - Modifications techniques réservées - Technical changes reserved
 Maße und Gewichte annähernd und unverbindlich - Les mesures et poids sont approximatifs et sous réserve - Dimensions and weights are approximate and not binding

635-0036

Rundschaftmeißel für Straßenfräsen mit Hartmetalleinsatz und Schaft Ø19,4
 Burin à corps cylindrique pour fraiser de rue avec insertion en métal dur et corps Ø19,4
 Round attrack tick for street trencher with hardmetal and shaft Ø19,4

Härte / durezza / hardness	1050HV
Gewicht / poids / weight	0,490

635-0038

Rundschaftmeißel für Straßenfräsen mit Hartmetalleinsatz und Schaft Ø19,4
 Burin à corps cylindrique pour fraiser de rue avec insertion en métal dur et corps Ø19,4
 Round attrack tick for street trencher with hardmetal and shaft Ø19,4

Härte / durezza / hardness	1050HV
Gewicht / poids / weight	0,280

635-0040

Halter
 bride de support / holder

Härte / durezza / hardness	
Gewicht / poids / weight	0,366

635-0041

Halter
 bride de support / holder

Härte / durezza / hardness	
Gewicht / poids / weight	0,650

- Keine Original-Ersatzteile - Il ne s'agit pas de pièces originales - No genuine spare parts -