

Industriehof Scherenbostel
Heinrich Rodenbostel GmbH
Im Winkel 5
D-30900 Wedemark
Telefon +49 (0) 51 30 - 60 72 - 0
Telefax +49 (0) 51 30 - 60 72 32
Internet: www.industriehof.com
E-mail: info@industriehof.com

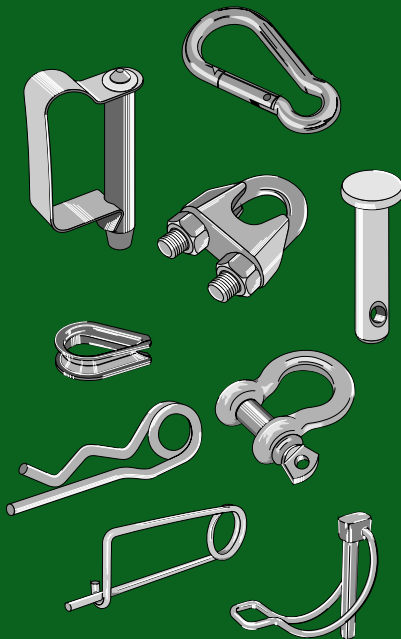

14



Alle Rechte vorbehalten
Nachdruck, auch auszugsweise, verboten

Tous droits réservés
Toute reproduction, même par extrait, défendue

All rights reserved
Reproduction in any form forbidden

© Copyright Industriehof Scherenbostel

Klappsplinte

Goupilles clips
Linch pins

3-4

Federvorstecker

Goupilles Beta
Spring pins

5-6

Federsteckbolzen

Boulons d'assemblage à ressort
Spring bolts

7

Rohrklappsplinte

Goupilles clips de tubes
Pipe pins

7

Sicherungselemente

Éléments de sécurité
Safety devices

8-11

Karabinerhaken und Kettennotglieder

Mousquetons et maillons de chaîne
Carbine swivels and security chain links

12

Schäkel

Manilles
Shackles

13

Drahtseilklemmen

colliers de serrage pour câbles métalliques
wire cable clamps

14

Drahtseilkauschen

cosses marines pour câbles métalliques
wire cable eye stiffener

14

- Keine Original-Ersatzteile - Il ne s'agit pas de pièces originales - No genuine spare parts -

Technische Änderungen vorbehalten - Modifications techniques réservées - Technical changes reserved
Maße und Gewichte annähernd und unverbindlich - Les mesures et poids sont approximatifs et sous réserve - Dimensions and weights are approximate and not binding

	Seite page page		Seite page page
Klappsplinte Goupilles clips Linch pins		Sicherungselemente Éléments de sécurité Safety devices	
Standard-Klappsplinte, geschlagen goupilles clips standards, frappées standard swaged linch pins	3	Sicherungskette, galvanisch verzinkt chaîne de sécurité, galvanisé safety-chain, galvanized	8-9
Klappsplinte nach DIN 11023 goupilles clips d'après DIN 11023 linch pins according to DIN 11023	3	Ringe Anneaux Rings	10
Sonderklappsplinte goupilles clips spéciales special linch pins	4	Simplex - Haken Nr. 60 crochet - Simplex no. 60 Simplex - hook nr. 60	10
Federvorstecker Goupilles Beta Spring pins		Sicherheitsnadel épingle de sûreté safety pin	10
Federvorstecker mit Einzelfeder goupilles Beta simple spire single spring pins	5	Sicherungsbolzen boulon de sécurité safety-bolt	11
Federvorstecker mit Doppelfeder goupilles Beta double spire double spring pins	5	Splinte goupilles pins	11
Federvorstecker nach DIN 11024 goupilles Beta double spire d'après DIN 11024 spring pins according to DIN 11024	6	Karabinerhaken Mousquetons Carbine swivels	12
Sicherheits-Federvorstecker goupilles de sécurité Beta security spring pins	6	Kettennotglieder Maillons de chaîne Security chain links	12
Federsteckbolzen Boulons d'assemblage à ressort Spring bolts	7	Schäkel Manilles Shackles	
Rohrklappsplinte Goupilles clips de tubes Pipe pins	7	Gerade Schäkel, verzinkt - Handelsware manilles droites standards, galvanisées standard straight shackles, galvanized	13
		Geschweißte Schäkel, verzinkt - Handelsware manilles échanrées standards, galvanisées standard curved shackles, galvanized	13
		Drahtseilklemmen colliers de serrage pour câbles métalliques wire cable clamps	14
		Drahtseilkauschen cosses marines pour câbles métalliques wire cable eye stiffener	14

- Keine Original-Ersatzteile - Il ne s'agit pas de pièces originales - No genuine spare parts -

Maße und Gewichte annähernd und unverbindlich - Les mesures et poids sont approximatifs et sous réserve - Dimensions and weights are approximate and not binding
Technische Änderungen vorbehalten - Modifications techniques réservées - Technical changes reserved

Die angebotenen Artikel sind Qualitätserzeugnisse mit Garantie, passend zu den entsprechenden Maschinenfabrikaten.
(Keine Original Ersatzteile) Die Original-Nummern dienen nur der Zuordnung.
Alle angegebenen Abmessungen und Ausführungen entsprechen den z.Zt. gültigen Anforderungen.
Wir behalten uns das Recht auf Abweichungen, bedingt durch Werkzeug- oder Anforderungsänderungen, vor.

Les articles présentés sont des produits de qualité garantie s'accordant aux machines correspondantes.
(aucune pièce de rechange originale) Les références d'origines ne servent qu'à la coordination.
Les exécutions et les dimensions satisfont aux exigences actuelles.
Nous nous réservons le droit de toute modification due aux changements d'exigences ou d'outils.

The showed parts are guaranteed quality products, fitting the equivalent machines.(no original spare parts)
The original part-numbers are only indicated for coordination.
The showed dimensions and designs are in accordance with the actual requests.
Every modification caused by changes of requirements or tools are subject to alterations.

Standard-Klappsplinte, geschlagen

goupilles clips standards, frappées
standard swaged linch pins

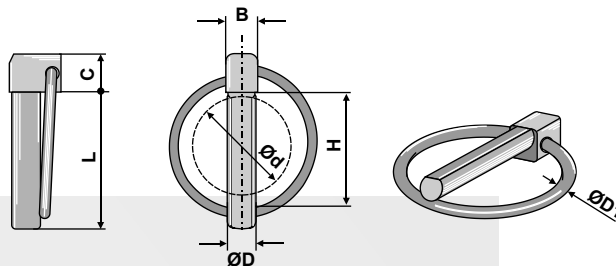

Best. Nr.: réf. article part-no.	ØD	Ød	ØD1	B	C	L	H	Verpackungseinheit unité d'emballage packaging unit	Gewicht poids weight
16-045-32	4,5	28	2,5	8	9	32	25,4	200	0,014
16-060-32	6,0	31	3,0	9	8,4	32	28,0	200	0,018
16-045-40	4,5	36	3,5	8,5	8,5	40	32,5	100	0,022
16-060-40	6,0	36	3,5	8,5	8,5	40	32,5	100	0,020
16-080-40	8,0	36	3,5	10,5	8,5	40	32,5	100	0,031
16-090-40	9,0	40,5	3,5	11	10	40	35,0	100	0,030
16-100-40	10,0	38	3,5	11,5	10	40	35,0	100	0,040
16-110-40	11,0	38	3,5	11,5	10	40	34,5	100	0,040
16-060-45	6,0	36	3,5	8,5	8,5	45	32,5	100	0,020
16-080-45	8,0	38	3,5	10,4	9	45	35,0	100	0,030
16-090-45	9,0	39	3,5	11,5	9	45	35,0	100	0,030
16-095-45	9,5	38	3,5	11	9	45	35,0	100	0,030
16-100-45	10,0	39,5	3,5	11,5	10	45	35,0	100	0,040
16-110-45	11,0	38,5	3,5	11,5	9,5	45	34,5	100	0,040
16-120-45	12,0	40	3,5	12,5	9,5	45	34,5	100	0,050

Klappsplinte nach DIN 11023, alt, ohne 3. Loch

goupilles clips d'après DIN 11023, vieux mod., sans 3^{ème} trou
linch pins according to DIN 11023, old, without 3. hole

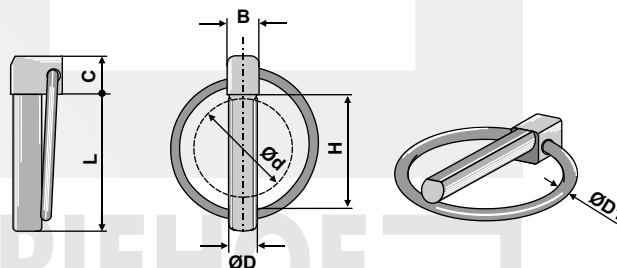

Best. Nr.: réf. article part-no.	ØD	Ød	ØD1	B	C	L	H	Verpackungseinheit unité d'emballage packaging unit	Gewicht poids weight
16-DIN5	4,2	28	2,5	8	9	32	27	200	0,016
16-DIN6	5,2	28	2,5	8	9	32	27	200	0,016
16-DIN10	9,0	44	3,4	11	16	47	38	100	0,040
16-DIN12K	11,0	44	3,4	12,5	15	44	35	100	0,050
16-DIN12L	11,0	54	4,0	12,5	16	55	48	50	0,060

Technische Änderungen vorbehalten - Modifications techniques réservées - Technical changes reserved
Maße und Gewichte annähernd und unverbindlich - Les mesures et poids sont approximatifs et sous réserve - Dimensions and weights are approximate and not binding

- Keine Original-Ersatzteile - Il ne s'agit pas de pièces originales - No genuine spare parts -

Sonderklappsplinte

goupilles clips spéciales
special linch pins

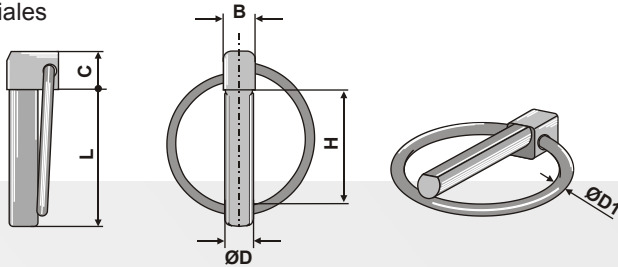

Best. Nr.: réf. article part-no.	ØD	ØD1	B	C	L	H	Verpackungseinheit unité d'emballage packaging unit	Gewicht poids weight
16-33	5	3	9	8	30	27	1	0,017
16-1A	5	3,5	9	8	50	43	1	0,026
16-34	5,5	3,5	9	9	42	34	1	0,022
16-2A	6	3,5	8,5	8	44	40	1	0,023
16-35	6	3,5	8,5	8,5	50	44	1	0,026
16-4A	7,5	3,5	10	9	49	45	1	0,035
16-41	8	3,5	10	8	60	58,5	1	0,046
16-7B	8	3,5	10	9	44	37,5	1	0,034
16-20	8	3,5	10,5	8,5	50	42,5	1	0,037
16-5	8	4	10,5	8,5	54	51	1	0,046
16-6	8	3,5	10,5	8,5	49	45	1	0,040
16-9	9	3,5	11,5	8,5	49	45	1	0,045
16-11	9,5	4	13	15,5	96	81	1	0,094
16-15B	9,5	3,5	11,5	17	86	102	1	0,108
16-42	10	3,5	12,5	9,5	49	43	1	0,053
16-43	10	3,5	12,5	9	59	57,5	1	0,063
16-39	11	5	12,5	10	50	39	1	0,064
16-24	11	5	12,5	10	50	38	1	0,064

1611RÜW-1 Kat. II

Klappsplint für
Fangprofil mit oder ohne Kugel
goupille clip profil avec ou sans rotule
linch pin profile with or without ball

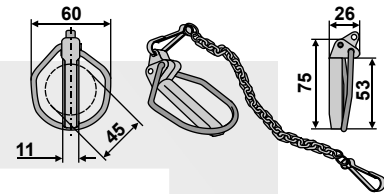

Gewicht / poids / weight 0,095

1615RÜWK-1 Kat. III

Klappsplint
goupille clip
linch pin

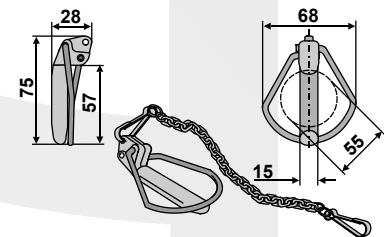

Gewicht / poids / weight 0,143

1615RÜWK Kat. III

Klappsplint
goupille clip
linch pin

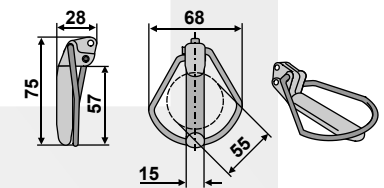

Gewicht / poids / weight 0,130

16-SC-A3 Fiat

Klappsplint
goupille clip
linch pin

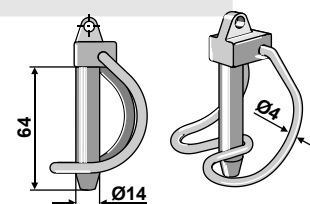

Gewicht / poids / weight 0,143

- Keine Original-Ersatzteile - Il ne s'agit pas de pièces originales - No genuine spare parts -

Maße und Gewichte annähernd und unverbindlich - Les mesures et poids sont approximatifs et sous réserve - Dimensions and weights are approximate and not binding
Technische Änderungen vorbehalten - Modifications techniques réservées - Technical changes reserved

Federvorstecker mit Einzelfeder

goupilles Beta simple spire
single spring pins

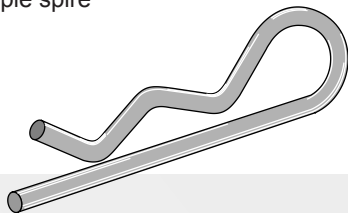

Best. Nr.: réf. article part-no.	Materialabmaße dimensions dimensions	Verpackungseinheit unité d'emballage packaging unit	Gewicht poids weight
66097A	Ø1,75x23	100	0,001
66099A	Ø1,80x25	100	0,001
66101A	Ø2,00x41	100	0,002
66106A	Ø3,00x67	100	0,008
66110A	Ø3,50x75	100	0,012
66112A	Ø3,50x86	100	0,014
66115A	Ø4,00x75	100	0,017
66117A	Ø5,00x105	100	0,030
66119A	Ø6,00x117	50	0,050
66120A	Ø7,00x165	25	0,110
66122A	Ø8,00x165	25	0,140

Federvorstecker mit Einzelfeder

goupilles Beta simple spire
single spring pins

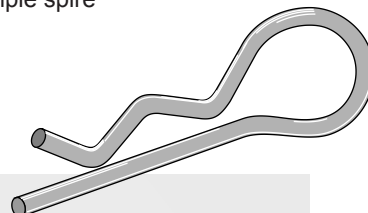

Best. Nr.: réf. article part-no.	Materialabmaße dimensions dimensions	Verpackungseinheit unité d'emballage packaging unit	Gewicht poids weight
66100B	Ø2,00x43	100	0,002
66102B	Ø2,50x45	100	0,003
66104B	Ø3,00x54	100	0,006
66108B	Ø3,50x67	100	0,010
66114B	Ø4,00x75	100	0,016
66116B	Ø5,00x107	100	0,030
66118B	Ø6,00x117	50	0,050

Federvorstecker mit Doppelfeder

goupilles Beta double spire
double spring pins

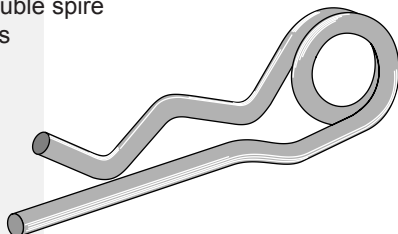

Best. Nr.: réf. article part-no.	Materialabmaße dimensions dimensions	Verpackungseinheit unité d'emballage packaging unit	Gewicht poids weight
672198	Ø2,00x52	100	0,003
67200	Ø3,00x75	100	0,012
67202L	Ø4,00x100	100	0,020
67203K	Ø4,00x90	100	0,020
67205K	Ø5,00x110	100	0,050
67204L	Ø5,00x130	100	0,060
67207K	Ø6,00x115	50	0,070
67208L	Ø7,00x170	25	0,160
67210L	Ø8,00x170	25	0,200

Federvorstecker mit Einzelfeder

goupilles Beta simple spire
single spring pins

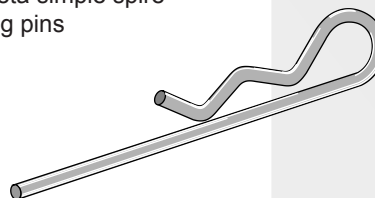

Best. Nr.: réf. article part-no.	Materialabmaße dimensions dimensions	Verpackungseinheit unité d'emballage packaging unit	Gewicht poids weight
66140	Ø4,00x140	1	0,023

für Fabrikat:
pour machines: / to fit as: **Baas-Trima**

Scherenbostel

Technische Änderungen vorbehalten - Modifications techniques réservées - Technical changes reserved
Maße und Gewichte annähernd und unverbindlich - Les mesures et poids sont approximatifs et sous réserve - Dimensions and weights are approximate and not binding

- Keine Original-Ersatzteile - Il ne s'agit pas de pièces originales - No genuine spare parts -

Federvorstecker nach DIN 11024

goupilles Beta double spire d'après DIN 11024 / spring pins according to DIN 11024

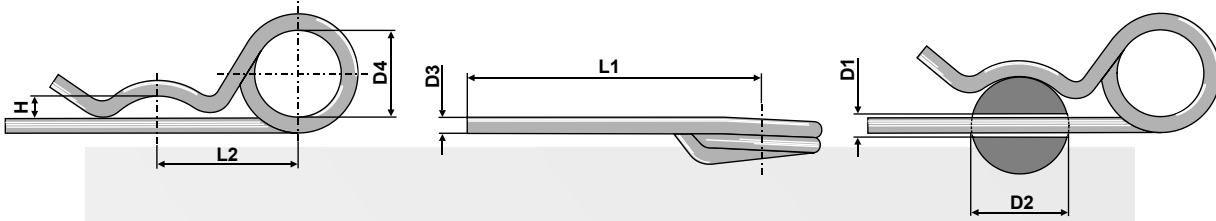

Best. Nr.: réf. article part-no.	Wellenbohrung D1 alésage de l'arbre D1 shaft hole D1	Wellen D2 arbre D2 shaft D2	ØD3	ØD4	L1	L2	H	Verpackungseinheit unité d'emballage packaging unit	Gewicht poids weight
68025	Ø2,5	ab/de/from 9,0-11,2	2,25	20	42	24	2,5	100	0,005
38032	Ø3,2	über/plus/over 11,2-14,0	2,80	20	48	26	3,0	100	0,009
68040	Ø4,0	über/plus/over 14,0-20,0	3,60	20	64	32	4,5	100	0,018
68050	Ø5,0	über/plus/over 20,0-26,0	4,50	25	80	39	7,0	100	0,030
68063	Ø6,3	über/plus/over 26,0-34,0	5,60	25	97	45	9,0	50	0,060
68070	Ø7,0	über/plus/over 34,0-45,0	6,30	30	125	56	12,5	25	0,090
68080	Ø8,0	über/plus/over 45,0-56,0	7,00	30	150	63	17,5	25	0,130

Sicherheits-Federvorstecker

goupilles de sécurité Beta
security spring pins

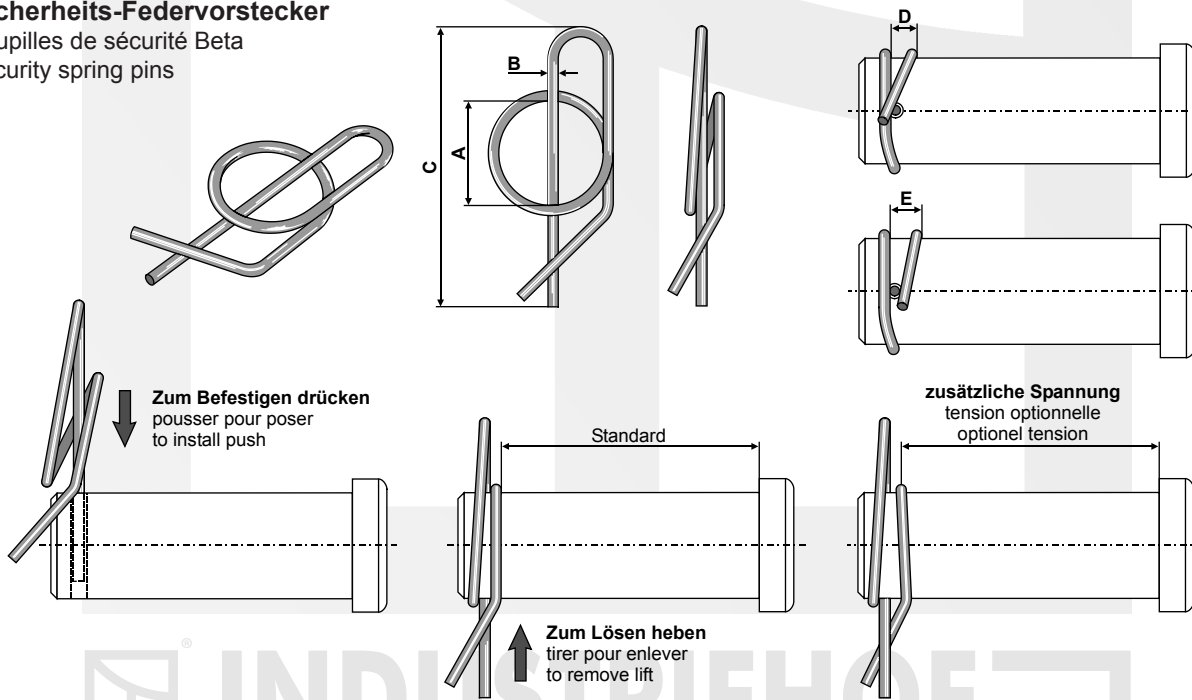

Best. Nr.: réf. article part-no.	für Ø pour Ø for Ø	A	B	C	D	E	Verpackungseinheit unité d'emballage packaging unit	Gewicht poids weight
76-108	6,35	6,59	1,37	23,77	2,29	3,66	100	0,001
76-104	7,94	8,15	1,19	26,52	2,39	3,58	100	0,002
76-101	9,53	9,70	1,37	30,84	2,74	4,11	100	0,010
76-102	12,7	12,95	1,57	36,07	3,15	4,72	100	0,001
76-109	12,7	13,21	1,83	36,98	3,66	5,49	100	0,003
76-105	15,88	16,13	1,83	42,93	3,66	5,49	100	0,004
76-106	19,05	19,30	2,03	52,86	4,06	6,10	100	0,009
76-111	19,05	19,56	2,31	55,02	4,62	6,93	100	0,001
76-107	22,23	22,48	2,67	63,65	5,33	8,00	100	0,003
76-100	25,4	25,65	2,67	70,00	5,33	8,00	100	0,006

- Keine Original-Ersatzteile - Il ne s'agit pas de pièces originales - No genuine spare parts -

Maße und Gewichte annähernd und unverbindlich - Les mesures et poids sont approximatifs et sous réserve - Dimensions and weights are approximate and not binding
Technische Änderungen vorbehalten - Modifications techniques réservées - Technical changes reserved

Federsteckbolzen / boulons d'assemblage à ressort / spring bolts

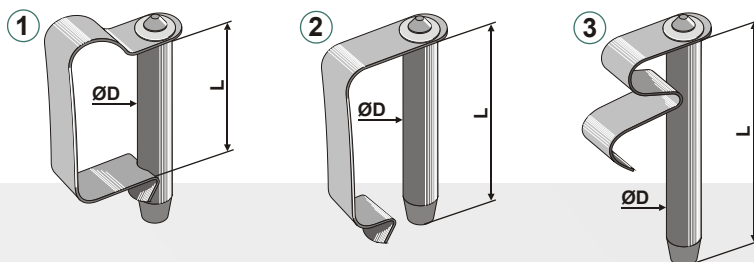

Best. Nr.: réf. article part-no.	ØD	L	Typ type type	Gewicht poids weight
161055	10	55	1	0,059
161065	10	65	1	0,064
161080	10	80	1	0,072
161255	12	55	1	0,079
161265	12	65	1	0,088
161275	12	75	1	0,097
161280	12	80	1	0,103
161290	12	90	1	0,117
161480	14	80	2	0,110
161665	16	69	1	0,144
1612140	12	140	3	0,138

Rohrklappsplinte
goupilles clips de tubes
pipe pins

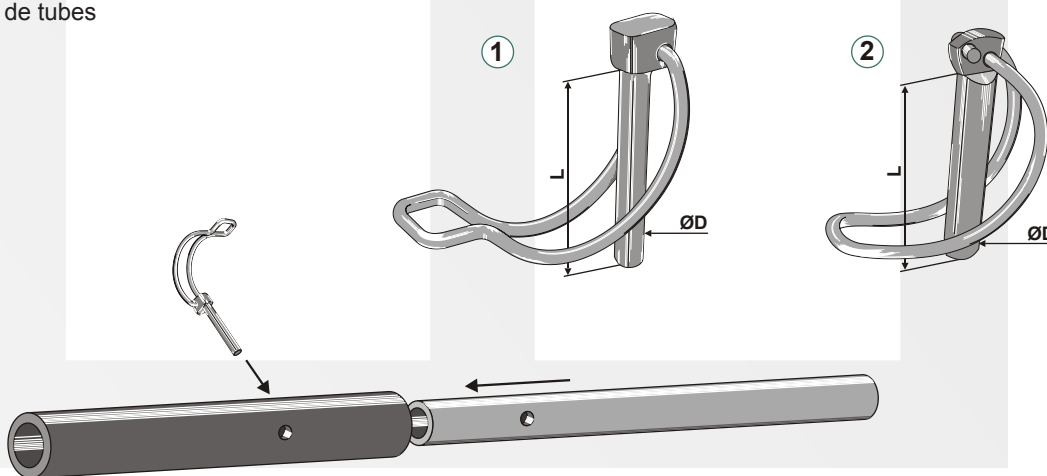

Best. Nr.: réf. article part-no.	ØD	L	Typ type type	Gewicht poids weight
164534RK	4,5	32	1	0,019
164540RK	4,5	40	1	0,022
16545RK	5	45	1	0,022
16634RK	6	32	1	0,023
16645RK	6	45	1	0,026
16838RK	8	38	1	0,033
16838RK-G	8	38	2	0,035
16845RK	8	45	1	0,039
16850RK	8	50	1	0,049
16860RK	8	60	1	0,059
161040RK	10	40	1	0,048
161050RK	10	50	1	0,056
161060RK	10	60	1	0,062

Technische Änderungen vorbehalten - Modifications techniques réservées - Technical changes reserved
Maße und Gewichte annähernd und unverbindlich - Les mesures et poids sont approximatifs et sous réserve - Dimensions and weights are approximate and not binding

- Keine Original-Ersatzteile - Il ne s'agit pas de pièces originales - No genuine spare parts -

76-20

Sicherungskette, galvanisch verzinkt
chaîne de sécurité, galvanisé / safety-chain, galvanized

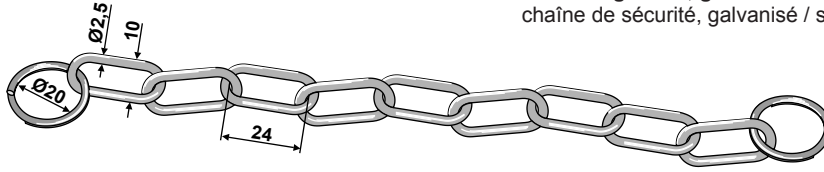

Anzahl der Glieder / nombre de maillons / link number	9	Länge / longueur / length	210	Gewicht / poids / weight	0,024
-------------------------------------------------------	---	---------------------------	-----	--------------------------	-------

76-21

Sicherungskette, galvanisch verzinkt
chaîne de sécurité, galvanisé / safety-chain, galvanized

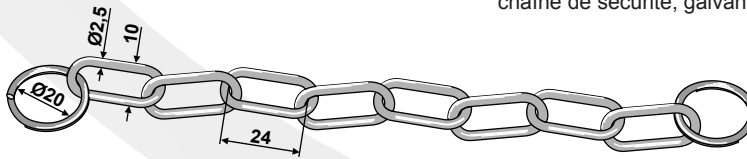

Anzahl der Glieder / nombre de maillons / link number	8	Länge / longueur / length	190	Gewicht / poids / weight	0,022
-------------------------------------------------------	---	---------------------------	-----	--------------------------	-------

76-24

Sicherungskette, galvanisch verzinkt
chaîne de sécurité, galvanisé / safety-chain, galvanized

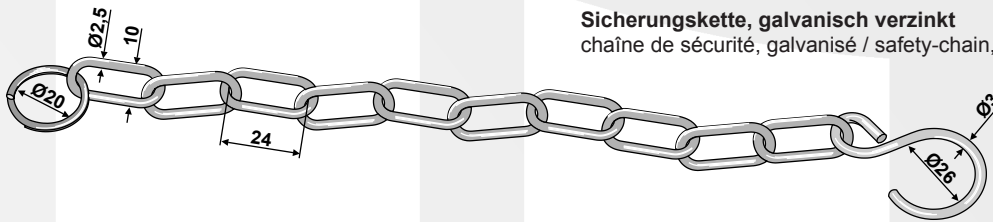

Anzahl der Glieder / nombre de maillons / link number	10	Länge / longueur / length	230	Gewicht / poids / weight	0,028
-------------------------------------------------------	----	---------------------------	-----	--------------------------	-------

76-25

Sicherungskette, galvanisch verzinkt
chaîne de sécurité, galvanisé / safety-chain, galvanized

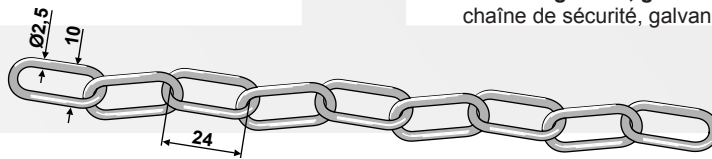

Anzahl der Glieder / nombre de maillons / link number	9	Länge / longueur / length	210	Gewicht / poids / weight	0,025
-------------------------------------------------------	---	---------------------------	-----	--------------------------	-------

- Keine Original-Ersatzteile - Il ne s'agit pas de pièces originales - No genuine spare parts -

Maße und Gewichte annähernd und unverbindlich - Les mesures et poids sont approximatifs et sous réserve - Dimensions and weights are approximate and not binding
Technische Änderungen vorbehalten - Modifications techniques réservées - Technical changes reserved

Wir liefern auf Wunsch Sicherungsketten mit Federvorstecker oder Klappsplinte fertig montiert. Bitte den Preis anfragen!
Nous livrons sur demande des chaînes de sécurité assemblées avec goupilles beta ou goupilles clips. Veuillez faire une demande de prix!
Upon request we deliver custommade safety-chains with linch- or spring pins. Please ask for prices!

76-26

Sicherungskette, galvanisch verzinkt
chaîne de sécurité, galvanisé / safety-chain, galvanized

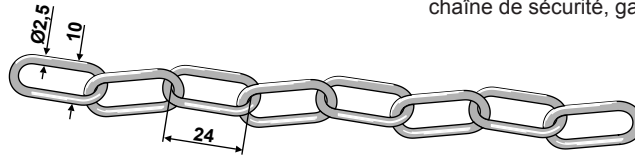

Anzahl der Glieder / nombre de maillons / link number	8	Länge / longueur / length	190	Gewicht / poids / weight	0,022
-------------------------------------------------------	---	---------------------------	-----	--------------------------	-------

76-52

Sicherungskette, galvanisch verzinkt
chaîne de sécurité, galvanisé / safety-chain, galvanized

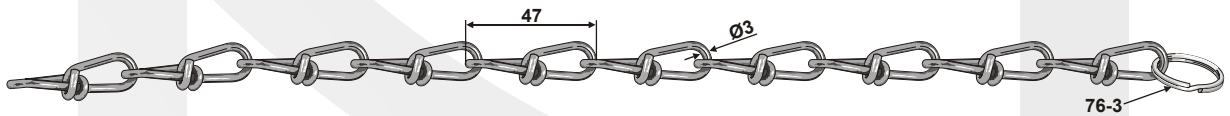

Anzahl der Glieder / nombre de maillons / link number	10	Länge / longueur / length	440	Gewicht / poids / weight	0,091
-------------------------------------------------------	----	---------------------------	-----	--------------------------	-------

76-2524

Sicherungskette, galvanisch verzinkt
chaîne de sécurité, galvanisé / safety-chain, galvanized

Meterware
au mètre
yard ware

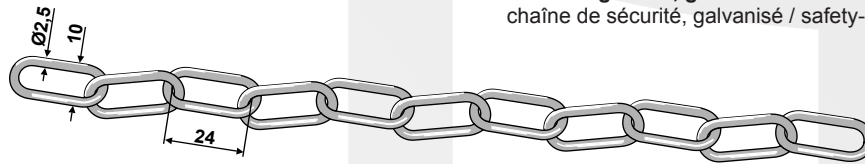



		Länge / longueur / length	1000	Gewicht / poids / weight	0,098
--	--	---------------------------	------	--------------------------	-------

Wir liefern auf Wunsch Sicherungsketten mit Federvorstecker oder Klappsplinte fertig montiert. Bitte den Preis anfragen!
Nous livrons sur demande des chaînes de sécurité assemblées avec goupilles beta ou goupilles clips. Veuillez faire une demande de prix!
Upon request we deliver custommade safety-chains with linch- or spring pins. Please ask for prices!

Technische Änderungen vorbehalten - Modifications techniques réservées - Technical changes reserved
Maße und Gewichte annähernd und unverbindlich - Les mesures et poids sont approximatifs et sous réserve - Dimensions and weights are approximate and not binding

Keine Original-Ersatzteile - Il ne s'agit pas de pièces originales - No genuine spare parts

76-1	
Ring - Ø3xØ23 anneau - Ø3x23 ring - Ø3xØ23	
	
Gewicht / poids / weight	0,006

76-2	
Ring aufgebogen - Ø3xØ28 anneau ouvert - Ø3x28 ring opened - Ø3xØ28	
	
Gewicht / poids / weight	0,007

76-3	
Schlüsselring - Ø2,5xØ20 porte-clés - Ø2,5x20 key-ring - Ø2,5xØ20	
	
Gewicht / poids / weight	0,001

76-4	
Ring - Ø3xØ42 anneau - Ø3x42 ring - Ø3xØ42	
	
Gewicht / poids / weight	0,010

76-7	
Ring - Ø4xØ42 anneau - Ø4x42 ring - Ø4xØ42	
	
Gewicht / poids / weight	0,012

76-8	
Ring - Ø3,5xØ50 anneau - Ø3,5x50 ring - Ø3,5xØ50	
	
Gewicht / poids / weight	0,012

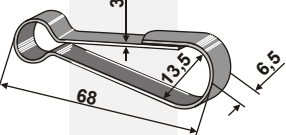
76-28	
Simplex - Haken Nr. 60 crochet - Simplex no. 60 Simplex - hook nr. 60	
	
Gewicht / poids / weight	0,017

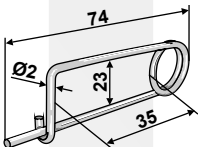
76-002	
Sicherheitsnadel épingle de sûreté safety pin	
	
Gewicht / poids / weight	0,023

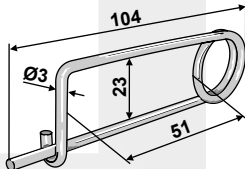
76-003	
Sicherheitsnadel épingle de sûreté safety pin	
	
Gewicht / poids / weight	0,045

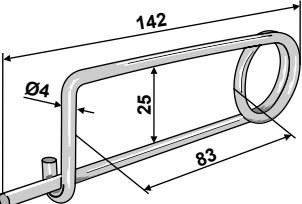
76-004	
Sicherheitsnadel épingle de sûreté safety pin	
	
Gewicht / poids / weight	0,070

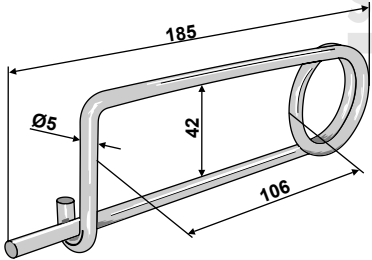
76-005	
Sicherheitsnadel épingle de sûreté safety pin	
	
Gewicht / poids / weight	0,120

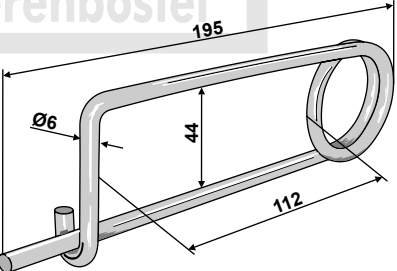
76-006	
Sicherheitsnadel épingle de sûreté safety pin	
	
Gewicht / poids / weight	0,166

- Keine Original-Ersatzteile - Il ne s'agit pas de pièces originales - No genuine spare parts -

Maße und Gewichte annähernd und unverbindlich - Les mesures et poids sont approximatifs et sous réserve - Dimensions and weights are approximate and not binding - Technische Änderungen vorbehalten - Modifications techniques réservées - Technical changes reserved

Splintloch Bolzen

pitons
clevis pins

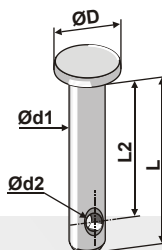

Best. Nr.: réf. article part-no.	Ød1	L	L2	Ød2	ØD	Gewicht poids weight	Best. Nr.: réf. article part-no.	Ød1	L	L2	Ød2	ØD	Gewicht poids weight
26-0816	8	16	12,5	2,0	14	0,009	26-1235	12	35	29,5	3,2	20	0,038
26-0820	8	20	16,5	2,0	14	0,011	26-1240	12	40	34,5	3,2	20	0,042
26-0825	8	25	21,5	2,0	14	0,013	26-1245	12	45	39,5	3,2	20	0,048
26-0830	8	30	26,5	2,0	14	0,015	26-1250	12	50	44,5	3,2	20	0,052
26-0835	8	35	31,5	2,0	14	0,017	26-1255	12	55	49,5	3,2	20	0,056
26-0840	8	40	36,5	2,0	14	0,019	26-1260	12	60	54,5	3,2	20	0,060
26-0845	8	45	41,5	2,0	14	0,021	26-1265	12	65	59,5	3,2	20	0,065
26-0850	8	50	46,5	2,0	14	0,022	26-1270	12	70	64,5	3,2	20	0,068
26-0855	8	55	51,5	2,0	14	0,024	26-1275	12	75	69,5	3,2	20	0,073
26-0860	8	60	56,5	2,0	14	0,026	26-1280	12	80	74,5	3,2	20	0,077
26-0865	8	65	61,5	2,0	14	0,028							
26-0870	8	70	66,5	2,0	14	0,030	26-1645	16	45	39	4,0	25	0,085
26-0875	8	75	71,5	2,0	14	0,032	26-1650	16	50	44	4,0	25	0,093
26-0880	8	80	76,5	2,0	14	0,034	26-1655	16	55	49	4,0	25	0,101
							26-1660	16	60	54	4,0	25	0,109
26-1025	10	25	20,5	3,2	18	0,022	26-1665	16	65	59	4,0	25	0,116
26-1030	10	30	25,5	3,2	18	0,025	26-1670	16	70	64	4,0	25	0,123
26-1035	10	35	30,5	3,2	18	0,027	26-1675	16	75	69	4,0	25	0,132
26-1040	10	40	35,5	3,2	18	0,031							
26-1045	10	45	40,5	3,2	18	0,034	26-2055	20	55	47	5,0	30	0,156
26-1050	10	50	45,5	3,2	18	0,037	26-2060	20	60	52	5,0	30	0,168
26-1055	10	55	50,5	3,2	18	0,041	26-2065	20	65	57	5,0	30	0,180
26-1060	10	60	55,5	3,2	18	0,043	26-2070	20	70	62	5,0	30	0,192
26-1065	10	65	60,5	3,2	18	0,046	26-2075	20	75	67	5,0	30	0,205
26-1068	10	68	63,5	3,2	18	0,047	26-2080	20	80	72	5,0	30	0,218
26-1070	10	70	65,5	3,2	18	0,049							
26-1075	10	75	70,5	3,2	18	0,052							

Splinte

goupilles / pins



Best. Nr.: réf. article part-no.	Materialabmaße dimensions dimensions	Verpackungseinheit unité d'emballage packaging unit	Gewicht poids weight
76-10	3,0x50	1	0,003
76-11	4,0x40	1	0,004
76-46	5,0x50	1	0,008
76-12	6,0x60	1	0,015
76-13	6,0x70	1	0,018
76-14	6,0x80	1	0,021

Technische Änderungen vorbehalten - Modifications techniques réservées - Technical changes reserved
Maße und Gewichte annähernd und unverbindlich - Les mesures et poids sont approximatifs et sous réserve - Dimensions and weights are approximate and not binding

- Keine Original-Ersatzteile - Il ne s'agit pas de pièces originales - No genuine spare parts -

Karabinerhaken
 mousquetons
 carbine swivels

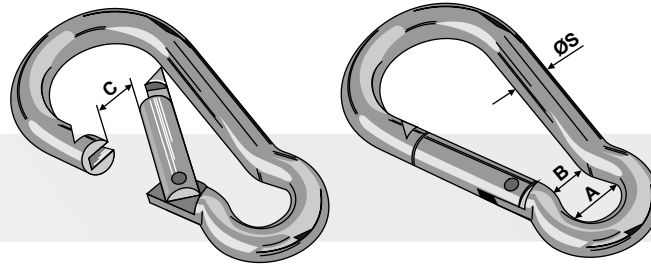

Best. Nr.: réf. article part-no.	Länge longueur length	S	A	B	C	Verpackungseinheit unité d'emballage packaging unit	Gewicht poids weight
69404KBH	40	4	7	4	6	100	0,007
69505KBH	50	5	8	4	7	100	0,013
69606KBH	60	6	9	5	9	100	0,020
69707KBH	70	7	11	8	8	50	0,040
69808KBH	80	8	12	8	9	50	0,060
69909KBH	90	9	13	8	9	50	0,080
6910010KBH	100	10	15	10	12	30	0,120
6912011KBH	120	11	18	11	16	20	0,180
6914012KBH	140	12	20	15	30	15	0,400

Kettennotglieder zum Verschrauben
 maillons de chaîne à visser
 security chains links to be screwed

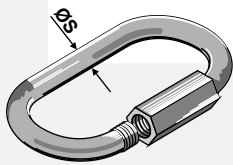

Best. Nr.: réf. article part-no.	S	Verpackungseinheit unité d'emballage packaging unit	Gewicht poids weight
6904KNS	4	100	0,011
6905KNS	5	100	0,020
6906KNS	6	100	0,030
6907KNS	7	50	0,050
6908KNS	8	50	0,080
6910KNS	10	25	0,140
6912KNS	12	15	0,220

Kettennotglieder zum Verschweißen
 maillons de chaîne à souder
 security chains links to be welded

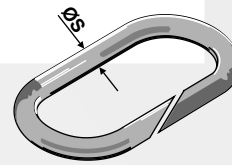

Best. Nr.: réf. article part-no.	S	Verpackungseinheit unité d'emballage packaging unit	Gewicht poids weight
6903KN	3	100	0,004
6904KN	4	100	0,009
6905KN	5	100	0,015
6906KN	6	100	0,020
6907KN	7	100	0,040
6908KN	8	50	0,060
6909KN	9	50	0,080
6910KN	10	25	0,100
6912KN	12	25	0,190

- Keine Original-Ersatzteile - Il ne s'agit pas de pièces originales - No genuine spare parts -

Maße und Gewichte annähernd und unverbindlich - Les mesures et poids sont approximatifs et sous réserve - Dimensions and weights are approximate and not binding
 Technische Änderungen vorbehalten - Modifications techniques réservées - Technical changes reserved

Gerade Schäkel, verzinkt - Handelsware

manilles droites standards, galvanisées
standard straight shackles, galvanized

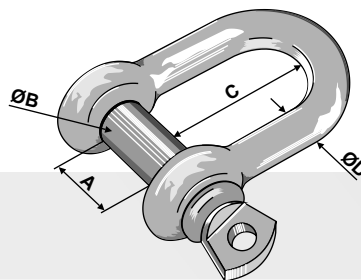

Best. Nr.: réf. article part-no.	B	D	A	C	Verpackungseinheit unité d'emballage packaging unit	Gewicht poids weight
693161SCH	4,8	4,8	10	18	25	0,018
69141SCH	6,4	6,4	12	24	25	0,030
695161SCH	7,9	7,9	16	30	25	0,070
69381SCH	9,5	9,5	18	36	25	0,100
697161SCH	11,0	11,0	22	44	25	0,170
69121SCH	12,7	12,7	24	48	25	0,200
699161SCH	14,3	14,3	28	56	10	0,330
69581SCH	15,9	15,9	30	60	10	0,550
69341SCH	19,1	19,1	38	76	1	0,920
69781SCH	22,2	22,2	42	84	1	1,380
6911SCH	25,4	25,4	50	100	1	2,250
691181SCH	28,6	28,6	56	112	1	3,160
691141SCH	31,8	31,8	63	126	1	4,700

Geschweißte Schäkel, verzinkt - Handelsware

manilles échancrées standards, galvanisées
standard curved shackles, galvanized

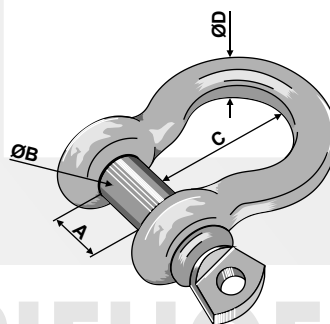

Best. Nr.: réf. article part-no.	B	D	A	C	Verpackungseinheit unité d'emballage packaging unit	Gewicht poids weight
693162SCH	4,8	4,8	10	18	25	0,018
69142SCH	6,4	6,4	12	24	25	0,030
695162SCH	7,9	7,9	16	30	25	0,070
69382SCH	9,5	9,5	18	36	25	0,140
697162SCH	11,0	11,0	22	44	25	0,190
69122SCH	12,7	12,7	24	48	25	0,260
699162SCH	14,3	14,3	28	56	10	0,400
69582SCH	15,9	15,9	30	60	10	0,550
69342SCH	19,1	19,1	38	76	1	1,100
69782SCH	22,2	22,2	42	84	1	1,500
6912SCH	25,4	25,4	50	100	1	2,250

Technische Änderungen vorbehalten - Modifications techniques réservées - Technical changes reserved
Maße und Gewichte annähernd und unverbindlich - Les mesures et poids sont approximatifs et sous réserve - Dimensions and weights are approximate and not binding

- Keine Original-Ersatzteile - Il ne s'agit pas de pièces originales - No genuine spare parts -

Drahtseilklemmen / colliers de serrage pour câbles métalliques / wire cable clamps

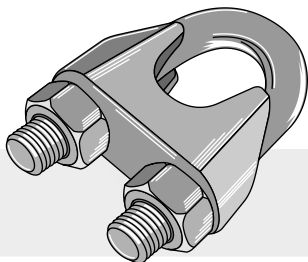

nach DIN 741, galvanisch verzinkt / d'après DIN 741, galvanisés / according to DIN 741, galvanized

Best. Nr.: réf. article part-no.	für Seil pour câble for wire	Bügelstärke épaisseur étrier shackle thickness	Verpackungseinheit unité d'emballage packaging unit	Gewicht poids weight
6918DSK	Ø3	Ø4	100	0,014
69316DSK	Ø5	Ø5	100	0,015
6914DSK	Ø6,5	Ø5	100	0,020
69516DSK	Ø8	Ø6	50	0,040
6938DSK	Ø10	Ø8	50	0,060
69716DSK	Ø11	Ø8	50	0,070
6912DSK	Ø13	Ø10	50	0,130
69916DSK	Ø14	Ø10	1	0,130
6958DSK	Ø16	Ø12	1	0,210
6934DSK	Ø19	Ø12	1	0,280
6978DSK	Ø22	Ø14	1	0,400
691DSK	Ø26	Ø14	1	0,440
69118DSK	Ø30	Ø16	1	0,660
69114DSK	Ø34	Ø16	1	0,850
69112DSK	Ø40	Ø16	1	1,040

Drahtseilkauschen / cosses marines pour câbles métalliques / wire cable eye stiffener

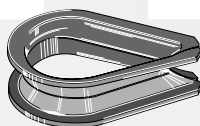

mit tiefer Rille, verzinkt / à rainure profonde, galvanisées / with deep groove, galvanized

Best. Nr.: réf. article part-no.	für Seil pour câble for wire	Verpackungseinheit unité d'emballage packaging unit	Gewicht poids weight
6904KAU	Ø4	1	0,004
6905KAU	Ø5	1	0,008
6906KAU	Ø6	1	0,014
6907KAU	Ø7	1	0,016
6908KAU	Ø8	1	0,020
6910KAU	Ø10	1	0,040
6912KAU	Ø12	1	0,060
6914KAU	Ø14	1	0,100
6916KAU	Ø16	1	0,140

- Keine Original-Ersatzteile - Il ne s'agit pas de pièces originales - No genuine spare parts -

Maße und Gewichte annähernd und unverbindlich - Les mesures et poids sont approximatifs et sous réserve - Dimensions and weights are approximate and not binding
Technische Änderungen vorbehalten - Modifications techniques réservées - Technical changes reserved