

Industriehof Scherenbostel
Heinrich Rodenbostel GmbH
Im Winkel 5
D-30900 Wedemark
Telefon +49 (0) 51 30 - 60 72 - 0
Telefax +49 (0) 51 30 - 60 72 32
Internet: www.industriehof.com
E-mail: info@industriehof.com

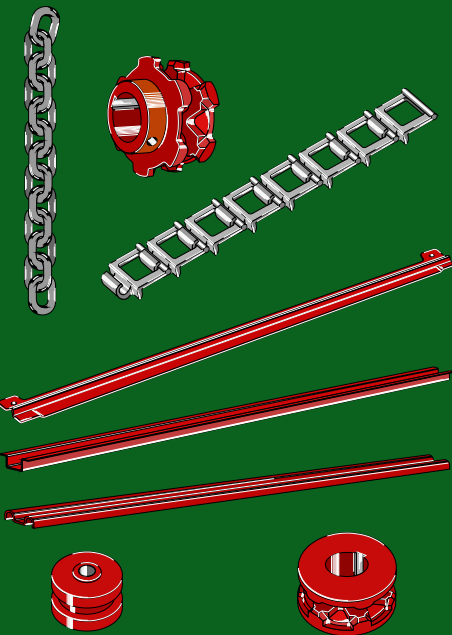

10



Alle Rechte vorbehalten
Nachdruck, auch auszugsweise, verboten

Tous droits réservés
Toute reproduction, même par extrait, défendue

All rights reserved
Reproduction in any form forbidden

© Copyright Industriehof Scherenbostel

Kratzbodenketten nach Fabrikat	4-18
Chaînes d'épandeurs et d'évacuateurs pour machines Scraper floor chains to fit as	
Kratzbodenketten	19
Chaînes d'épandeurs et d'évacuateurs Scraper floor chains	
Kettenschlösser und Nasenkeil	20
Raccords pour chaînes et clavette à talon Shackle type connectors and nose key	
Umlenkrollen	21
Poulies de guidage Deflection sheaves	
Umlenkrollen nach Fabrikat	22-28
Poulies de guidage pour machines Deflection sheaves to fit as	
Nußkettenräder	29-31
Pignons à chaîne Chain sprockets	
Nußkettenräder nach Fabrikat	32-38
Pignons à chaîne pour machines Chain sprockets to fit as	
Kratzbodenleisten	39
Barres pour épandeurs et évacuateurs Scraper floor rails	
Kratzbodenleisten nach Fabrikat	40-48
Barres pour épandeurs et évacuateurs pour machines Scraper floor rails to fit as	
Kettenschrauben nach Fabrikat	49-50
Boulons pour chaînes pour machines Chain-bolts to fit as	
Druckstücke nach Fabrikat	51-52
Pièces de serrage pour machines Thrust members to fit as	
Kettenführungsschienen nach Fabrikat	53
Rails-guide pour chaînes pour machines Safety rails for chains to fit as	
Stahlgelenkketten	54
Chaînes à articulations en acier Steel link articulated chains	

- Keine Original-Ersatzteile - Il ne s'agit pas de pièces originales - No genuine spare parts -

Technische Änderungen vorbehalten - Modifications techniques réservées - Technical changes reserved
Maße und Gewichte annähernd und unverbindlich - Les mesures et poids sont approximatifs et sous réserve - Dimensions and weights are approximate and not binding

- Keine Original-Ersatzteile - Il ne s'agit pas de pièces originales - No genuine spare parts -

Kratzbodenketten nach Fabrikat:	Seite
Chaînes d'épandeurs et d'évacuateurs pour machines: Scraper floor chains to fit as:	page page
Bergmann	4-5
Bruns	5-6
Dechentreiter	6
Eberhardt	6
Fahr	7
Fella	7
Fristein	7-8
Hagedorn	8
Heinkel	9
Heywang	9
Holmer	9
Kemper	10
Krone	11-12
Krüger	12
LFE	12
Lohmann	12
Maack	12-13
Mengele	13
Niedersachsenwerk	13-14
Schadt	14
Schulz	14
Sendenhorster	14
Stille	15
Strautmann	15-17
Trenkamp	17
van Lengerich	17
Weidner	18
Welger	18

Kratzbodenketten	
Chaînes d'épandeurs et d'évacuateurs Scraper floor chains	19

Kettenschlösser und Nasenkeil	
Raccords pour chaînes et clavette à talon Shackle type connectors and nose key	20

Umlenkrollen	
Poulies de guidage Deflection sheaves	21

Umlenkrollen nach Fabrikat:	Seite
Poulies de guidage pour machines: Deflection sheaves to fit as:	page page
Bergmann	22
Claas	23
Fahr	23
Fella	23
Fortschritt	23
Fristein	24
Hagedorn	24
Hawe	24
Kemper	24-25
Krone	25
Mengele	26
Pöttinger	26-27
Stille	27
Strautmann	27-28
Welger	28

Nußkettenräder	
Pignons à chaîne Chain sprockets	29-31

Nußkettenräder nach Fabrikat:	
Pignons à chaîne pour machines: Chain sprockets to fit as:	
Bergmann	32
Claas	32
Fahr	32
Fella	33
Fortschritt	33
Fristein	33
Hagedorn	34
Hawe	34
Heywang	34
Kemper	35
Krone	35
Krüger	36
Mengele	36
Pöttinger	37
Sendenhorster	37
Stille	37
Strautmann	38
Welger	38

Kratzbodenleisten	
Barres pour épandeurs et évacuateurs Scraper floor rails	39

Maße und Gewichte annähernd und unverbindlich - Les mesures et poids sont approximatifs et sous réserve - Dimensions and weights are approximate and not binding
Technische Änderungen vorbehalten - Modifications techniques réservées - Technical changes reserved

Kratzbodenleisten nach Fabrikat: Seite
Barres pour épandeurs et évacuateurs pour machines: page
Scrapor floor rails to fit as: page

Bergmann	40
Fella	40
Fortschritt	41
Fristein	41
Heywang	42
Kemper	42-43
Krone	43-44
Mengele	44-45
Strautmann	45-47
Unsinn	47
Welger	47-48

Kettenschrauben nach Fabrikat:
Boulons pour chaînes pour machines:
Chain-bolts to fit as:

Claas	49
Bergmann	49
Fella	49
Fristein	49
Kemper	49
Krone	50
Mengele	50
Stille	50
Strautmann	50
Welger	50

Druckstücke nach Fabrikat: Seite
Pièces de serrage pour machines: page
Thrust members ti fit as: page

Bergmann	51
Fella	51
Fristein	51
Kemper	51
Krone	52
Mengele	52
Stille	52
Welger	52

Kettenführungsschienen nach Fabrikat:
Rails-guide pour chaînes pour machines:
Safety rails for chains to fit as:

Heywang	53
Krone	53
Mengele	53

Stahlgelenkketten
Chaînes à articulations en acier
Steel link articulated chains

54

Technische Änderungen vorbehalten - Modifications techniques réservées - Technical changes reserved
Maße und Gewichte annähernd und unverbindlich - Les mesures et poids sont approximatifs et sous réserve - Dimensions and weights are approximate and not binding

- Keine Original-Ersatzteile - Il ne s'agit pas de pièces originales - No genuine spare parts -

Die angebotenen Artikel sind Qualitätserzeugnisse mit Garantie, passend zu den entsprechenden Maschinenfabrikaten. (Keine Original Ersatzteile) Die Original-Nummern dienen nur der Zuordnung. Alle angegebenen Abmessungen und Ausführungen entsprechen den z.Zt. gültigen Anforderungen. Wir behalten uns das Recht auf Abweichungen, bedingt durch Werkzeug- oder Anforderungsänderungen, vor.

Les articles présentés sont des produits de qualité garantie s'accordant aux machines correspondantes.
(aucune pièce de rechange originale) Les références d'origine ne servent qu'à la coordination.
Les exécutions et les dimensions satisfont aux exigences actuelles.
Nous nous réservons le droit de toute modification dûe aux changements d'exigences ou d'outils.

The showed parts are guaranteed quality products, fitting the equivalent machines.(no original spare parts)
The original part-numbers are only indicated for coordination.
The showed dimensions and designs are in accordance with the actual requests.
Every modification caused by changes of requirements or tools are subject to alterations.

Kratzbodenketten nach Fabrikat:
 Chaînes d'épandeurs et d'évacuateurs pour machines:
 Scraper floor chains to fit as:

Güteklasse D5 und D7, hochfest, lehrenhaltig, geprüft, blankpoliert.
 Niveau de qualité D5 et D7, résistance élevée, à dimensions exactes, contrôlées, polies.
 Quality class D5 and D7, high-tensile, true to gauge size, tested, polished.

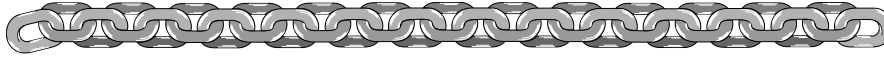

ohne Gewähr, Maße prüfen / sans garantie, mesures à vérifier / no guarantee, check measures

Bergmann

69-1-102 D5

Kratzbodenkette
 chaîne d'épandeurs et d'évacuateurs
 scraper floor chain

Bruchkraft résistance à la rupture breaking load	50 kN
Glied pro m maillon par m / link per m	42
Gewicht pro m poids par m / weight per m	1,360

dazu passendes Kettenschloss
 avec le faux maillon correspondant
 appropriate shackle type connector

69-4-102

Bergmann

69-1-104 D5

Kratzbodenkette
 chaîne d'épandeurs et d'évacuateurs
 scraper floor chain

Bruchkraft résistance à la rupture breaking load	63 kN
Glied pro m maillon par m / link per m	37
Gewicht pro m poids par m / weight per m	1,760

dazu passendes Kettenschloss
 avec le faux maillon correspondant
 appropriate shackle type connector

69-4-104

Bergmann

69-1-113 D5

Kratzbodenkette
 chaîne d'épandeurs et d'évacuateurs
 scraper floor chain

Bruchkraft résistance à la rupture breaking load	100 kN
Glied pro m maillon par m / link per m	32
Gewicht pro m poids par m / weight per m	2,600

dazu passendes Kettenschloss
 avec le faux maillon correspondant
 appropriate shackle type connector

69-4-113

Bergmann

69-1-115 D5

Kratzbodenkette
 chaîne d'épandeurs et d'évacuateurs
 scraper floor chain

Bruchkraft résistance à la rupture breaking load	120 kN
Glied pro m maillon par m / link per m	28
Gewicht pro m poids par m / weight per m	3,200

dazu passendes Kettenschloss
 avec le faux maillon correspondant
 appropriate shackle type connector

69-4-115

Bergmann

69-1-117 D5

Kratzbodenkette
 chaîne d'épandeurs et d'évacuateurs
 scraper floor chain

Bruchkraft résistance à la rupture breaking load	132 kN
Glied pro m maillon par m / link per m	28
Gewicht pro m poids par m / weight per m	3,650

dazu passendes Kettenschloss
 avec le faux maillon correspondant
 appropriate shackle type connector

69-4-217

Bergmann

69-1-119 D5

Kratzbodenkette
 chaîne d'épandeurs et d'évacuateurs
 scraper floor chain

Bruchkraft résistance à la rupture breaking load	205 kN
Glied pro m maillon par m / link per m	20
Gewicht pro m poids par m / weight per m	3,500

dazu passendes Kettenschloss
 avec le faux maillon correspondant
 appropriate shackle type connector

69-4-119

- Keine Original-Ersatzteile - Il ne s'agit pas de pièces originales - No genuine spare parts -

Maße und Gewichte annähernd und unverbindlich - Les mesures et poids sont approximatifs et sous réserve - Dimensions and weights are approximate and not binding
 Technische Änderungen vorbehalten - Modifications techniques réservées - Technical changes reserved

Kratzbodenketten nach Fabrikat:
 Chaînes d'épandeurs et d'évacuateurs pour machines:
 Scraper floor chains to fit as:

Güteklasse D5 und D7, hochfest, lehrenhaltig, geprüft, blankpoliert.
 Niveau de qualité D5 et D7, résistance élevée, à dimensions exactes, contrôlées, polies.
 Quality class D5 and D7, high-tensile, true to gauge size, tested, polished.



ohne Gewähr, Maße prüfen / sans garantie, mesures à vérifier / no guarantee, check measures

Bergmann

69-1-214 D7

Kratzbodenkette
 chaîne d'épandeurs et d'évacuateurs
 scraper floor chain

Bruchkraft résistance à la rupture breaking load	120 kN
Glied pro m maillon par m / link per m	29
Gewicht pro m poids par m / weight per m	2,420

dazu passendes Kettenschloss
 avec le faux maillon correspondant
 appropriate shackle type connector

69-4-214

Bergmann

69-1-217 D7

Kratzbodenkette
 chaîne d'épandeurs et d'évacuateurs
 scraper floor chain

Bruchkraft résistance à la rupture breaking load	190 kN
Glied pro m maillon par m / link per m	28
Gewicht pro m poids par m / weight per m	3,650

dazu passendes Kettenschloss
 avec le faux maillon correspondant
 appropriate shackle type connector

69-4-217

Bruns

69-1-109 D5

Kratzbodenkette
 chaîne d'épandeurs et d'évacuateurs
 scraper floor chain

Bruchkraft résistance à la rupture breaking load	80 kN
Glied pro m maillon par m / link per m	36
Gewicht pro m poids par m / weight per m	2,170

dazu passendes Kettenschloss
 avec le faux maillon correspondant
 appropriate shackle type connector

69-4-109

Bruns

69-1-113 D5

Kratzbodenkette
 chaîne d'épandeurs et d'évacuateurs
 scraper floor chain

Bruchkraft résistance à la rupture breaking load	100 kN
Glied pro m maillon par m / link per m	32
Gewicht pro m poids par m / weight per m	2,600

dazu passendes Kettenschloss
 avec le faux maillon correspondant
 appropriate shackle type connector

69-4-113

Bruns

69-1-115 D5

Kratzbodenkette
 chaîne d'épandeurs et d'évacuateurs
 scraper floor chain

Bruchkraft résistance à la rupture breaking load	120 kN
Glied pro m maillon par m / link per m	28
Gewicht pro m poids par m / weight per m	3,200

dazu passendes Kettenschloss
 avec le faux maillon correspondant
 appropriate shackle type connector

69-4-115

Bruns

69-1-117 D5

Kratzbodenkette
 chaîne d'épandeurs et d'évacuateurs
 scraper floor chain

Bruchkraft résistance à la rupture breaking load	132 kN
Glied pro m maillon par m / link per m	28
Gewicht pro m poids par m / weight per m	3,650

dazu passendes Kettenschloss
 avec le faux maillon correspondant
 appropriate shackle type connector

69-4-217

Technische Änderungen vorbehalten - Modifications techniques réservées - Technical changes reserved
 Maße und Gewichte annähernd und unverbindlich - Les mesures et poids sont approximatifs et sous réserve - Dimensions and weights are approximate and not binding

- Keine Original-Ersatzteile - Il ne s'agit pas de pièces originales - No genuine spare parts -

Kratzbodenketten nach Fabrikat:
 Chaînes d'épandeurs et d'évacuateurs pour machines:
 Scraper floor chains to fit as:

Güteklasse D5 und D7, hochfest, lehrenhaltig, geprüft, blankpoliert.
 Niveau de qualité D5 et D7, résistance élevée, à dimensions exactes, contrôlées, polies.
 Quality class D5 and D7, high-tensile, true to gauge size, tested, polished.



ohne Gewähr, Maße prüfen / sans garantie, mesures à vérifier / no guarantee, check measures

Bruns

69-1-214 D7

Kratzbodenkette
 chaîne d'épandeurs et d'évacuateurs
 scraper floor chain

Bruchkraft résistance à la rupture breaking load	120 kN
Glied pro m maillon par m / link per m	29
Gewicht pro m poids par m / weight per m	2,420

dazu passendes Kettenschloss
 avec le faux maillon correspondant
 appropriate shackle type connector

69-4-214

Bruns

69-1-217 D7

Kratzbodenkette
 chaîne d'épandeurs et d'évacuateurs
 scraper floor chain

Bruchkraft résistance à la rupture breaking load	190 kN
Glied pro m maillon par m / link per m	28
Gewicht pro m poids par m / weight per m	3,650

dazu passendes Kettenschloss
 avec le faux maillon correspondant
 appropriate shackle type connector

69-4-217

Dechentreiter

69-1-103 D5

Kratzbodenkette
 chaîne d'épandeurs et d'évacuateurs
 scraper floor chain

Bruchkraft résistance à la rupture breaking load	50 kN
Glied pro m maillon par m / link per m	33
Gewicht pro m poids par m / weight per m	1,260

dazu passendes Kettenschloss
 avec le faux maillon correspondant
 appropriate shackle type connector

69-4-203

Dechentreiter

69-1-203 D7

Kratzbodenkette
 chaîne d'épandeurs et d'évacuateurs
 scraper floor chain

Bruchkraft résistance à la rupture breaking load	71 kN
Glied pro m maillon par m / link per m	33
Gewicht pro m poids par m / weight per m	1,260

dazu passendes Kettenschloss
 avec le faux maillon correspondant
 appropriate shackle type connector

69-4-203

Eberhardt

69-1-103 D5

Kratzbodenkette
 chaîne d'épandeurs et d'évacuateurs
 scraper floor chain

Bruchkraft résistance à la rupture breaking load	50 kN
Glied pro m maillon par m / link per m	33
Gewicht pro m poids par m / weight per m	1,260

dazu passendes Kettenschloss
 avec le faux maillon correspondant
 appropriate shackle type connector

69-4-203

Eberhardt

69-1-203 D7

Kratzbodenkette
 chaîne d'épandeurs et d'évacuateurs
 scraper floor chain

Bruchkraft résistance à la rupture breaking load	71 kN
Glied pro m maillon par m / link per m	33
Gewicht pro m poids par m / weight per m	1,260

dazu passendes Kettenschloss
 avec le faux maillon correspondant
 appropriate shackle type connector

69-4-203

- Keine Original-Ersatzteile - Il ne s'agit pas de pièces originales - No genuine spare parts -

Maße und Gewichte annähernd und unverbindlich - Les mesures et poids sont approximatifs et sous réserve - Dimensions and weights are approximate and not binding
 Technische Änderungen vorbehalten - Modifications techniques réservées - Technical changes reserved

Kratzbodenketten nach Fabrikat:
 Chaînes d'épandeurs et d'évacuateurs pour machines:
 Scraper floor chains to fit as:

Güteklasse D5 und D7, hochfest, lehrenhaltig, geprüft, blankpoliert.
 Niveau de qualité D5 et D7, résistance élevée, à dimensions exactes, contrôlées, polies.
 Quality class D5 and D7, high-tensile, true to gauge size, tested, polished.



ohne Gewähr, Maße prüfen / sans garantie, mesures à vérifier / no guarantee, check measures

Fahr

69-1-103 D5

Kratzbodenkette
 chaîne d'épandeurs et d'évacuateurs
 scraper floor chain

Bruchkraft résistance à la rupture breaking load	50 kN
Glied pro m maillon par m / link per m	33
Gewicht pro m poids par m / weight per m	1,260

dazu passendes Kettenschloss
 avec le faux maillon correspondant
 appropriate shackle type connector

69-4-203

Fahr

69-1-203 D7

Kratzbodenkette
 chaîne d'épandeurs et d'évacuateurs
 scraper floor chain

Bruchkraft résistance à la rupture breaking load	71 kN
Glied pro m maillon par m / link per m	33
Gewicht pro m poids par m / weight per m	1,260

dazu passendes Kettenschloss
 avec le faux maillon correspondant
 appropriate shackle type connector

69-4-203

Fella

69-1-102 D5

Kratzbodenkette
 chaîne d'épandeurs et d'évacuateurs
 scraper floor chain

Bruchkraft résistance à la rupture breaking load	50 kN
Glied pro m maillon par m / link per m	42
Gewicht pro m poids par m / weight per m	1,360

dazu passendes Kettenschloss
 avec le faux maillon correspondant
 appropriate shackle type connector

69-4-102

Fella

69-1-103 D5

Kratzbodenkette
 chaîne d'épandeurs et d'évacuateurs
 scraper floor chain

Bruchkraft résistance à la rupture breaking load	50 kN
Glied pro m maillon par m / link per m	33
Gewicht pro m poids par m / weight per m	1,260

dazu passendes Kettenschloss
 avec le faux maillon correspondant
 appropriate shackle type connector

69-4-203

Fella

69-1-203 D7

Kratzbodenkette
 chaîne d'épandeurs et d'évacuateurs
 scraper floor chain

Bruchkraft résistance à la rupture breaking load	71 kN
Glied pro m maillon par m / link per m	33
Gewicht pro m poids par m / weight per m	1,260

dazu passendes Kettenschloss
 avec le faux maillon correspondant
 appropriate shackle type connector

69-4-203

Fristein

69-1-102 D5

Kratzbodenkette
 chaîne d'épandeurs et d'évacuateurs
 scraper floor chain

Bruchkraft résistance à la rupture breaking load	50 kN
Glied pro m maillon par m / link per m	42
Gewicht pro m poids par m / weight per m	1,360

dazu passendes Kettenschloss
 avec le faux maillon correspondant
 appropriate shackle type connector

69-4-102

Technische Änderungen vorbehalten - Modifications techniques réservées - Technical changes reserved
 Maße und Gewichte annähernd und unverbindlich - Les mesures et poids sont approximatifs et sous réserve - Dimensions and weights are approximate and not binding

- Keine Original-Ersatzteile - Il ne s'agit pas de pièces originales - No genuine spare parts -

Kratzbodenketten nach Fabrikat:
 Chaînes d'épandeurs et d'évacuateurs pour machines:
 Scraper floor chains to fit as:

Güteklasse D5 und D7, hochfest, lehrenhaltig, geprüft, blankpoliert.
 Niveau de qualité D5 et D7, résistance élevée, à dimensions exactes, contrôlées, polies.
 Quality class D5 and D7, high-tensile, true to gauge size, tested, polished.

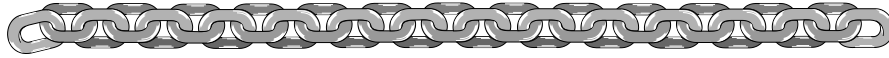

ohne Gewähr, Maße prüfen / sans garantie, mesures à vérifier / no guarantee, check measures

Fristein

69-1-103 D5

Kratzbodenkette
 chaîne d'épandeurs et d'évacuateurs
 scraper floor chain

Bruchkraft résistance à la rupture breaking load	50 kN
Glied pro m maillon par m / link per m	33
Gewicht pro m poids par m / weight per m	1,260

dazu passendes Kettenschloss
 avec le faux maillon correspondant
 appropriate shackle type connector

69-4-203

Fristein

69-1-105 D5

Kratzbodenkette
 chaîne d'épandeurs et d'évacuateurs
 scraper floor chain

Bruchkraft résistance à la rupture breaking load	63 kN
Glied pro m maillon par m / link per m	33
Gewicht pro m poids par m / weight per m	1,630

dazu passendes Kettenschloss
 avec le faux maillon correspondant
 appropriate shackle type connector

69-4-205

Fristein

69-1-203 D7

Kratzbodenkette
 chaîne d'épandeurs et d'évacuateurs
 scraper floor chain

Bruchkraft résistance à la rupture breaking load	71 kN
Glied pro m maillon par m / link per m	33
Gewicht pro m poids par m / weight per m	1,260

dazu passendes Kettenschloss
 avec le faux maillon correspondant
 appropriate shackle type connector

69-4-203

Fristein

69-1-205 D7

Kratzbodenkette
 chaîne d'épandeurs et d'évacuateurs
 scraper floor chain

Bruchkraft résistance à la rupture breaking load	90 kN
Glied pro m maillon par m / link per m	33
Gewicht pro m poids par m / weight per m	1,630

dazu passendes Kettenschloss
 avec le faux maillon correspondant
 appropriate shackle type connector

69-4-205

Hagedorn

69-1-103 D5

Kratzbodenkette
 chaîne d'épandeurs et d'évacuateurs
 scraper floor chain

Bruchkraft résistance à la rupture breaking load	50 kN
Glied pro m maillon par m / link per m	33
Gewicht pro m poids par m / weight per m	1,260

dazu passendes Kettenschloss
 avec le faux maillon correspondant
 appropriate shackle type connector

69-4-203

Hagedorn

69-1-203 D7

Kratzbodenkette
 chaîne d'épandeurs et d'évacuateurs
 scraper floor chain

Bruchkraft résistance à la rupture breaking load	71 kN
Glied pro m maillon par m / link per m	33
Gewicht pro m poids par m / weight per m	1,260

dazu passendes Kettenschloss
 avec le faux maillon correspondant
 appropriate shackle type connector

69-4-203

- Keine Original-Ersatzteile - Il ne s'agit pas de pièces originales - No genuine spare parts -

Maße und Gewichte annähernd und unverbindlich - Les mesures et poids sont approximatifs et sous réserve - Dimensions and weights are approximate and not binding
 Technische Änderungen vorbehalten - Modifications techniques réservées - Technical changes reserved

Kratzbodenketten nach Fabrikat:
 Chaînes d'épandeurs et d'évacuateurs pour machines:
 Scraper floor chains to fit as:

Güteklasse D5 und D7, hochfest, lehrenhaltig, geprüft, blankpoliert.
 Niveau de qualité D5 et D7, résistance élevée, à dimensions exactes, contrôlées, polies.
 Quality class D5 and D7, high-tensile, true to gauge size, tested, polished.



ohne Gewähr, Maße prüfen / sans garantie, mesures à vérifier / no guarantee, check measures

Heinkel

69-1-103 D5

Kratzbodenkette
 chaîne d'épandeurs et d'évacuateurs
 scraper floor chain

Bruchkraft résistance à la rupture breaking load	50 kN
Glied pro m maillon par m / link per m	33
Gewicht pro m poids par m / weight per m	1,260

dazu passendes Kettenschloss
 avec le faux maillon correspondant
 appropriate shackle type connector

69-4-203

Heinkel

69-1-203 D7

Kratzbodenkette
 chaîne d'épandeurs et d'évacuateurs
 scraper floor chain

Bruchkraft résistance à la rupture breaking load	71 kN
Glied pro m maillon par m / link per m	33
Gewicht pro m poids par m / weight per m	1,260

dazu passendes Kettenschloss
 avec le faux maillon correspondant
 appropriate shackle type connector

69-4-203

Heywang

69-1-110 D5

Kratzbodenkette
 chaîne d'épandeurs et d'évacuateurs
 scraper floor chain

Bruchkraft résistance à la rupture breaking load	80 kN
Glied pro m maillon par m / link per m	32
Gewicht pro m poids par m / weight per m	2,100

dazu passendes Kettenschloss
 avec le faux maillon correspondant
 appropriate shackle type connector

69-4-210

Heywang

69-1-116 D5

Kratzbodenkette
 chaîne d'épandeurs et d'évacuateurs
 scraper floor chain

Bruchkraft résistance à la rupture breaking load	125 kN
Glied pro m maillon par m / link per m	23
Gewicht pro m poids par m / weight per m	2,190

dazu passendes Kettenschloss
 avec le faux maillon correspondant
 appropriate shackle type connector

69-4-116

Heywang

69-1-210 D7

Kratzbodenkette
 chaîne d'épandeurs et d'évacuateurs
 scraper floor chain

Bruchkraft résistance à la rupture breaking load	112 kN
Glied pro m maillon par m / link per m	32
Gewicht pro m poids par m / weight per m	2,100

dazu passendes Kettenschloss
 avec le faux maillon correspondant
 appropriate shackle type connector

69-4-210

Holmer

69-1-220 D7

Kratzbodenkette
 chaîne d'épandeurs et d'évacuateurs
 scraper floor chain

Bruchkraft résistance à la rupture breaking load	112 kN
Glied pro m maillon par m / link per m	27
Gewicht pro m poids par m / weight per m	2,050

dazu passendes Kettenschloss
 avec le faux maillon correspondant
 appropriate shackle type connector

69-4-215

Technische Änderungen vorbehalten - Modifications techniques réservées - Technical changes reserved
 Maße und Gewichte annähernd und unverbindlich - Les mesures et poids sont approximatifs et sous réserve - Dimensions and weights are approximate and not binding

- Keine Original-Ersatzteile - Il ne s'agit pas de pièces originales - No genuine spare parts -

Kratzbodenketten nach Fabrikat:
 Chaînes d'épandeurs et d'évacuateurs pour machines:
 Scraper floor chains to fit as:

Güteklasse D5 und D7, hochfest, lehrenhaltig, geprüft, blankpoliert.
 Niveau de qualité D5 et D7, résistance élevée, à dimensions exactes, contrôlées, polies.
 Quality class D5 and D7, high-tensile, true to gauge size, tested, polished.

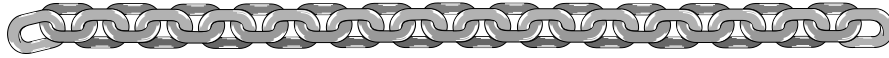

ohne Gewähr, Maße prüfen / sans garantie, mesures à vérifier / no guarantee, check measures

Kemper

69-1-101 D5

Kratzbodenkette
 chaîne d'épandeurs et d'évacuateurs
 scraper floor chain

Bruchkraft résistance à la rupture breaking load	50 kN
Glied pro m maillon par m / link per m	44
Gewicht pro m poids par m / weight per m	1,350

dazu passendes Kettenschloss
 avec le faux maillon correspondant
 appropriate shackle type connector

69-4-101

Kemper

69-1-105 D5

Kratzbodenkette
 chaîne d'épandeurs et d'évacuateurs
 scraper floor chain

Bruchkraft résistance à la rupture breaking load	63 kN
Glied pro m maillon par m / link per m	33
Gewicht pro m poids par m / weight per m	1,630

dazu passendes Kettenschloss
 avec le faux maillon correspondant
 appropriate shackle type connector

69-4-205

Kemper

69-1-107 D5

Kratzbodenkette
 chaîne d'épandeurs et d'évacuateurs
 scraper floor chain

Bruchkraft résistance à la rupture breaking load	71 kN
Glied pro m maillon par m / link per m	37
Gewicht pro m poids par m / weight per m	1,960

dazu passendes Kettenschloss
 avec le faux maillon correspondant
 appropriate shackle type connector

69-4-107

Kemper

69-1-111 D5

Kratzbodenkette
 chaîne d'épandeurs et d'évacuateurs
 scraper floor chain

Bruchkraft résistance à la rupture breaking load	80 kN
Glied pro m maillon par m / link per m	29
Gewicht pro m poids par m / weight per m	1,990

dazu passendes Kettenschloss
 avec le faux maillon correspondant
 appropriate shackle type connector

69-4-111

Kemper

69-1-112 D5

Kratzbodenkette
 chaîne d'épandeurs et d'évacuateurs
 scraper floor chain

Bruchkraft résistance à la rupture breaking load	80 kN
Glied pro m maillon par m / link per m	26
Gewicht pro m poids par m / weight per m	1,900

dazu passendes Kettenschloss
 avec le faux maillon correspondant
 appropriate shackle type connector

69-4-112

Kemper

69-1-205 D7

Kratzbodenkette
 chaîne d'épandeurs et d'évacuateurs
 scraper floor chain

Bruchkraft résistance à la rupture breaking load	90 kN
Glied pro m maillon par m / link per m	33
Gewicht pro m poids par m / weight per m	1,630

dazu passendes Kettenschloss
 avec le faux maillon correspondant
 appropriate shackle type connector

69-4-205

- Keine Original-Ersatzteile - Il ne s'agit pas de pièces originales - No genuine spare parts -

Maße und Gewichte annähernd und unverbindlich - Les mesures et poids sont approximatifs et sous réserve - Dimensions and weights are approximate and not binding
 Technische Änderungen vorbehalten - Modifications techniques réservées - Technical changes reserved

Kratzbodenketten nach Fabrikat:
 Chaînes d'épandeurs et d'évacuateurs pour machines:
 Scraper floor chains to fit as:

Güteklasse D5 und D7, hochfest, lehrenhaltig, geprüft, blankpoliert.
 Niveau de qualité D5 et D7, résistance élevée, à dimensions exactes, contrôlées, polies.
 Quality class D5 and D7, high-tensile, true to gauge size, tested, polished.



ohne Gewähr, Maße prüfen / sans garantie, mesures à vérifier / no guarantee, check measures

Krone

69-1-101 D5

Kratzbodenkette
 chaîne d'épandeurs et d'évacuateurs
 scraper floor chain

Bruchkraft résistance à la rupture breaking load	50 kN
Glied pro m maillon par m / link per m	44
Gewicht pro m poids par m / weight per m	1,350

dazu passendes Kettenschloss
 avec le faux maillon correspondant
 appropriate shackle type connector

69-4-101

Krone

69-1-104 D5

Kratzbodenkette
 chaîne d'épandeurs et d'évacuateurs
 scraper floor chain

Bruchkraft résistance à la rupture breaking load	63 kN
Glied pro m maillon par m / link per m	37
Gewicht pro m poids par m / weight per m	1,760

dazu passendes Kettenschloss
 avec le faux maillon correspondant
 appropriate shackle type connector

69-4-104

Krone

69-1-106 D5

Kratzbodenkette
 chaîne d'épandeurs et d'évacuateurs
 scraper floor chain

NEU

Bruchkraft résistance à la rupture breaking load	70 kN
Glied pro m maillon par m / link per m	37
Gewicht pro m poids par m / weight per m	2,000

dazu passendes Kettenschloss
 avec le faux maillon correspondant
 appropriate shackle type connector

69-4-108

Krone

69-1-108 D5

Kratzbodenkette
 chaîne d'épandeurs et d'évacuateurs
 scraper floor chain

Bruchkraft résistance à la rupture breaking load	80 kN
Glied pro m maillon par m / link per m	38
Gewicht pro m poids par m / weight per m	2,000

dazu passendes Kettenschloss
 avec le faux maillon correspondant
 appropriate shackle type connector

69-4-108

Krone

69-1-109 D5

Kratzbodenkette
 chaîne d'épandeurs et d'évacuateurs
 scraper floor chain

Bruchkraft résistance à la rupture breaking load	80 kN
Glied pro m maillon par m / link per m	36
Gewicht pro m poids par m / weight per m	2,170

dazu passendes Kettenschloss
 avec le faux maillon correspondant
 appropriate shackle type connector

69-4-109

Krone

69-1-110 D5

Kratzbodenkette
 chaîne d'épandeurs et d'évacuateurs
 scraper floor chain

Bruchkraft résistance à la rupture breaking load	80 kN
Glied pro m maillon par m / link per m	32
Gewicht pro m poids par m / weight per m	2,100

dazu passendes Kettenschloss
 avec le faux maillon correspondant
 appropriate shackle type connector

69-4-210

Technische Änderungen vorbehalten - Modifications techniques réservées - Technical changes reserved
 Maße und Gewichte annähernd und unverbindlich - Les mesures et poids sont approximatifs et sous réserve - Dimensions and weights are approximate and not binding

- Keine Original-Ersatzteile - Il ne s'agit pas de pièces originales - No genuine spare parts -

Kratzbodenketten nach Fabrikat:
 Chaînes d'épandeurs et d'évacuateurs pour machines:
 Scraper floor chains to fit as:

Güteklasse D5 und D7, hochfest, lehrenhaltig, geprüft, blankpoliert.
 Niveau de qualité D5 et D7, résistance élevée, à dimensions exactes, contrôlées, polies.
 Quality class D5 and D7, high-tensile, true to gauge size, tested, polished.

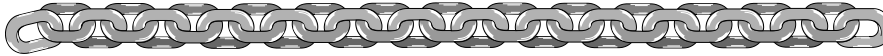

ohne Gewähr, Maße prüfen / sans garantie, mesures à vérifier / no guarantee, check measures

Krone

69-1-210 D7

Kratzbodenkette
 chaîne d'épandeurs et d'évacuateurs
 scraper floor chain

Bruchkraft résistance à la rupture breaking load	112 kN
Glied pro m maillon par m / link per m	32
Gewicht pro m poids par m / weight per m	2,100

dazu passendes Kettenschloss
 avec le faux maillon correspondant
 appropriate shackle type connector

69-4-210

Krüger

69-1-102 D5

Kratzbodenkette
 chaîne d'épandeurs et d'évacuateurs
 scraper floor chain

Bruchkraft résistance à la rupture breaking load	50 kN
Glied pro m maillon par m / link per m	42
Gewicht pro m poids par m / weight per m	1,360

dazu passendes Kettenschloss
 avec le faux maillon correspondant
 appropriate shackle type connector

69-4-102

LFE

69-1-109 D5

Kratzbodenkette
 chaîne d'épandeurs et d'évacuateurs
 scraper floor chain

Bruchkraft résistance à la rupture breaking load	80 kN
Glied pro m maillon par m / link per m	36
Gewicht pro m poids par m / weight per m	2,170

dazu passendes Kettenschloss
 avec le faux maillon correspondant
 appropriate shackle type connector

69-4-109

- Keine Original-Ersatzteile - Il ne s'agit pas de pièces originales - No genuine spare parts -

Lohmann

69-1-102 D5

Kratzbodenkette
 chaîne d'épandeurs et d'évacuateurs
 scraper floor chain

Bruchkraft résistance à la rupture breaking load	50 kN
Glied pro m maillon par m / link per m	42
Gewicht pro m poids par m / weight per m	1,360

dazu passendes Kettenschloss
 avec le faux maillon correspondant
 appropriate shackle type connector

69-4-102

Maack

69-1-104 D5

Kratzbodenkette
 chaîne d'épandeurs et d'évacuateurs
 scraper floor chain

Bruchkraft résistance à la rupture breaking load	63 kN
Glied pro m maillon par m / link per m	37
Gewicht pro m poids par m / weight per m	1,760

dazu passendes Kettenschloss
 avec le faux maillon correspondant
 appropriate shackle type connector

69-4-104

Maack

69-1-110 D5

Kratzbodenkette
 chaîne d'épandeurs et d'évacuateurs
 scraper floor chain

Bruchkraft résistance à la rupture breaking load	80 kN
Glied pro m maillon par m / link per m	32
Gewicht pro m poids par m / weight per m	2,100

dazu passendes Kettenschloss
 avec le faux maillon correspondant
 appropriate shackle type connector

69-4-210

Maße und Gewichte annähernd und unverbindlich - Les mesures et poids sont approximatifs et sous réserve - Dimensions and weights are approximate and not binding
 Technische Änderungen vorbehalten - Modifications techniques réservées - Technical changes reserved

Kratzbodenketten nach Fabrikat:
 Chaînes d'épandeurs et d'évacuateurs pour machines:
 Scraper floor chains to fit as:

Güteklasse D5 und D7, hochfest, lehrenhaltig, geprüft, blankpoliert.
 Niveau de qualité D5 et D7, résistance élevée, à dimensions exactes, contrôlées, polies.
 Quality class D5 and D7, high-tensile, true to gauge size, tested, polished.



ohne Gewähr, Maße prüfen / sans garantie, mesures à vérifier / no guarantee, check measures

Maack

69-1-210 D7

Kratzbodenkette
 chaîne d'épandeurs et d'évacuateurs
 scraper floor chain

Bruchkraft résistance à la rupture breaking load	112 kN
Glied pro m maillon par m / link per m	32
Gewicht pro m poids par m / weight per m	2,100

dazu passendes Kettenschloss
 avec le faux maillon correspondant
 appropriate shackle type connector

69-4-210

Mengele

69-1-103 D5

Kratzbodenkette
 chaîne d'épandeurs et d'évacuateurs
 scraper floor chain

Bruchkraft résistance à la rupture breaking load	50 kN
Glied pro m maillon par m / link per m	33
Gewicht pro m poids par m / weight per m	1,260

dazu passendes Kettenschloss
 avec le faux maillon correspondant
 appropriate shackle type connector

69-4-203

Mengele

69-1-110 D5

Kratzbodenkette
 chaîne d'épandeurs et d'évacuateurs
 scraper floor chain

Bruchkraft résistance à la rupture breaking load	80 kN
Glied pro m maillon par m / link per m	32
Gewicht pro m poids par m / weight per m	2,100

dazu passendes Kettenschloss
 avec le faux maillon correspondant
 appropriate shackle type connector

69-4-210

Mengele

69-1-203 D7

Kratzbodenkette
 chaîne d'épandeurs et d'évacuateurs
 scraper floor chain

Bruchkraft résistance à la rupture breaking load	71 kN
Glied pro m maillon par m / link per m	33
Gewicht pro m poids par m / weight per m	1,260

dazu passendes Kettenschloss
 avec le faux maillon correspondant
 appropriate shackle type connector

69-4-203

Mengele

69-1-210 D7

Kratzbodenkette
 chaîne d'épandeurs et d'évacuateurs
 scraper floor chain

Bruchkraft résistance à la rupture breaking load	112 kN
Glied pro m maillon par m / link per m	32
Gewicht pro m poids par m / weight per m	2,100

dazu passendes Kettenschloss
 avec le faux maillon correspondant
 appropriate shackle type connector

69-4-210

Niedersachsenwerk

69-1-103 D5

Kratzbodenkette
 chaîne d'épandeurs et d'évacuateurs
 scraper floor chain

Bruchkraft résistance à la rupture breaking load	50 kN
Glied pro m maillon par m / link per m	33
Gewicht pro m poids par m / weight per m	1,260

dazu passendes Kettenschloss
 avec le faux maillon correspondant
 appropriate shackle type connector

69-4-203

Technische Änderungen vorbehalten - Modifications techniques réservées - Technical changes reserved
 Maße und Gewichte annähernd und unverbindlich - Les mesures et poids sont approximatifs et sous réserve - Dimensions and weights are approximate and not binding

- Keine Original-Ersatzteile - Il ne s'agit pas de pièces originales - No genuine spare parts -

Kratzbodenketten nach Fabrikat:
 Chaînes d'épandeurs et d'évacuateurs pour machines:
 Scraper floor chains to fit as:

Güteklasse D5 und D7, hochfest, lehrenhaltig, geprüft, blankpoliert.
 Niveau de qualité D5 et D7, résistance élevée, à dimensions exactes, contrôlées, polies.
 Quality class D5 and D7, high-tensile, true to gauge size, tested, polished.



ohne Gewähr, Maße prüfen / sans garantie, mesures à vérifier / no guarantee, check measures

Niedersachsenwerk

Schadt

Schadt

69-1-203 D7

Kratzbodenkette
 chaîne d'épandeurs et d'évacuateurs
 scraper floor chain

Bruchkraft résistance à la rupture breaking load	71 kN
Glied pro m maillon par m / link per m	33
Gewicht pro m poids par m / weight per m	1,260

dazu passendes Kettenschloss
 avec le faux maillon correspondant
 appropriate shackle type connector

69-4-203

69-1-103 D5

Kratzbodenkette
 chaîne d'épandeurs et d'évacuateurs
 scraper floor chain

Bruchkraft résistance à la rupture breaking load	50 kN
Glied pro m maillon par m / link per m	33
Gewicht pro m poids par m / weight per m	1,260

dazu passendes Kettenschloss
 avec le faux maillon correspondant
 appropriate shackle type connector

69-4-203

69-1-203 D7

Kratzbodenkette
 chaîne d'épandeurs et d'évacuateurs
 scraper floor chain

Bruchkraft résistance à la rupture breaking load	71 kN
Glied pro m maillon par m / link per m	33
Gewicht pro m poids par m / weight per m	1,260

dazu passendes Kettenschloss
 avec le faux maillon correspondant
 appropriate shackle type connector

69-4-203

Schulz

Sendenhorster

Sendenhorster

69-1-102 D5

Kratzbodenkette
 chaîne d'épandeurs et d'évacuateurs
 scraper floor chain

Bruchkraft résistance à la rupture breaking load	50 kN
Glied pro m maillon par m / link per m	42
Gewicht pro m poids par m / weight per m	1,360

dazu passendes Kettenschloss
 avec le faux maillon correspondant
 appropriate shackle type connector

69-4-102

69-1-102 D5

Kratzbodenkette
 chaîne d'épandeurs et d'évacuateurs
 scraper floor chain

Bruchkraft résistance à la rupture breaking load	50 kN
Glied pro m maillon par m / link per m	42
Gewicht pro m poids par m / weight per m	1,360

dazu passendes Kettenschloss
 avec le faux maillon correspondant
 appropriate shackle type connector

69-4-102

69-1-104 D5

Kratzbodenkette
 chaîne d'épandeurs et d'évacuateurs
 scraper floor chain

Bruchkraft résistance à la rupture breaking load	63 kN
Glied pro m maillon par m / link per m	37
Gewicht pro m poids par m / weight per m	1,760

dazu passendes Kettenschloss
 avec le faux maillon correspondant
 appropriate shackle type connector

69-4-104

- Keine Original-Ersatzteile - Il ne s'agit pas de pièces originales - No genuine spare parts -

Maße und Gewichte annähernd und unverbindlich - Les mesures et poids sont approximatifs et sous réserve - Dimensions and weights are approximate and not binding
 Technische Änderungen vorbehalten - Modifications techniques réservées - Technical changes reserved

Kratzbodenketten nach Fabrikat:
 Chaînes d'épandeurs et d'évacuateurs pour machines:
 Scraper floor chains to fit as:

Güteklasse D5 und D7, hochfest, lehrenhaltig, geprüft, blankpoliert.
 Niveau de qualité D5 et D7, résistance élevée, à dimensions exactes, contrôlées, polies.
 Quality class D5 and D7, high-tensile, true to gauge size, tested, polished.



ohne Gewähr, Maße prüfen / sans garantie, mesures à vérifier / no guarantee, check measures

Stille

69-1-102 D5

Kratzbodenkette
 chaîne d'épandeurs et d'évacuateurs
 scraper floor chain

Bruchkraft résistance à la rupture breaking load	50 kN
Glied pro m maillon par m / link per m	42
Gewicht pro m poids par m / weight per m	1,360

dazu passendes Kettenschloss
 avec le faux maillon correspondant
 appropriate shackle type connector

69-4-102

Stille

69-1-105 D5

Kratzbodenkette
 chaîne d'épandeurs et d'évacuateurs
 scraper floor chain

Bruchkraft résistance à la rupture breaking load	63 kN
Glied pro m maillon par m / link per m	33
Gewicht pro m poids par m / weight per m	1,630

dazu passendes Kettenschloss
 avec le faux maillon correspondant
 appropriate shackle type connector

69-4-205

Stille

69-1-205 D7

Kratzbodenkette
 chaîne d'épandeurs et d'évacuateurs
 scraper floor chain

Bruchkraft résistance à la rupture breaking load	90 kN
Glied pro m maillon par m / link per m	33
Gewicht pro m poids par m / weight per m	1,630

dazu passendes Kettenschloss
 avec le faux maillon correspondant
 appropriate shackle type connector

69-4-205

Strautmann

69-1-101 D5

Kratzbodenkette
 chaîne d'épandeurs et d'évacuateurs
 scraper floor chain

Bruchkraft résistance à la rupture breaking load	50 kN
Glied pro m maillon par m / link per m	44
Gewicht pro m poids par m / weight per m	1,350

dazu passendes Kettenschloss
 avec le faux maillon correspondant
 appropriate shackle type connector

69-4-101

Strautmann

69-1-107 D5

Kratzbodenkette
 chaîne d'épandeurs et d'évacuateurs
 scraper floor chain

Bruchkraft résistance à la rupture breaking load	71 kN
Glied pro m maillon par m / link per m	37
Gewicht pro m poids par m / weight per m	1,960

dazu passendes Kettenschloss
 avec le faux maillon correspondant
 appropriate shackle type connector

69-4-107

Strautmann

69-1-113 D5

Kratzbodenkette
 chaîne d'épandeurs et d'évacuateurs
 scraper floor chain

Bruchkraft résistance à la rupture breaking load	100 kN
Glied pro m maillon par m / link per m	32
Gewicht pro m poids par m / weight per m	2,600

dazu passendes Kettenschloss
 avec le faux maillon correspondant
 appropriate shackle type connector

69-4-113

Technische Änderungen vorbehalten - Modifications techniques réservées - Technical changes reserved
 Maße und Gewichte annähernd und unverbindlich - Les mesures et poids sont approximatifs et sous réserve - Dimensions and weights are approximate and not binding

- Keine Original-Ersatzteile - Il ne s'agit pas de pièces originales - No genuine spare parts -

Kratzbodenketten nach Fabrikat:
 Chaînes d'épandeurs et d'évacuateurs pour machines:
 Scraper floor chains to fit as:

Güteklasse D5 und D7, hochfest, lehrenhaltig, geprüft, blankpoliert.
 Niveau de qualité D5 et D7, résistance élevée, à dimensions exactes, contrôlées, polies.
 Quality class D5 and D7, high-tensile, true to gauge size, tested, polished.



ohne Gewähr, Maße prüfen / sans garantie, mesures à vérifier / no guarantee, check measures

Strautmann

69-1-115 D5

Kratzbodenkette
 chaîne d'épandeurs et d'évacuateurs
 scraper floor chain

Bruchkraft résistance à la rupture breaking load	120 kN
Glied pro m maillon par m / link per m	28
Gewicht pro m poids par m / weight per m	3,200

dazu passendes Kettenschloss
 avec le faux maillon correspondant
 appropriate shackle type connector

69-4-115

Strautmann

69-1-117 D5

Kratzbodenkette
 chaîne d'épandeurs et d'évacuateurs
 scraper floor chain

Bruchkraft résistance à la rupture breaking load	132 kN
Glied pro m maillon par m / link per m	28
Gewicht pro m poids par m / weight per m	3,650

dazu passendes Kettenschloss
 avec le faux maillon correspondant
 appropriate shackle type connector

69-4-217

Strautmann

69-1-118 D5

Kratzbodenkette
 chaîne d'épandeurs et d'évacuateurs
 scraper floor chain

Bruchkraft résistance à la rupture breaking load	132 kN
Glied pro m maillon par m / link per m	23
Gewicht pro m poids par m / weight per m	3,500

dazu passendes Kettenschloss
 avec le faux maillon correspondant
 appropriate shackle type connector

69-4-118

Strautmann

69-1-119 D5

Kratzbodenkette
 chaîne d'épandeurs et d'évacuateurs
 scraper floor chain

Bruchkraft résistance à la rupture breaking load	205 kN
Glied pro m maillon par m / link per m	20
Gewicht pro m poids par m / weight per m	3,500

dazu passendes Kettenschloss
 avec le faux maillon correspondant
 appropriate shackle type connector

69-4-119

Strautmann

69-1-213 D7

Kratzbodenkette
 chaîne d'épandeurs et d'évacuateurs
 scraper floor chain

NEU

Bruchkraft résistance à la rupture breaking load	132 kN
Glied pro m maillon par m / link per m	32
Gewicht pro m poids par m / weight per m	2,600

dazu passendes Kettenschloss
 avec le faux maillon correspondant
 appropriate shackle type connector

69-4-113

Strautmann

69-1-224 D7

Kratzbodenkette
 chaîne d'épandeurs et d'évacuateurs
 scraper floor chain

NEU

Bruchkraft résistance à la rupture breaking load	190 kN
Glied pro m maillon par m / link per m	23
Gewicht pro m poids par m / weight per m	4,100

dazu passendes Kettenschloss
 avec le faux maillon correspondant
 appropriate shackle type connector

69-4-118

- Keine Original-Ersatzteile - Il ne s'agit pas de pièces originales - No genuine spare parts -

Maße und Gewichte annähernd und unverbindlich - Les mesures et poids sont approximatifs et sous réserve - Dimensions and weights are approximate and not binding
 Technische Änderungen vorbehalten - Modifications techniques réservées - Technical changes reserved

Kratzbodenketten nach Fabrikat:
 Chaînes d'épandeurs et d'évacuateurs pour machines:
 Scraper floor chains to fit as:

Güteklasse D5 und D7, hochfest, lehrenhaltig, geprüft, blankpoliert.
 Niveau de qualité D5 et D7, résistance élevée, à dimensions exactes, contrôlées, polies.
 Quality class D5 and D7, high-tensile, true to gauge size, tested, polished.



ohne Gewähr, Maße prüfen / sans garantie, mesures à vérifier / no guarantee, check measures

Strautmann

69-1-214 D7

Kratzbodenkette
 chaîne d'épandeurs et d'évacuateurs
 scraper floor chain

Bruchkraft résistance à la rupture breaking load	120 kN
Glied pro m maillon par m / link per m	29
Gewicht pro m poids par m / weight per m	2,420

dazu passendes Kettenschloss
 avec le faux maillon correspondant
 appropriate shackle type connector

69-4-214

Strautmann

69-1-217 D7

Kratzbodenkette
 chaîne d'épandeurs et d'évacuateurs
 scraper floor chain

Bruchkraft résistance à la rupture breaking load	190 kN
Glied pro m maillon par m / link per m	28
Gewicht pro m poids par m / weight per m	3,650

dazu passendes Kettenschloss
 avec le faux maillon correspondant
 appropriate shackle type connector

69-4-217

Trenkamp

69-1-103 D5

Kratzbodenkette
 chaîne d'épandeurs et d'évacuateurs
 scraper floor chain

Bruchkraft résistance à la rupture breaking load	50 kN
Glied pro m maillon par m / link per m	33
Gewicht pro m poids par m / weight per m	1,260

dazu passendes Kettenschloss
 avec le faux maillon correspondant
 appropriate shackle type connector

69-4-203

Trenkamp

69-1-203 D7

Kratzbodenkette
 chaîne d'épandeurs et d'évacuateurs
 scraper floor chain

Bruchkraft résistance à la rupture breaking load	71 kN
Glied pro m maillon par m / link per m	33
Gewicht pro m poids par m / weight per m	1,260

dazu passendes Kettenschloss
 avec le faux maillon correspondant
 appropriate shackle type connector

69-4-203

van Lengerich

69-1-104 D5

Kratzbodenkette
 chaîne d'épandeurs et d'évacuateurs
 scraper floor chain

Bruchkraft résistance à la rupture breaking load	63 kN
Glied pro m maillon par m / link per m	37
Gewicht pro m poids par m / weight per m	1,760

dazu passendes Kettenschloss
 avec le faux maillon correspondant
 appropriate shackle type connector

69-4-104

Technische Änderungen vorbehalten - Modifications techniques réservées - Technical changes reserved
 Maße und Gewichte annähernd und unverbindlich - Les mesures et poids sont approximatifs et sous réserve - Dimensions and weights are approximate and not binding

- Keine Original-Ersatzteile - Il ne s'agit pas de pièces originales - No genuine spare parts -

Kratzbodenketten nach Fabrikat:
 Chaînes d'épandeurs et d'évacuateurs pour machines:
 Scraper floor chains to fit as:

Güteklasse D5 und D7, hochfest, lehrenhaltig, geprüft, blankpoliert.
 Niveau de qualité D5 et D7, résistance élevée, à dimensions exactes, contrôlées, polies.
 Quality class D5 and D7, high-tensile, true to gauge size, tested, polished.



ohne Gewähr, Maße prüfen / sans garantie, mesures à vérifier / no guarantee, check measures

Weidner

69-1-103 D5

Kratzbodenkette
 chaîne d'épandeurs et d'évacuateurs
 scraper floor chain

Bruchkraft résistance à la rupture breaking load	50 kN
Glied pro m maillon par m / link per m	33
Gewicht pro m poids par m / weight per m	1,260

dazu passendes Kettenschloss
 avec le faux maillon correspondant
 appropriate shackle type connector

69-4-203

Weidner

69-1-203 D7

Kratzbodenkette
 chaîne d'épandeurs et d'évacuateurs
 scraper floor chain

Bruchkraft résistance à la rupture breaking load	71 kN
Glied pro m maillon par m / link per m	33
Gewicht pro m poids par m / weight per m	1,260

dazu passendes Kettenschloss
 avec le faux maillon correspondant
 appropriate shackle type connector

69-4-203

Welger

69-1-102 D5

Kratzbodenkette
 chaîne d'épandeurs et d'évacuateurs
 scraper floor chain

Bruchkraft résistance à la rupture breaking load	50 kN
Glied pro m maillon par m / link per m	42
Gewicht pro m poids par m / weight per m	1,360

dazu passendes Kettenschloss
 avec le faux maillon correspondant
 appropriate shackle type connector

69-4-102

Welger

69-1-111 D5

Kratzbodenkette
 chaîne d'épandeurs et d'évacuateurs
 scraper floor chain

Bruchkraft résistance à la rupture breaking load	80 kN
Glied pro m maillon par m / link per m	29
Gewicht pro m poids par m / weight per m	1,990

dazu passendes Kettenschloss
 avec le faux maillon correspondant
 appropriate shackle type connector

69-4-111

Welger

69-1-112 D5

Kratzbodenkette
 chaîne d'épandeurs et d'évacuateurs
 scraper floor chain

Bruchkraft résistance à la rupture breaking load	80 kN
Glied pro m maillon par m / link per m	26
Gewicht pro m poids par m / weight per m	1,900

dazu passendes Kettenschloss
 avec le faux maillon correspondant
 appropriate shackle type connector

69-4-112

- Keine Original-Ersatzteile - Il ne s'agit pas de pièces originales - No genuine spare parts -

Maße und Gewichte annähernd und unverbindlich - Les mesures et poids sont approximatifs et sous réserve - Dimensions and weights are approximate and not binding
 Technische Änderungen vorbehalten - Modifications techniques réservées - Technical changes reserved

Güteklasse D5 und D7, hochfest, lehrenhaltig, geprüft, blankpoliert.
Niveau de qualité D5 et D7, résistance élevée, à dimensions exactes, contrôlées, polies.
Quality class D5 and D7, high-tensile, true to gauge size, tested, polished.

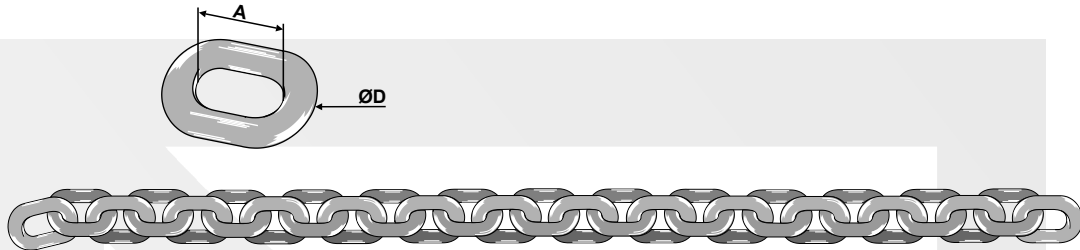

Technische Änderungen vorbehalten - Modifications techniques réservées - Technical changes reserved
Maße und Gewichte annähernd und unverbindlich - Les mesures et poids sont approximatifs et sous réserve - Dimensions and weights are approximate and not binding

Best. Nr.: réf. article part-no.	ØD	A	Bruchkraft résistance à la rupture / breaking load		Glied pro m maillon par m link per m	dazu passendes Kettenschloss avec le faux maillon correspondant appropriate shackle type connector	Gewicht pro m poids par m weight per m
			D5	D7			
69-1-101	8	23	50kN		44	69-4-101	1,350
69-1-102	8	24	50kN		42	69-4-102	1,360
69-1-103	8	31	50kN		33	69-4-203	1,260
69-1-104	9	27	63kN		37	69-4-104	1,760
69-1-105	9	31	63kN		33	69-4-205	1,630
69-1-106	9,5	26,2	70kN		37	69-4-108	2,000
69-1-107	9,5	27	71kN		37	69-4-107	1,960
69-1-108	10	26,5	80kN		38	69-4-108	2,000
69-1-109	10	28	80kN		36	69-4-109	2,170
69-1-110	10	31	80kN		32	69-4-210	2,100
69-1-111	10	35	80kN		29	69-4-111	1,990
69-1-112	10	38	80kN		26	69-4-112	1,900
69-1-113	11	31	100kN		32	69-4-113	2,600
69-1-115	12	36	120kN		28	69-4-115	3,200
69-1-116	12	42	125kN		23	69-4-116	2,190
69-1-117	13	36	132kN		28	69-4-217	3,650
69-1-118	13	45	132kN		23	69-4-118	3,500
69-1-119	14	50	205kN		20	69-4-119	3,500
69-1-203	8	31		71kN	33	69-4-203	1,260
69-1-205	9	31		90kN	33	69-4-205	1,630
69-1-220	10	38		112kN	27	69-4-215	2,050
69-1-210	10	31		112kN	32	69-4-210	2,100
69-1-213	11	31		132kN	32	69-4-113	2,600
69-1-214	11	35		120kN	29	69-4-214	2,420
69-1-217	13	36		190kN	28	69-4-217	3,650
69-1-224	13	45		190kN	23	69-4-118	4,100

ohne Gewähr, Maße prüfen / sans garantie, mesures à vérifier / no guarantee, check measures

- Keine Original-Ersatzteile - Il ne s'agit pas de pièces originales - No genuine spare parts -

Kettenschlösser
 Raccords pour chaînes
 Shackle type connectors

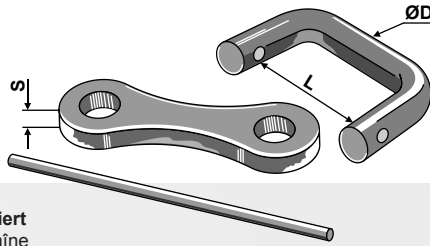

Diese Tabelle ist nach Kettenteilung sortiert
 ce tableau est classé suivant les pas de chaîne
 this schedule is sorted according to the chain pitch

Nasenkeile
 clavette à talon
 nose key

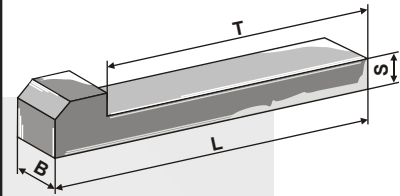

Best. Nr.: réf. article part-no.	ØD	L	S	Kettenteilung pas de chaîne chain pitch	dazu passendes Kratzbodenkette avec chaîne d'épandeurs et d'évacuateurs correspondant appropriate scraper floor chain	Gewicht poids weight
69-4-101	8	23	5	8 x 23	69-1-101	0,043
69-4-102	8	24	5	8 x 24	69-1-102	0,050
69-4-203	8	31	5	8 x 31	69-1-103 / 69-1-203	0,055
69-4-104	9	27	5	9 x 27	69-1-104	0,062
69-4-205	9	31	5	9 x 31	69-1-105 / 69-1-205	0,064
69-4-107	9,5	27	5	9,5 x 27	69-1-107	0,068
69-4-108	10	26,5	5	10 x 26,5	69-1-108	0,070
69-4-109	10	28	5,5	10 x 28	69-1-109	0,074
69-4-210	10	31	4,5	10 x 31	69-1-110 / 69-1-210	0,077
69-4-111	11	35	5	10 x 35	69-1-111	0,107
69-4-215	10	38	5,5	10 x 38	69-1-220	0,106
69-4-112	10	38	5	10 x 38	69-1-112	0,110
69-4-113	11	31	5,5	11 x 31	69-1-113	0,100
69-4-214	11	35	4,5	11 x 35	69-1-214	0,106
69-4-116	12	42	5	12 x 42	69-1-116	0,127
69-4-217	13	36	6	13 x 36	69-1-117 / 69-1-217	0,164

Best. Nr.: réf. article part-no.	B	L	S	T	Gewicht poids weight
69-4-501	10	70	8	60	0,040
69-4-502	12	82	7,5	70	0,064
69-4-503	12	72	7,5	60	0,057

- Keine Original-Ersatzteile - Il ne s'agit pas de pièces originales - No genuine spare parts -

69-4-115

Kettenschloss
raccord pour chaîne
shackle type connector

Kettenteilung pas de chaîne chain pitch	12 x 36
Passend für: adaptable pour: fit for:	69-1-115
Gewicht poids / weight	0,112

69-4-118

Kettenschloss
raccord pour chaîne
shackle type connector

Kettenteilung pas de chaîne chain pitch	13 x 45
Passend für: adaptable pour: fit for:	69-1-118
Gewicht poids / weight	0,260

69-4-119

Kettenschloss
raccord pour chaîne
shackle type connector

Kettenteilung pas de chaîne chain pitch	14 x 50
Passend für: adaptable pour: fit for:	69-1-119
Gewicht poids / weight	0,460

69-4-120

Kettenschloss
raccord pour chaîne
shackle type connector

Kettenteilung pas de chaîne chain pitch	11 x 31
Passend für: adaptable pour: fit for:	69-1-113
Gewicht poids / weight	0,133

Maße und Gewichte annähernd und unverbindlich - Les mesures et poids sont approximatifs et sous réserve - Dimensions and weights are approximate and not binding
 Technische Änderungen vorbehalten - Modifications techniques réservées - Technical changes reserved

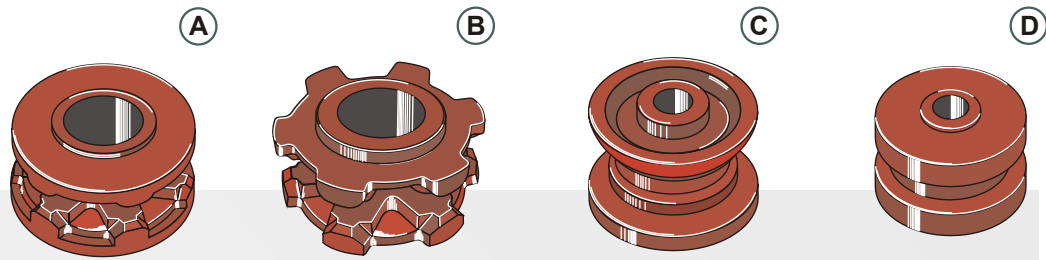

Diese Tabelle ist nach Kettenteilung sortiert
ce tableau est classé suivant pas de chaîne / this schedule is sorted according to chain pitch

Best. Nr.: réf. article part-no.	Form forme shape	Breite largeur thickness	Außendurchmesser diamètre extérieur outside diameter	Bohrung alésage hole	Anzahl Nüsse nbre pignons nbr. sprockets	Kettenteilung pas de chaîne chain pitch	Gewicht poids weight
69-9-901	A	45	Ø80	Ø30	5	7x22	0,760
69-9-101	C	55	Ø120	Ø25		8x24	1,760
69-9-201	B	60	Ø140	Ø25	8	8x24	2,930
69-9-251	C	45	Ø113	Ø30		8x24	1,900
69-9-151	A	55	Ø115	Ø35	5	8x31	2,000
69-9-301	B	50	Ø110	Ø35	5	8x31	1,510
69-9-551	B	55	Ø110	Ø25	5	8x31	1,880
69-9-602	B	53	Ø110	Ø30	5	8x31	1,590
69-9-102	A	50	Ø115	Ø25	6	9x27	2,040
69-9-911	C	55	Ø120	Ø30		9x27	2,300
69-9-126	B	65	Ø115	Ø30	5	9x31	2,300
69-9-252	C	55	Ø110	Ø32		9x31	2,480
69-9-401	C	55	Ø120	Ø35		9x31	2,410
69-9-601	B	48	Ø115	Ø30	5	9x31	1,640
69-6-604	B	48	Ø135	Ø30	6	9x31	2,330
69-9-451	D	40	Ø75	Ø35		9,5x26,2	0,900
69-9-751	C	60	Ø105	Ø25		9,5x27	1,640
69-9-452	D	40	Ø75	Ø30		10x26,2	0,810
69-9-454	C	40	Ø90	Ø30		10x26,2	0,950
69-9-453	A	50	Ø110	Ø35	5	10x31	1,630
69-9-455	A	50	Ø110	Ø30	5	10x31	1,690
69-9-552	B	50	Ø110	Ø25	5	10x31	1,990
69-9-553	B	50	Ø130	Ø30	6	10x31	2,600
69-6-606	B	45	Ø128	Ø35	6	10x31	2,540
69-6-805	B	72	Ø145	Ø45	6	10x35	3,560
69-6-806	B	56	Ø124	Ø45	5	10x35	1,890
69-6-564	B	65	Ø130	Ø35	5	10x38	2,900
69-9-103	A	52	Ø130	Ø25	6	11x31	2,650
69-9-651	B	56	Ø140	Ø30	6	11x31	2,760
69-9-951	B	60	Ø140	Ø25	6	11x31	2,850
69-6-110	B	52	Ø128	Ø40	6	11x31	2,280
69-6-112	B	52	Ø130	Ø25	6	11x31	2,530
69-6-758	C	58	Ø112	Ø25		11x31	2,130
69-9-652	B	56	Ø140	Ø32	6	11x31	2,760
69-6-414	D	55	Ø120	Ø30		11x35	3,360
69-9-752	C	50	Ø100	Ø30		13x36	1,620
69-9-754	C	50	Ø100	Ø25		13x36	1,700
69-6-416	D	50	Ø128	Ø30		13x45	3,400
69-6-759	D	55	Ø120	Ø25		13x45	3,480
69-6-108	D	52	Ø135	Ø40		14x50	3,560

Technische Änderungen vorbehalten - Modifications techniques réservées - Technical changes reserved
Maße und Gewichte annähernd und unverbindlich - Les mesures et poids sont approximatifs et sous réserve - Dimensions and weights are approximate and not binding

- Keine Original-Ersatzteile - Il ne s'agit pas de pièces originales - No genuine spare parts -

Bergmann

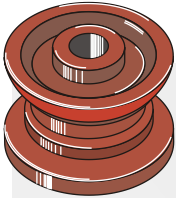
69-9-101	
	
Orig.-Nr. réf. origine / orig.-part-no.	
Breite largeur / thickness	55
Durchmesser diamètre / diameter	Ø120
Bohrung alésage / hole	Ø25
Kettenteilung pas de chaîne chain pitch	8x24
Gewicht poids / weight	1,760

Bergmann

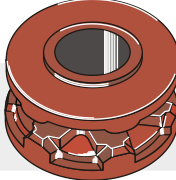
69-9-102	
	
Orig.-Nr. réf. origine / orig.-part-no.	
Breite largeur / thickness	50
Durchmesser diamètre / diameter	Ø115
Bohrung alésage / hole	Ø25
Anzahl Nüsse nbre pignonsnbr. sprockets	6
Kettenteilung pas de chaîne chain pitch	9x27
Gewicht poids / weight	2,040

Bergmann

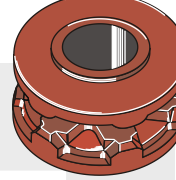
69-9-103	
	
Orig.-Nr. réf. origine / orig.-part-no.	0162043
Breite largeur / thickness	52
Durchmesser diamètre / diameter	Ø130
Bohrung alésage / hole	Ø25
Anzahl Nüsse nbre pignonsnbr. sprockets	6
Kettenteilung pas de chaîne chain pitch	11x31
Gewicht poids / weight	2,650

Bergmann

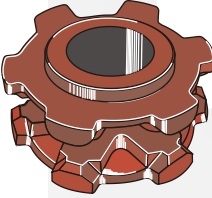
69-6-110	
	
Orig.-Nr. réf. origine / orig.-part-no.	09.260053
Breite largeur / thickness	52
Durchmesser diamètre / diameter	Ø128
Bohrung alésage / hole	Ø40
Anzahl Nüsse nbre pignonsnbr. sprockets	6
Kettenteilung pas de chaîne chain pitch	11x31
Gewicht poids / weight	2,280

Bergmann

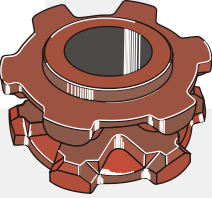
69-6-112	
	
Orig.-Nr. réf. origine / orig.-part-no.	1620149
Breite largeur / thickness	52
Durchmesser diamètre / diameter	Ø130
Bohrung alésage / hole	Ø25
Anzahl Nüsse nbre pignonsnbr. sprockets	6
Kettenteilung pas de chaîne chain pitch	11x31
Gewicht poids / weight	2,520

Bergmann

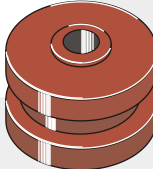
69-6-108	
	
Orig.-Nr. réf. origine / orig.-part-no.	09.480020
Breite largeur / thickness	52
Durchmesser diamètre / diameter	Ø135
Bohrung alésage / hole	Ø40
Kettenteilung pas de chaîne chain pitch	14x50
Gewicht poids / weight	3,560

- Keine Original-Ersatzteile - Il ne s'agit pas de pièces originales - No genuine spare parts -

Maße und Gewichte annähernd und unverbindlich - Les mesures et poids sont approximatifs et sous réserve - Dimensions and weights are approximate and not binding
 Technische Änderungen vorbehalten - Modifications techniques réservées - Technical changes reserved

Technische Änderungen vorbehalten - Modifications techniques réservées - Technical changes reserved
 Maße und Gewichte annähernd und unverbindlich - Les mesures et poids sont approximatifs et sous réserve - Dimensions and weights are approximate and not binding

Claas

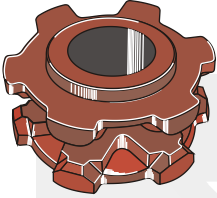
69-9-126	
	
Orig.-Nr. réf. origine / orig.-part-no.	12610024.0
Breite largeur / thickness	65
Durchmesser diamètre / diameter	Ø115
Bohrung alésage / hole	Ø30
Anzahl Nüsse nbre pignonsbr. sprockets	5
Kettenteilung pas de chaîne chain pitch	9x31
Gewicht poids / weight	2,300

Fahr

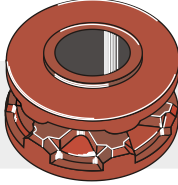
69-9-151	
	
Orig.-Nr. réf. origine / orig.-part-no.	06577220
Breite largeur / thickness	55
Durchmesser diamètre / diameter	Ø115
Bohrung alésage / hole	Ø35
Anzahl Nüsse nbre pignonsbr. sprockets	5
Kettenteilung pas de chaîne chain pitch	8x31
Gewicht poids / weight	2,000

Fahr

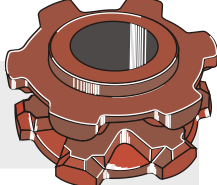
69-9-301	
	
Orig.-Nr. réf. origine / orig.-part-no.	
Breite largeur / thickness	50
Durchmesser diamètre / diameter	Ø110
Bohrung alésage / hole	Ø35
Anzahl Nüsse nbre pignonsbr. sprockets	5
Kettenteilung pas de chaîne chain pitch	8x31
Gewicht poids / weight	1,510

Fella

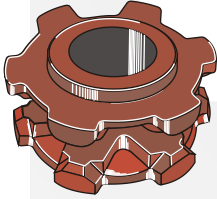
69-9-201	
	
Orig.-Nr. réf. origine / orig.-part-no.	255185
Breite largeur / thickness	60
Durchmesser diamètre / diameter	Ø140
Bohrung alésage / hole	Ø25
Anzahl Nüsse nbre pignonsbr. sprockets	8
Kettenteilung pas de chaîne chain pitch	8x24
Gewicht poids / weight	2,930

Fortschritt

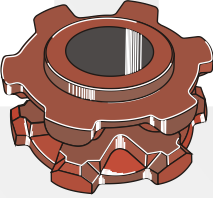
69-9-651	
	
Orig.-Nr. réf. origine / orig.-part-no.	1410280670
Breite largeur / thickness	56
Durchmesser diamètre / diameter	Ø140
Bohrung alésage / hole	Ø30
Anzahl Nüsse nbre pignonsbr. sprockets	6
Kettenteilung pas de chaîne chain pitch	11x31
Gewicht poids / weight	2,760

Fortschritt

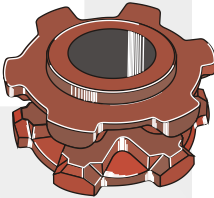
69-9-652	
	
Orig.-Nr. réf. origine / orig.-part-no.	
Breite largeur / thickness	56
Durchmesser diamètre / diameter	Ø140
Bohrung alésage / hole	Ø32
Anzahl Nüsse nbre pignonsbr. sprockets	6
Kettenteilung pas de chaîne chain pitch	11x31
Gewicht poids / weight	2,760



- Keine Original-Ersatzteile - Il ne s'agit pas de pièces originales - No genuine spare parts -

- Keine Original-Ersatzteile - Il ne s'agit pas de pièces originales - No genuine spare parts -

Maße und Gewichte annähernd und unverbindlich - Les mesures et poids sont approximatifs et sous réserve - Dimensions and weights are approximate and not binding
 Technische Änderungen vorbehalten - Modifications techniques réservées - Technical changes reserved

Fristein

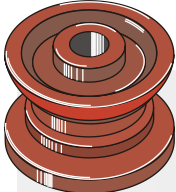
69-9-251	
	
Orig.-Nr. réf. origine / orig.-part-no.	
Breite largeur / thickness	45
Durchmesser diamètre / diameter	Ø113
Bohrung alésage / hole	Ø30
Kettenteilung pas de chaîne chain pitch	8x24
Gewicht poids / weight	1,900

Fristein

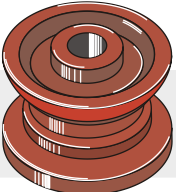
69-9-252	
	
Orig.-Nr. réf. origine / orig.-part-no.	
Breite largeur / thickness	55
Durchmesser diamètre / diameter	Ø110
Bohrung alésage / hole	Ø32
Kettenteilung pas de chaîne chain pitch	9x31
Gewicht poids / weight	2,480

Hagedorn

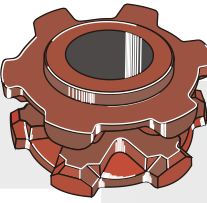
69-9-301	
	
Orig.-Nr. réf. origine / orig.-part-no.	038502000-0
Breite largeur / thickness	50
Durchmesser diamètre / diameter	Ø110
Bohrung alésage / hole	Ø35
Anzahl Nüsse nbre pignonsnbr. sprockets	5
Kettenteilung pas de chaîne chain pitch	8x31
Gewicht poids / weight	1,510

Hawe

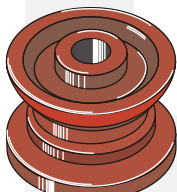
69-9-754	
	
Orig.-Nr. réf. origine / orig.-part-no.	802306
Breite largeur / thickness	50
Durchmesser diamètre / diameter	Ø100
Bohrung alésage / hole	Ø25
Kettenteilung pas de chaîne chain pitch	13x36
Gewicht poids / weight	1,700

Kemper

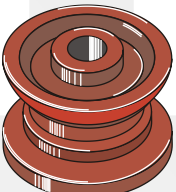
69-9-401	
	
Orig.-Nr. réf. origine / orig.-part-no.	01022600.01
Breite largeur / thickness	55
Durchmesser diamètre / diameter	Ø120
Bohrung alésage / hole	Ø35
Kettenteilung pas de chaîne chain pitch	9x31
Gewicht poids / weight	2,410

Kemper

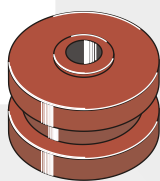
69-6-414	
	
Orig.-Nr. réf. origine / orig.-part-no.	78722
Breite largeur / thickness	55
Durchmesser diamètre / diameter	Ø120
Bohrung alésage / hole	Ø30
Kettenteilung pas de chaîne chain pitch	11x35
Gewicht poids / weight	3,360

Technische Änderungen vorbehalten - Modifications techniques réservées - Technical changes reserved
 Maße und Gewichte annähernd und unverbindlich - Les mesures et poids sont approximatifs et sous réserve - Dimensions and weights are approximate and not binding

Kemper

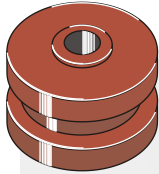
69-6-416	
	
Orig.-Nr. réf. origine / orig.-part-no.	78642
Breite largeur / thickness	50
Durchmesser diamètre / diameter	Ø128
Bohrung alésage / hole	Ø30
Kettenteilung pas de chaîne chain pitch	13x45
Gewicht poids / weight	3,400

Krone

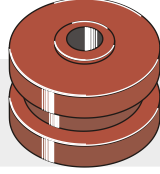
69-9-451	
	
Orig.-Nr. réf. origine / orig.-part-no.	
Breite largeur / thickness	40
Durchmesser diamètre / diameter	Ø75
Bohrung alésage / hole	Ø35
Kettenteilung pas de chaîne chain pitch	9,5x26,2
Gewicht poids / weight	0,900

Krone

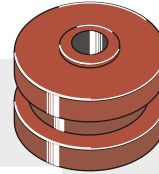
69-9-452	
	
Orig.-Nr. réf. origine / orig.-part-no.	038502000-0
Breite largeur / thickness	40
Durchmesser diamètre / diameter	Ø75
Bohrung alésage / hole	Ø30
Kettenteilung pas de chaîne chain pitch	10x26,2
Gewicht poids / weight	0,810

Krone

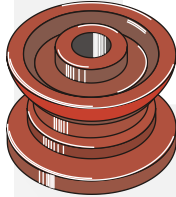
69-9-454	
	
Orig.-Nr. réf. origine / orig.-part-no.	2000750
Breite largeur / thickness	40
Durchmesser diamètre / diameter	Ø90
Bohrung alésage / hole	Ø30
Kettenteilung pas de chaîne chain pitch	10x26,2
Gewicht poids / weight	0,950

Krone

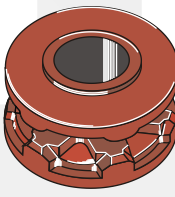
69-9-455	
	
Orig.-Nr. réf. origine / orig.-part-no.	2005771
Breite largeur / thickness	50
Durchmesser diamètre / diameter	Ø110
Bohrung alésage / hole	Ø30
Anzahl Nüsse nbre pignonsnbr. sprockets	5
Kettenteilung pas de chaîne chain pitch	10x31
Gewicht poids / weight	1,690

Krone

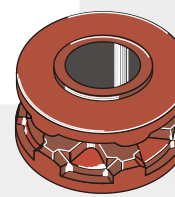
69-9-453	
	
Orig.-Nr. réf. origine / orig.-part-no.	
Breite largeur / thickness	50
Durchmesser diamètre / diameter	Ø110
Bohrung alésage / hole	Ø35
Anzahl Nüsse nbre pignonsnbr. sprockets	5
Kettenteilung pas de chaîne chain pitch	10x31
Gewicht poids / weight	1,630

- Keine Original-Ersatzteile - Il ne s'agit pas de pièces originales - No genuine spare parts -

Mengele

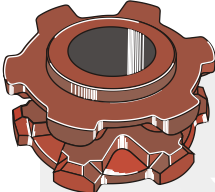
69-9-551	
	
Orig.-Nr. réf. origine / orig.-part-no.	03-014879
Breite largeur / thickness	55
Durchmesser diamètre / diameter	Ø110
Bohrung alésage / hole	Ø25
Anzahl Nüsse nbre pignonsnbr. sprockets	5
Kettenteilung pas de chaîne chain pitch	8x31
Gewicht poids / weight	1,880

Mengele

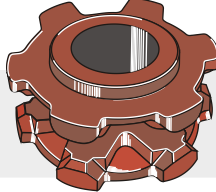
69-6-564	
	
Orig.-Nr. réf. origine / orig.-part-no.	02-018823
Breite largeur / thickness	65
Durchmesser diamètre / diameter	Ø130
Bohrung alésage / hole	Ø35
Anzahl Nüsse nbre pignonsnbr. sprockets	5
Kettenteilung pas de chaîne chain pitch	10x30
Gewicht poids / weight	2,900

Mengele

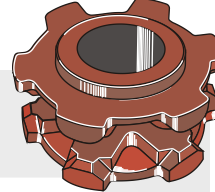
69-9-552	
	
Orig.-Nr. réf. origine / orig.-part-no.	03-023636
Breite largeur / thickness	50
Durchmesser diamètre / diameter	Ø110
Bohrung alésage / hole	Ø25
Anzahl Nüsse nbre pignonsnbr. sprockets	5
Kettenteilung pas de chaîne chain pitch	10x31
Gewicht poids / weight	1,990

Mengele

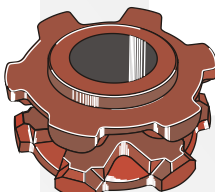
69-9-553	
	
Orig.-Nr. réf. origine / orig.-part-no.	03-066274
Breite largeur / thickness	50
Durchmesser diamètre / diameter	Ø130
Bohrung alésage / hole	Ø30
Anzahl Nüsse nbre pignonsnbr. sprockets	6
Kettenteilung pas de chaîne chain pitch	10x31
Gewicht poids / weight	2,600

Pöttinger

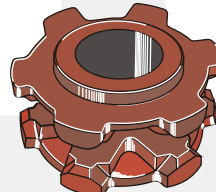
69-9-602	
	
Orig.-Nr. réf. origine / orig.-part-no.	115100020
Breite largeur / thickness	53
Durchmesser diamètre / diameter	Ø110
Bohrung alésage / hole	Ø30
Anzahl Nüsse nbre pignonsnbr. sprockets	5
Kettenteilung pas de chaîne chain pitch	8x31
Gewicht poids / weight	1,590

Pöttinger

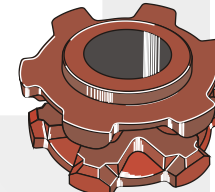
69-9-601	
	
Orig.-Nr. réf. origine / orig.-part-no.	135.10.024-0
Breite largeur / thickness	48
Durchmesser diamètre / diameter	Ø115
Bohrung alésage / hole	Ø30
Anzahl Nüsse nbre pignonsnbr. sprockets	5
Kettenteilung pas de chaîne chain pitch	9x31
Gewicht poids / weight	1,640

- Keine Original-Ersatzteile - Il ne s'agit pas de pièces originales - No genuine spare parts -

Maße und Gewichte annähernd und unverbindlich - Les mesures et poids sont approximatifs et sous réserve - Dimensions and weights are approximate and not binding
 Technische Änderungen vorbehalten - Modifications techniques réservées - Technical changes reserved

Pöttinger

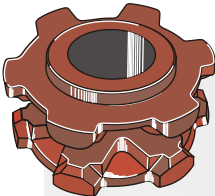
69-6-604	
	
Orig.-Nr. réf. origine / orig.-part-no.	540100191
Breite largeur / thickness	48
Durchmesser diamètre / diameter	Ø135
Bohrung alésage / hole	Ø30
Anzahl Nüsse nbre pignonsbr. sprockets	6
Kettenteilung pas de chaîne chain pitch	9x31
Gewicht poids / weight	2,330

Pöttinger

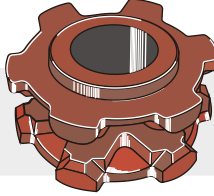
69-6-606	
	
Orig.-Nr. réf. origine / orig.-part-no.	548101020
Breite largeur / thickness	45
Durchmesser diamètre / diameter	Ø128
Bohrung alésage / hole	Ø35
Anzahl Nüsse nbre pignonsbr. sprockets	6
Kettenteilung pas de chaîne chain pitch	10x31
Gewicht poids / weight	2,540

Stille

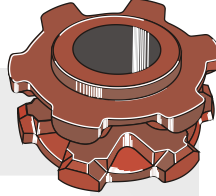
69-9-201	
	
Orig.-Nr. réf. origine / orig.-part-no.	
Breite largeur / thickness	60
Durchmesser diamètre / diameter	Ø140
Bohrung alésage / hole	Ø25
Anzahl Nüsse nbre pignonsbr. sprockets	8
Kettenteilung pas de chaîne chain pitch	8x24
Gewicht poids / weight	2,930

Strautmann

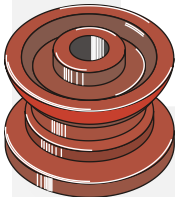
69-9-751	
	
Orig.-Nr. réf. origine / orig.-part-no.	
Breite largeur / thickness	60
Durchmesser diamètre / diameter	Ø105
Bohrung alésage / hole	Ø25
Kettenteilung pas de chaîne chain pitch	9,5x27
Gewicht poids / weight	1,640

Strautmann

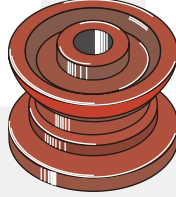
69-6-758	
	
Orig.-Nr. réf. origine / orig.-part-no.	35203401
Breite largeur / thickness	58
Durchmesser diamètre / diameter	Ø112
Bohrung alésage / hole	Ø25
Kettenteilung pas de chaîne chain pitch	10x31
Gewicht poids / weight	2,130

Strautmann

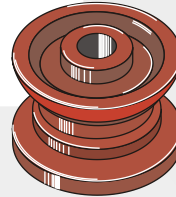
69-9-752	
	
Orig.-Nr. réf. origine / orig.-part-no.	
Breite largeur / thickness	50
Durchmesser diamètre / diameter	Ø100
Bohrung alésage / hole	Ø30
Kettenteilung pas de chaîne chain pitch	13x36
Gewicht poids / weight	1,620

Technische Änderungen vorbehalten - Modifications techniques réservées - Technical changes reserved
 Maße und Gewichte annähernd und unverbindlich - Les mesures et poids sont approximatifs et sous réserve - Dimensions and weights are approximate and not binding

- Keine Original-Ersatzteile - Il ne s'agit pas de pièces originales - No genuine spare parts -

Strautmann

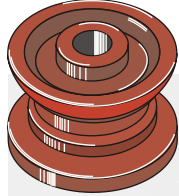
69-9-754	
	
Orig.-Nr. réf. origine / orig.-part-no.	
Breite largeur / thickness	50
Durchmesser diamètre / diameter	Ø100
Bohrung alésage / hole	Ø25
Kettenteilung pas de chaîne chain pitch	13x36
Gewicht poids / weight	1,700

Strautmann

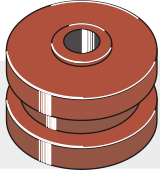
69-6-759	
	
Orig.-Nr. réf. origine / orig.-part-no.	15103404
Breite largeur / thickness	55
Durchmesser diamètre / diameter	Ø120
Bohrung alésage / hole	Ø25
Kettenteilung pas de chaîne chain pitch	13x45
Gewicht poids / weight	3,480

Welger

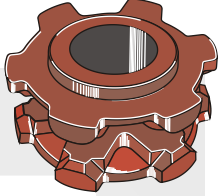
69-6-806	
	
Orig.-Nr. réf. origine / orig.-part-no.	6117650605
Breite largeur / thickness	56
Durchmesser diamètre / diameter	Ø124
Bohrung alésage / hole	Ø45
Anzahl Nüsse nbre pignonsnbr. sprockets	5
Kettenteilung pas de chaîne chain pitch	10x35
Gewicht poids / weight	1,890

Welger

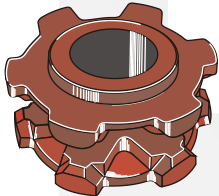
69-6-805	
	
Orig.-Nr. réf. origine / orig.-part-no.	6121650305
Breite largeur / thickness	72
Durchmesser diamètre / diameter	Ø145
Bohrung alésage / hole	Ø45
Anzahl Nüsse nbre pignonsnbr. sprockets	6
Kettenteilung pas de chaîne chain pitch	10x35
Gewicht poids / weight	3,560

- Keine Original-Ersatzteile - Il ne s'agit pas de pièces originales - No genuine spare parts -

Maße und Gewichte annähernd und unverbindlich - Les mesures et poids sont approximatifs et sous réserve - Dimensions and weights are approximate and not binding
 Technische Änderungen vorbehalten - Modifications techniques réservées - Technical changes reserved

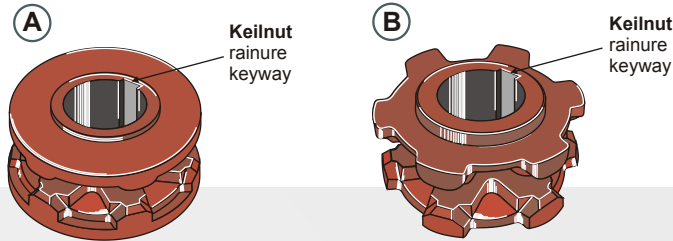

Diese Tabelle ist nach Kettenteilung sortiert
ce tableau est classé suivant pas de chaîne / this schedule is sorted according to chain pitch

Best. Nr.: réf. article part-no.	Form forme shape	Breite largeur thickness	Außendurchmesser diamètre extérieur outside diameter	Bohrung alésage hole	Anzahl Nüsse nbre pignons nbr. sprockets	Kettenteilung pas de chaîne chain pitch	Keilnut rainure keyway	*	Gewicht poids weight
69-6-901	A	45	Ø80	Ø30	5	7x22	8		0,755
69-6-401	B	52	Ø115	Ø35	7	8x22,8	10		1,690
69-6-451	B	52	Ø115	Ø40	7	8x22,8	12		1,660
69-6-101	A	45	Ø110	Ø35	6	8x24	10		1,630
69-6-102	A	60	Ø110	Ø40	6	8x24	12		1,510
69-6-201	B	60	Ø140	Ø35	8	8x24	10		2,740
69-6-202	B	60	Ø140	Ø40	8	8x24	12		2,730
69-6-251	A	45	Ø110	Ø32	6	8x24	10		1,730
69-6-501	A	45	Ø110	Ø40	6	8x24			1,180
69-6-151	B	50	Ø110	Ø35	5	8x31	10		1,520
69-6-152	A	50	Ø135	Ø40	6	8x31	12		2,250
69-6-154	B	53	Ø110	Ø35	5	8x31	10		1,520
69-6-302	B	65	Ø130	Ø35	6	8x31	10		2,720
69-6-502	B	50	Ø110	Ø30	5	8x31			1,590
69-6-503	B	65	Ø130	Ø42	6	8x31			2,530
69-6-551	B	70	Ø110	Ø35	5	8x31	10		2,200
69-6-552	B	70	Ø110	Ø40	5	8x31	10		1,970
69-6-553	B	70	Ø110	Ø40	5	8x31	12		1,960
69-6-557	B	70	Ø110	Ø35	5	8x31	10		2,330
69-6-558	B	73	Ø106	Ø40	5	8x31	12		2,150
69-6-561	B	70	Ø110	Ø45	5	8x31	12		1,790
69-6-602	B	55	Ø120	Ø40	5	8x31	12		1,540
69-6-559	B	70	Ø110	Ø30	5	8x31	8		2,220
69-6-103	A	65	Ø115	Ø35	6	9x27	10		2,520
69-6-104	A	65	Ø115	Ø40	6	9x27	12		2,220
69-6-651	A	53	Ø135	Ø35	7	9x27	10	*	3,850
69-6-652	A	53	Ø135	Ø40	7	9x27	12	*	3,680
69-6-911	A	60	Ø134	Ø40	7	9x27	10	*	3,010
69-6-125	B	65	Ø115	Ø45	5	9x31	12		1,900
69-6-126	B	65	Ø115	Ø40	5	9x31	12		2,060
69-6-253	A	50	Ø130	Ø32	6	9x31	10		2,940
69-6-254	A	50	Ø130	Ø40	6	9x31	12		2,870
69-6-402	A	50	Ø130	Ø35	6	9x31	10		2,900
69-6-601	B	50	Ø110	Ø40	5	9x31	12		1,420
69-6-603	B	48	Ø135	Ø40	6	9x31	12		2,060
69-6-452	B	60	Ø120	Ø35	6	9,5x26,2	10	*	2,140
69-6-453	B	60	Ø120	Ø40	6	9,5x26,2	10	*	2,040
69-6-454	B	60	Ø120	Ø40	6	9,5x26,2	12	*	2,090

* Bei verwendung der gekennzeichneten Nußkettenräder können Kratzbodenleisten nicht aufgeschraubt werden, sie müssen aufgeschweißt werden.

* Lorsque l'on utilise les pignons à chaîne suivis d'un astérisque, les barres pour épandeurs et évacuateurs doivent être soudées et non vissées.

* When using the marked chain sprockets, the scraper floor rails cannot be screwed, they have to be welded.

Technische Änderungen vorbehalten - Modifications techniques réservées - Technical changes reserved
Maße und Gewichte annähernd und unverbindlich - Les mesures et poids sont approximatifs et sous réserve - Dimensions and weights are approximate and not binding

- Keine Original-Ersatzteile - Il ne s'agit pas de pièces originales - No genuine spare parts -

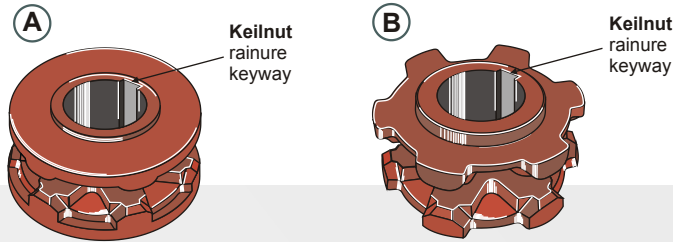

Diese Tabelle ist nach Kettenteilung sortiert
ce tableau est classé suivant pas de chaîne / this schedule is sorted according to chain pitch

Best. Nr.: réf. article part-no.	Form forme shape	Breite largeur thickness	Außendurchmesser diamètre extérieur outside diameter	Bohrung alésage hole	Anzahl Nüsse nbre pignons nbr. sprockets	Kettenteilung pas de chaîne chain pitch	Keilnut rainure keyway	*	Gewicht poids weight
69-6-403	A	70	Ø135	Ø35	7	9,5x27	10	*	3,150
69-6-404	A	70	Ø135	Ø40	7	9,5x27	12	*	2,980
69-6-751	B	70	Ø121	Ø35	6	9,5x27	10	*	2,200
69-6-752	B	70	Ø121	Ø40	6	9,5x27	10	*	1,970
69-6-931	A	53	Ø135	Ø40	7	9,5x27	10	*	3,040
69-6-455	B	60	Ø120	Ø35	6	10x26,2	10	*	2,270
69-6-456	B	60	Ø120	Ø40	6	10x26,2	10	*	2,020
69-6-457	B	60	Ø125	Ø35	6	10x28	10	*	2,470
69-6-458	B	60	Ø125	Ø40	6	10x28	12	*	2,270
69-6-461	B	60	Ø125	Ø40	6	10x28	10	*	2,320
69-6-354	B	65	Ø135	Ø40	6	10x30,5	12	*	2,450
69-6-954	B	65	Ø135	Ø35	6	10x30,5	10	*	2,450
69-4-462	B	62	Ø135	Ø40	6	10x31	12	*	2,320
69-6-353	B	65	Ø135	Ø45	6	10x31	14	*	2,400
69-6-459	A	55	Ø120	Ø35	5	10x31	10	*	2,350
69-6-460	A	55	Ø120	Ø40	5	10x31	10	*	2,240
69-6-554	B	70	Ø120	Ø35	5	10x31	10	*	2,080
69-6-555	B	70	Ø120	Ø40	5	10x31	12	*	1,910
69-6-556	B	75	Ø130	Ø40	6	10x31	12	*	3,000
69-6-560	B	70	Ø110	Ø40	5	10x31	12	*	1,810
69-6-562	B	70	Ø138	Ø50	6	10x31	14	*	2,540
69-6-563	B	75	Ø137	Ø40	6	10x31	12	*	2,950
69-6-605	B	60	Ø128	Ø40	6	10x31	12	*	2,530
69-6-941	A	61	Ø128	Ø35	6	10x31	10	*	3,240
69-6-942	A	61	Ø130	Ø40	6	10x31	12	*	3,100
69-6-405	A	58	Ø130	Ø35	5	10x35	10	*	3,420
69-6-406	A	58	Ø130	Ø40	5	10x35	12	*	3,260
69-6-407	A	73	Ø160	Ø35	6	10x35	10	*	5,170
69-6-408	A	73	Ø160	Ø40	6	10x35	12	*	5,080
69-6-801	B	65	Ø125	Ø35	5	10x35	10	*	2,270
69-6-802	B	65	Ø125	Ø40	5	10x35	10	*	2,210
69-6-803	B	65	Ø125	Ø40	5	10x35	12	*	2,200
69-6-804	B	75	Ø145	Ø45	6	10x35	14	*	3,000
69-6-807	B	65	Ø124	Ø40	5	10x35	10	*	1,890
69-6-303	B	85	Ø130	Ø40	5	10x38	12	*	3,180
69-6-957	B	85	Ø130	Ø50	5	10x38	14	*	2,860

* Bei verwendung der gekennzeichneten Nußkettenräder können Kratzbodenleisten nicht aufgeschraubt werden, sie müssen aufgeschweißt werden.

* Lorsque l'on utilise les pignons à chaîne suivis d'un astérisque, les barres pour épandeurs et évacuateurs doivent être soudées et non vissées.

* When using the marked chain sprockets, the scraper floor rails cannot be screwed, they have to be welded.

- Keine Original-Ersatzteile - Il ne s'agit pas de pièces originales - No genuine spare parts -

Masse und Gewichte annähernd und unverbindlich - Les mesures et poids sont approximatifs et sous réserve - Dimensions and weights are approximate and not binding
Technische Änderungen vorbehalten - Modifications techniques réservées - Technical changes reserved

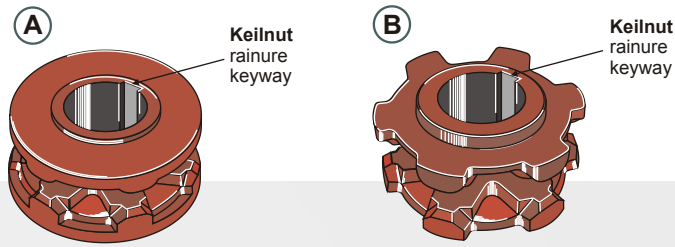

Diese Tabelle ist nach Kettenteilung sortiert
ce tableau est classé suivant pas de chaîne / this schedule is sorted according to chain pitch

Best. Nr.: réf. article part-no.	Form forme shape	Breite largeur thickness	Außendurchmesser diamètre extérieur outside diameter	Bohrung alésage hole	Anzahl Nüsse nbre pignons nbr. sprockets	Kettenteilung pas de chaîne chain pitch	Keilnut rainure keyway	*	Gewicht poids weight
69-6-105	A	60	Ø130	Ø35	6	11x31	10	*	3,190
69-6-106	A	60	Ø130	Ø40	6	11x31	12		2,980
69-6-109	B	68	Ø135	Ø40	6	11x31	16		3,130
69-6-111	B	68	Ø140	Ø40	6	11x31	12		3,500
69-6-951	B	60	Ø140	Ø35	6	11x31	10	*	2,590
69-6-952	B	60	Ø140	Ø40	6	11x31	12	*	2,500
69-6-757	B	67	Ø135	Ø45	6	11x31	14		3,070
69-6-760	B	67	Ø135	Ø40	6	11x31	10		3,250
69-6-409	A	58	Ø130	Ø35	5	11x35	10	*	3,410
69-6-410	A	58	Ø130	Ø40	5	11x35	12	*	3,230
69-6-411	A	73	Ø160	Ø35	6	11x35	10	*	5,160
69-6-412	A	73	Ø160	Ø40	6	11x35	12	*	5,070
69-6-413	A	73	Ø160	Ø45	6	11x35	14		4,920
69-6-351	B	64	Ø155	Ø40	5	12x42	12	*	4,470
69-6-352	B	64	Ø155	Ø45	5	12x42	14	*	4,350
69-6-310	B	67	Ø153	Ø50	6	13x36	14		4,240
69-6-311	B	67	Ø155	Ø55	6	13x36	14		4,130
69-6-753	B	70	Ø135	Ø40	5	13x36	12	*	1,960
69-6-755	B	65	Ø160	Ø45	5	13x45	14		5,170
69-6-756	B	65	Ø160	Ø50	5	13x45	14		5,120
69-6-762	B	82	Ø190	Ø40	6	13x45	14		7,500
69-6-415	B	67	Ø155	Ø60	5	13x45	18		3,970
69-6-761	B	65	Ø207	Ø60	6	14x50	18		7,500
69-6-107	B	80	Ø194	Ø60	5	14x50	18		8,350

* Bei Verwendung der gekennzeichneten Nußkettenräder können Kratzbodenleisten nicht aufgeschraubt werden, sie müssen aufgeschweißt werden.

* Lorsque l'on utilise les pignons à chaîne suivis d'un astérisque, les barres pour épandeurs et évacuateurs doivent être soudées et non vissées.

* When using the marked chain sprockets, the scraper floor rails cannot be screwed, they have to be welded.

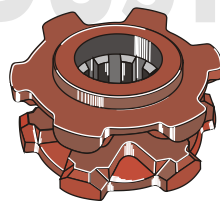

Vielkeil-Profil
profil à cales multiples
multiple wedge profile

Best. Nr.: réf. article part-no.	Form forme shape	Breite largeur thickness	Außendurchmesser diamètre extérieur outside diameter	Bohrung alésage hole	Anzahl Nüsse nbre pignons nbr. sprockets	Kettenteilung pas de chaîne chain pitch	Keilnut rainure keyway		Gewicht poids weight
69-6-851		90	Ø140		6	11x31			2,830
69-6-852		100	Ø140		6	11x31			3,240
69-6-853		100	Ø140		6	11x31			3,240

Technische Änderungen vorbehalten - Modifications techniques réservées - Technical changes reserved
Maße und Gewichte annähernd und unverbindlich - Les mesures et poids sont approximatifs et sous réserve - Dimensions and weights are approximate and not binding

- Keine Original-Ersatzteile - Il ne s'agit pas de pièces originales - No genuine spare parts -

Fella

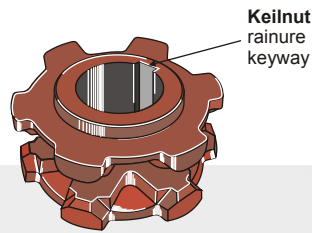

Best. Nr.: réf. article part-no.	Form forme shape	Breite largeur thickness	Außendurchmesser diamètre extérieur outside diameter	Bohrung alésage hole	Anzahl Nüsse nbre pignons nbr. sprockets	Kettenteilung pas de chaîne chain pitch	Keilnut rainure keyway	Orig.-Nr. réf. origine orig.-part-no.	Gewicht poids weight
69-6-201		60	Ø140	Ø35	8	8x24	10	255145	2,740
69-6-202		60	Ø140	Ø40	8	8x24	12	255144	2,730

Fortschritt

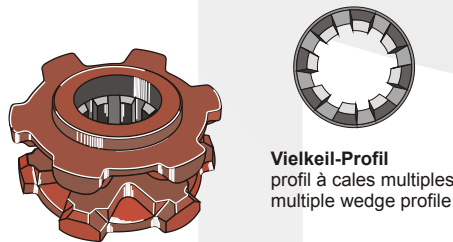

Best. Nr.: réf. article part-no.	Form forme shape	Breite largeur thickness	Außendurchmesser diamètre extérieur outside diameter	Bohrung alésage hole	Anzahl Nüsse nbre pignons nbr. sprockets	Kettenteilung pas de chaîne chain pitch	Keilnut rainure keyway	Orig.-Nr. réf. origine orig.-part-no.	Gewicht poids weight
69-6-851		90	Ø140		6	11x31		1410 28416 8	2,830
69-6-852		100	Ø140		6	11x31		1410 28060 5	3,240
69-6-853		100	Ø140		6	11x31		1410 28061 3	3,240

Fristein

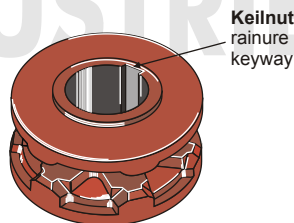

Best. Nr.: réf. article part-no.	Form forme shape	Breite largeur thickness	Außendurchmesser diamètre extérieur outside diameter	Bohrung alésage hole	Anzahl Nüsse nbre pignons nbr. sprockets	Kettenteilung pas de chaîne chain pitch	Keilnut rainure keyway	Orig.-Nr. réf. origine orig.-part-no.	Gewicht poids weight
69-6-251		45	Ø110	Ø32	6	8x24	10		1,730
69-6-253		50	Ø130	Ø32	6	9x31	10		2,940
69-6-254		50	Ø130	Ø40	6	9x31	12		2,870

Technische Änderungen vorbehalten - Modifications techniques réservées - Technical changes reserved
Maße und Gewichte annähernd und unverbindlich - Les mesures et poids sont approximatifs et sous réserve - Dimensions and weights are approximate and not binding

- Keine Original-Ersatzteile - Il ne s'agit pas de pièces originales - No genuine spare parts -

Hagedorn

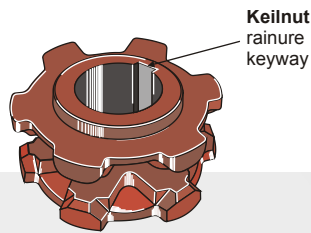

Best. Nr.: réf. article part-no.	Form forme shape	Breite largeur thickness	Außendurchmesser diamètre extérieur outside diameter	Bohrung alésage hole	Anzahl Nüsse nbre pignons nbr. sprockets	Kettenteilung pas de chaîne chain pitch	Keilnut rainure keyway	Orig.-Nr. réf. origine orig.-part-no.	Gewicht poids weight
69-6-151		50	Ø110	Ø35	5	8x31	10		1,520
69-6-154		53	Ø110	Ø35	5	8x31	10		1,520
69-6-302		65	Ø130	Ø35	6	8x31	10	133200002-0	2,720
69-6-303		85	Ø130	Ø40	5	10x38	12	175700012-0	3,180

Hawe

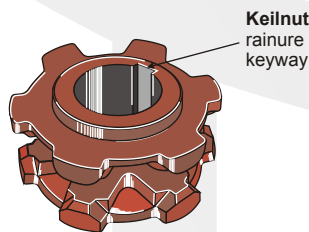

Best. Nr.: réf. article part-no.	Form forme shape	Breite largeur thickness	Außendurchmesser diamètre extérieur outside diameter	Bohrung alésage hole	Anzahl Nüsse nbre pignons nbr. sprockets	Kettenteilung pas de chaîne chain pitch	Keilnut rainure keyway	Orig.-Nr. réf. origine orig.-part-no.	Gewicht poids weight
69-6-310		67	Ø153	Ø50	6	10x36	14	802304	4,240
69-6-311		67	Ø155	Ø55	6	10x36	14	802303	4,130

Heywang

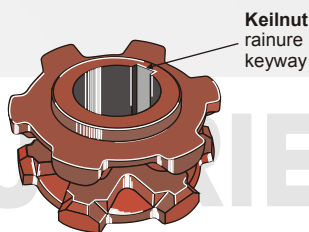

Best. Nr.: réf. article part-no.	Form forme shape	Breite largeur thickness	Außendurchmesser diamètre extérieur outside diameter	Bohrung alésage hole	Anzahl Nüsse nbre pignons nbr. sprockets	Kettenteilung pas de chaîne chain pitch	Keilnut rainure keyway	Orig.-Nr. réf. origine orig.-part-no.	Gewicht poids weight
69-6-354		65	Ø135	Ø40	6	10x30,5	12	K301 453956	2,450
69-6-353		65	Ø135	Ø45	6	10x31	14	KUT 420	2,400
69-6-351*		64	Ø155	Ø40	5	12x42	12		4,470
69-6-352*		64	Ø155	Ø45	5	12x42	14		4,350

* Bei verwendung der gekennzeichneten Nußkettenräder können Kratzbodenleisten nicht aufgeschraubt werden, sie müssen aufgeschweißt werden.

* Lorsque l'on utilise les pignons à chaîne suivis d'un astérisque, les barres pour épandeurs et évacuateurs doivent être soudées et non vissées.

* When using the marked chain sprockets, the scraper floor rails cannot be screwed, they have to be welded.

- Keine Original-Ersatzteile - Il ne s'agit pas de pièces originales - No genuine spare parts -

Maße und Gewichte annähernd und unverbindlich - Les mesures et poids sont approximatifs et sous réserve - Dimensions and weights are approximate and not binding
Technische Änderungen vorbehalten - Modifications techniques réservées - Technical changes reserved

Kemper

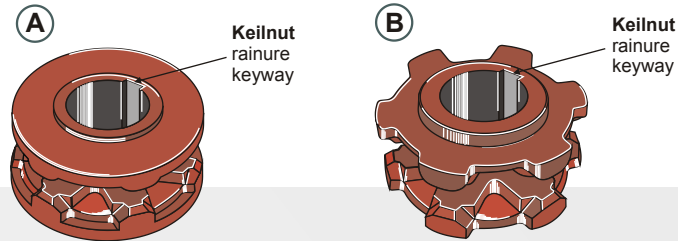

Best. Nr.: réf. article part-no.	Form forme shape	Breite largeur thickness	Außendurchmesser diamètre extérieur outside diameter	Bohrung alésage hole	Anzahl Nüsse nbre pignons nbr. sprockets	Kettenteilung pas de chaîne chain pitch	Keilnut rainure keyway	Orig.-Nr. réf. origine orig.-part-no.	Gewicht poids weight
69-6-401	B	52	Ø115	Ø35	7	8x22,8	10	22790	1,690
69-6-402	A	50	Ø130	Ø35	6	9x31	10	02608/072602	2,900
69-6-403*	A	70	Ø135	Ø35	7	9,5x27	10		3,150
69-6-404*	A	70	Ø135	Ø40	7	9,5x27	12		2,980
69-6-405	A	58	Ø130	Ø35	5	10x35	10		3,420
69-6-406	A	58	Ø130	Ø40	5	10x35	12	52790	3,260
69-6-407	A	73	Ø160	Ø35	6	10x35	10		5,170
69-6-408	A	73	Ø160	Ø40	6	10x35	12		5,080
69-6-409*	A	58	Ø130	Ø35	5	11x35	10		3,410
69-6-410*	A	58	Ø130	Ø40	5	11x35	12		3,230
69-6-411*	A	73	Ø160	Ø35	6	11x35	10		5,160
69-6-412*	A	73	Ø160	Ø40	6	11x35	12	13710	5,070
69-6-413	A	73	Ø160	Ø45	6	11x35	14	53263	4,920
69-6-415	B	67	Ø155	Ø60	5	13x45	18	78752	3,970

* Bei Verwendung der gekennzeichneten Nußkettenräder können Kratzbodenleisten nicht aufgeschraubt werden, sie müssen aufgeschweißt werden.

* Lorsque l'on utilise les pignons à chaîne suivis d'un astérisque, les barres pour épandeurs et évacuateurs doivent être soudées et non vissées.

* When using the marked chain sprockets, the scraper floor rails cannot be screwed, they have to be welded.

Krone

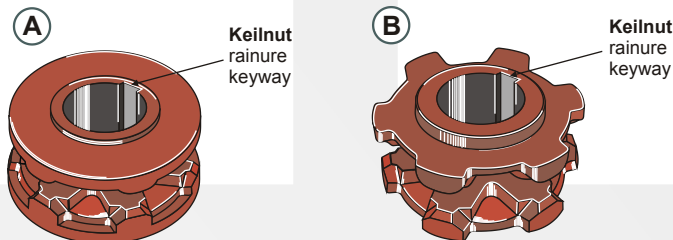

Best. Nr.: réf. article part-no.	Form forme shape	Breite largeur thickness	Außendurchmesser diamètre extérieur outside diameter	Bohrung alésage hole	Anzahl Nüsse nbre pignons nbr. sprockets	Kettenteilung pas de chaîne chain pitch	Keilnut rainure keyway	Orig.-Nr. réf. origine orig.-part-no.	Gewicht poids weight
69-6-451	B	52	Ø115	Ø40	7	8x22,8	12		1,660
69-6-452*	B	60	Ø120	Ø35	6	9,5x26,2	10		2,140
69-6-453*	B	60	Ø120	Ø40	6	9,5x26,2	10		2,040
69-6-454*	B	60	Ø120	Ø40	6	9,5x26,2	12		2,090
69-6-455*	B	60	Ø120	Ø35	6	10x26,2	10		2,270
69-6-456*	B	60	Ø120	Ø40	6	10x26,2	10	0031410	2,020
69-6-457*	B	60	Ø125	Ø35	6	10x28	10	0030922	2,470
69-6-458*	B	60	Ø125	Ø40	6	10x28	12		2,270
69-6-461	B	60	Ø125	Ø40	6	10x28	10		2,320
69-4-462	B	62	Ø135	Ø40	6	10x31	12	3433750	2,320
69-6-459	A	55	Ø120	Ø35	5	10x31	10	2006090	2,350
69-6-460	A	55	Ø120	Ø40	5	10x31	10	2005763	2,240

* Bei Verwendung der gekennzeichneten Nußkettenräder können Kratzbodenleisten nicht aufgeschraubt werden, sie müssen aufgeschweißt werden.

* Lorsque l'on utilise les pignons à chaîne suivis d'un astérisque, les barres pour épandeurs et évacuateurs doivent être soudées et non vissées.

* When using the marked chain sprockets, the scraper floor rails cannot be screwed, they have to be welded.

Technische Änderungen vorbehalten - Modifications techniques réservées - Technical changes reserved
Maße und Gewichte annähernd und unverbindlich - Les mesures et poids sont approximatifs et sous réserve - Dimensions and weights are approximate and not binding

- Keine Original-Ersatzteile - Il ne s'agit pas de pièces originales - No genuine spare parts -

Nußkettenräder nach Fabrikat:
Pignons à chaîne pour machines:
Chain sprockets to fit as:

Krüger

Best. Nr.: réf. article part-no.	Form forme shape	Breite largeur thickness	Außendurchmesser diamètre extérieur outside diameter	Bohrung alésage hole	Anzahl Nüsse nbre pignons nbr. sprockets	Kettenteilung pas de chaîne chain pitch	Keilnut rainure keyway	Orig.-Nr. réf. origine orig.-part-no.	Gewicht poids weight
69-6-501	A	45	Ø110	Ø40	6	8x24			1,180
69-6-502	B	50	Ø110	Ø30	5	8x31			1,590
69-6-503	B	65	Ø130	Ø42	6	8x31			2,530

Mengele

Best. Nr.: réf. article part-no.	Form forme shape	Breite largeur thickness	Außendurchmesser diamètre extérieur outside diameter	Bohrung alésage hole	Anzahl Nüsse nbre pignons nbr. sprockets	Kettenteilung pas de chaîne chain pitch	Keilnut rainure keyway	Orig.-Nr. réf. origine orig.-part-no.	Gewicht poids weight
69-6-551		70	Ø110	Ø35	5	8x31	10		2,200
69-6-552		70	Ø110	Ø40	5	8x31	10		1,970
69-6-553		70	Ø110	Ø40	5	8x31	12	03-014878	1,960
69-6-557		70	Ø110	Ø35	5	8x31	10		2,330
69-6-558		73	Ø106	Ø40	5	8x31	12		2,150
69-6-559		70	Ø110	Ø30	5	8x31	8	03-012028	2,220
69-6-561		70	Ø110	Ø45	5	8x31	12		1,790
69-6-554		70	Ø120	Ø35	5	10x31	10		2,080
69-6-555		70	Ø120	Ø40	5	10x31	12	03-023634	1,910
69-6-556		75	Ø130	Ø40	6	10x31	12	03-066273	3,000
69-6-560		70	Ø110	Ø40	5	10x31	12	03-110290	1,810
69-6-562		70	Ø138	Ø50	6	10x31	14	03-133860	2,540
69-6-563		75	Ø137	Ø40	6	10x31	12	03-087358	2,950
69-6-957		85	Ø130	Ø50	5	10x38	14	02-018824	2,860

- Keine Original-Ersatzteile - Il ne s'agit pas de pièces originales - No genuine spare parts -

Maße und Gewichte annähernd und unverbindlich - Les mesures et poids sont approximatifs et sous réserve - Dimensions and weights are approximate and not binding
Technische Änderungen vorbehalten - Modifications techniques réservées - Technical changes reserved

Pöttinger

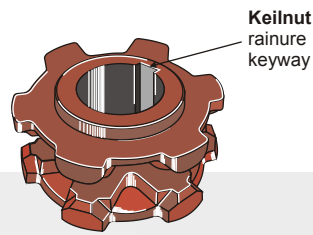

Best. Nr.: réf. article part-no.	Form forme shape	Breite largeur thickness	Außendurchmesser diamètre extérieur outside diameter	Bohrung alésage hole	Anzahl Nüsse nbre pignons nbr. sprockets	Kettenteilung pas de chaîne chain pitch	Keilnut rainure keyway	Orig.-Nr. réf. origine orig.-part-no.	Gewicht poids weight
69-6-151		50	Ø110	Ø35	5	8x31	10	115.10.008.0	1,520
69-6-602		55	Ø120	Ø40	5	8x31	12	12602064.0	1,540
69-6-601		50	Ø110	Ø40	5	9x31	12	135.01.054.0	1,420
69-6-603		48	Ø135	Ø40	6	9x31	12	540010540	2,060
69-6-605		60	Ø128	Ø40	6	10x31	12	540101010	2,530

Sendenhorster

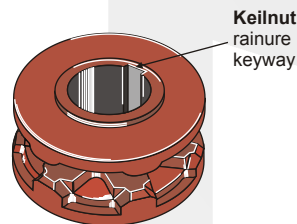

Best. Nr.: réf. article part-no.	Form forme shape	Breite largeur thickness	Außendurchmesser diamètre extérieur outside diameter	Bohrung alésage hole	Anzahl Nüsse nbre pignons nbr. sprockets	Kettenteilung pas de chaîne chain pitch	Keilnut rainure keyway	Orig.-Nr. réf. origine orig.-part-no.	Gewicht poids weight
69-6-651*		53	Ø135	Ø35	7	9x27	10		3,850
69-6-652*		53	Ø135	Ø40	7	9x27	12		3,680

* Bei verwendung der gekennzeichneten Nußkettenräder können Kratzbodenleisten nicht aufgeschraubt werden, sie müssen aufgeschweißt werden.

* Lorsque l'on utilise les pignons à chaîne suivis d'un astérisque, les barres pour épandeurs et évacuateurs doivent être soudées et non vissées.

* When using the marked chain sprockets, the scraper floor rails cannot be screwed, they have to be welded.

Stille

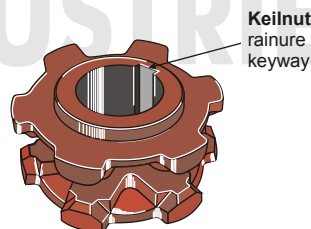

Best. Nr.: réf. article part-no.	Form forme shape	Breite largeur thickness	Außendurchmesser diamètre extérieur outside diameter	Bohrung alésage hole	Anzahl Nüsse nbre pignons nbr. sprockets	Kettenteilung pas de chaîne chain pitch	Keilnut rainure keyway	Orig.-Nr. réf. origine orig.-part-no.	Gewicht poids weight
69-6-201		60	Ø140	Ø35	8	8x24	10		2,740
69-6-202		60	Ø140	Ø40	8	8x24	12		2,730

Technische Änderungen vorbehalten - Modifications techniques réservées - Technical changes reserved
Maße und Gewichte annähernd und unverbindlich - Les mesures et poids sont approximatifs et sous réserve - Dimensions and weights are approximate and not binding

- Keine Original-Ersatzteile - Il ne s'agit pas de pièces originales - No genuine spare parts -

Strautmann

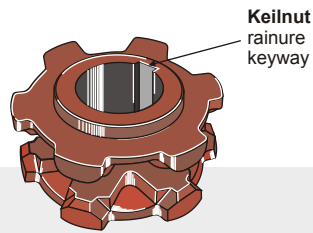

Best. Nr.: réf. article part-no.	Form forme shape	Breite largeur thickness	Außendurchmesser diamètre extérieur outside diameter	Bohrung alésage hole	Anzahl Nüsse nbre pignons nbr. sprockets	Kettenteilung pas de chaîne chain pitch	Keilnut rainure keyway	Orig.-Nr. réf. origine orig.-part-no.	Gewicht poids weight
69-6-751*		70	Ø121	Ø35	6	9,5x27	10		2,200
69-6-752*		70	Ø121	Ø40	6	9,5x27	10		1,970
69-6-762		65	Ø190	Ø40	6	10x35	10	32103400	7,500
69-6-757		67	Ø135	Ø45	6	11x31	14	49003402	3,070
69-6-760		67	Ø135	Ø40	6	11x31	10	35203400	3,250
69-6-753*		70	Ø135	Ø40	5	13x36	12		1,960
69-6-415		67	Ø155	Ø60	5	13x45	18	31003404	3,970
69-6-755		65	Ø160	Ø45	5	13x45	14		5,170
69-6-756		65	Ø160	Ø50	5	13x45	14		5,120
69-6-761		65	Ø207	Ø60	6	14x50	18	30403400	7,500

* Bei verwendung der gekennzeichneten Nußkettenräder können Kratzbodenleisten nicht aufgeschraubt werden, sie müssen aufgeschweißt werden.

* Lorsque l'on utilise les pignons à chaîne suivis d'un astérisque, les barres pour épandeurs et évacuateurs doivent être soudées et non vissées.

* When using the marked chain sprockets, the scraper floor rails cannot be screwed, they have to be welded.

Welger

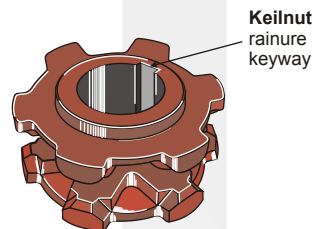

Best. Nr.: réf. article part-no.	Form forme shape	Breite largeur thickness	Außendurchmesser diamètre extérieur outside diameter	Bohrung alésage hole	Anzahl Nüsse nbre pignons nbr. sprockets	Kettenteilung pas de chaîne chain pitch	Keilnut rainure keyway	Orig.-Nr. réf. origine orig.-part-no.	Gewicht poids weight
69-6-801		65	Ø125	Ø35	5	10x35	10		2,270
69-6-802		65	Ø125	Ø40	5	10x35	10		2,210
69-6-803		65	Ø125	Ø40	5	10x35	12	0709250000	2,200
69-6-804		75	Ø145	Ø45	6	10x35	14	0709400000	3,000
69-6-807		65	Ø124	Ø40	5	10x35	10		1,890

Technische Änderungen vorbehalten - Modifications techniques réservées - Technical changes reserved
 Maße und Gewichte annähernd und unverbindlich - Les mesures et poids sont approximatifs et sous réserve - Dimensions and weights are approximate and not binding

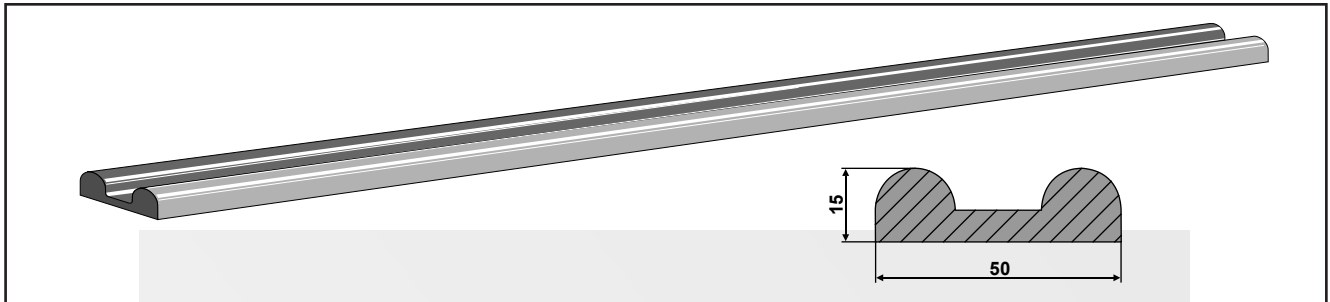

Best. Nr.: réf. article part-no.	Länge longueur length				Gewicht poids weight
69-7-921	1400				3,200
69-7-922	1500				3,400
69-7-923	1600				3,650
69-7-924	1700				3,900
69-7-920	6000				13,700

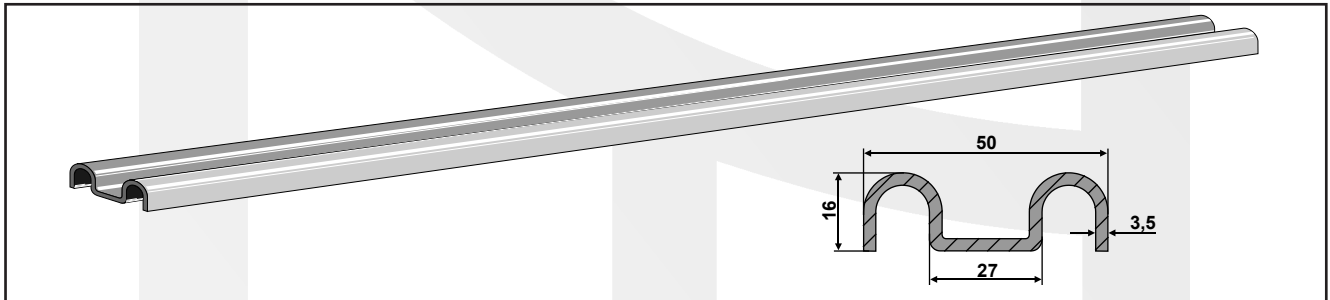

Best. Nr.: réf. article part-no.	Länge longueur length	Bohrungen trous holes	Bohrungsabstand entraxe hole spacing		Gewicht poids weight
69-7-901	1400				3,100
69-7-911	1400	Ø11x24	950		3,100
69-7-913	1500	Ø11x24	1000		3,350
69-7-915	1700				3,800
69-7-900	6800	Ø11x24	1100		15,200



Best. Nr.: réf. article part-no.	Länge longueur length		Materialabmaße dimensions de matériel material dimensions		Gewicht poids weight
69-7-950	6000		40x20		17,000
69-7-951	6000		50x25		25,000

Andere Längen auf Anfrage!
 autres longueurs sur demande! / other length on request!

- Keine Original-Ersatzteile - Il ne s'agit pas de pièces originales - No genuine spare parts -

Kratzbodenleisten nach Fabrikat:
 Barres pour épandeurs et évacuateurs pour machines:
 Scraper floor rails to fit as:

Bergmann



Best. Nr.: réf. article part-no.	Länge longueur length	Bohrungen trous holes	Bohrungsabstand entraxe hole spacing	Orig.-Nr. réf. origine orig.-part-no.	Gewicht poids weight
69-7-101	1640	Ø10,5	1010	1.62.064	3,650
69-7-903	1700			1071	3,850

Bergmann

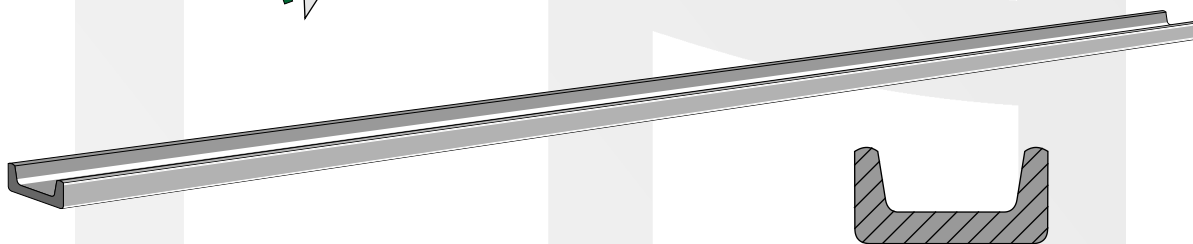

Best. Nr.: réf. article part-no.	Länge longueur length	Bohrungen trous holes	Bohrungsabstand entraxe hole spacing	Materialabmaße dimensions de matériel material dimensions	Orig.-Nr. réf. origine orig.-part-no.	Gewicht poids weight
69-7-104	750	4x Ø14x25	510 - 710	60x30	9480041	3,860
69-7-103	775	Ø11	680	50x25	925004	3,080
69-7-105	1640	Ø10,5	1010	50x25	162.140	6,310

Fella

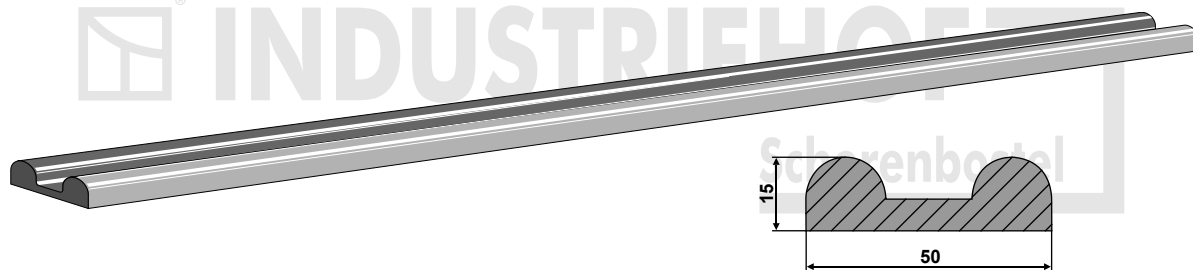

Best. Nr.: réf. article part-no.	Länge longueur length	Bohrungen trous holes	Bohrungsabstand entraxe hole spacing	Orig.-Nr. réf. origine orig.-part-no.	Gewicht poids weight
69-7-201	1550	Ø8,5	765 - 765	255777	3,550

- Keine Original-Ersatzteile - Il ne s'agit pas de pièces originales - No genuine spare parts -

Masse und Gewichte annähernd und unverbindlich - Les mesures et poids sont approximatifs et sous réserve - Dimensions and weights are approximate and not binding
 Technische Änderungen vorbehalten - Modifications techniques réservées - Technical changes reserved

Kratzbodenleisten nach Fabrikat:

Barres pour épandeurs et évacuateurs pour machines:

Scraper floor rails to fit as:

Fortschritt



Best. Nr.: réf. article part-no.	Länge longueur length	Bohrungen trous holes	Bohrungsabstand entraxe hole spacing	Orig.-Nr. réf. origine orig.-part-no.	Gewicht poids weight
69-7-155	930			1410280654	3,860

Fristein

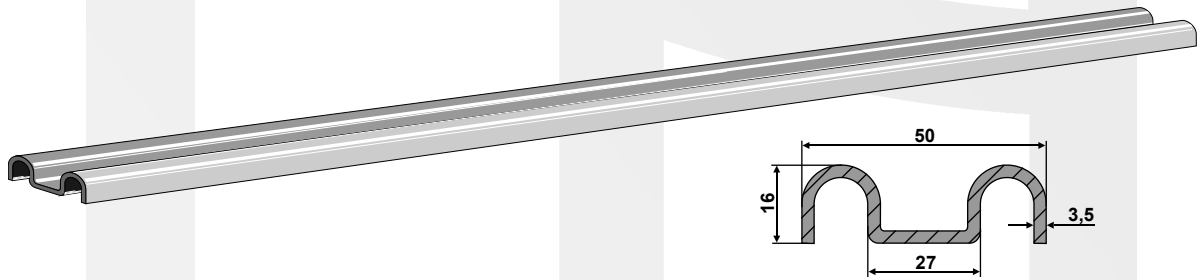

Best. Nr.: réf. article part-no.	Länge longueur length	Bohrungen trous holes	Bohrungsabstand entraxe hole spacing	Orig.-Nr. réf. origine orig.-part-no.	Gewicht poids weight
69-7-302	1490	Ø10,5	1075		3,470
69-7-301	1650	Ø10,5	1075		3,800

Fristein

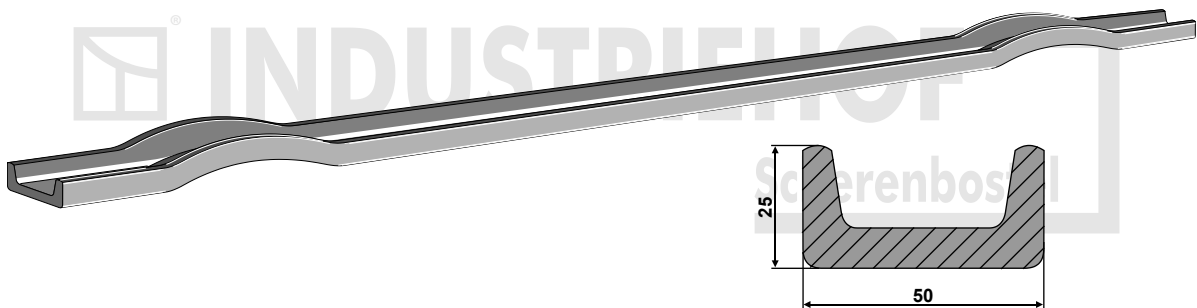

Best. Nr.: réf. article part-no.	Länge longueur length	Bohrungen trous holes	Bohrungsabstand entraxe hole spacing	Orig.-Nr. réf. origine orig.-part-no.	Gewicht poids weight
69-7-303	1650	Ø12,5	1075		6,350

Technische Änderungen vorbehalten - Modifications techniques réservées - Technical changes reserved
Maße und Gewichte annähernd und unverbindlich - Les mesures et poids sont approximatifs et sous réserve - Dimensions and weights are approximate and not binding

- Keine Original-Ersatzteile - Il ne s'agit pas de pièces originales - No genuine spare parts -

Kratzbodenleisten nach Fabrikat:
 Barres pour épandeurs et évacuateurs pour machines:
 Scraper floor rails to fit as:

Heywang

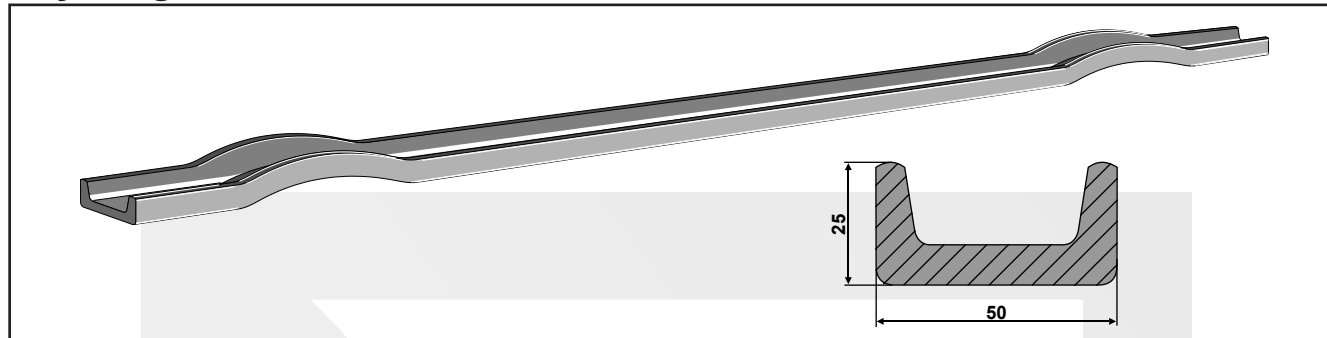

Best. Nr.: réf. article part-no.	Länge longueur length	Bohrungen trous holes	Bohrungsabstand entraxe hole spacing	Orig.-Nr. réf. origine orig.-part-no.	Gewicht poids weight
69-7-651	1670			70MT4098/K401250209	6,200

Heywang

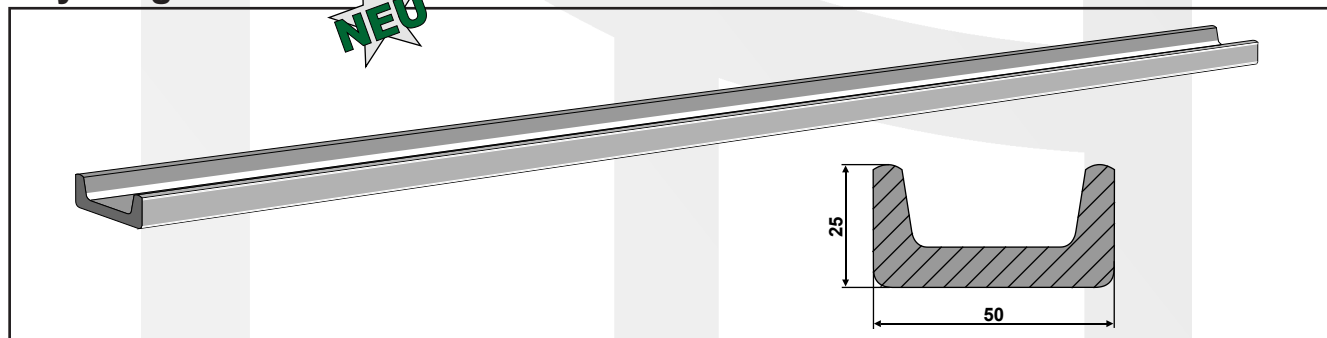

Best. Nr.: réf. article part-no.	Länge longueur length	Bohrungen trous holes	Bohrungsabstand entraxe hole spacing	Orig.-Nr. réf. origine orig.-part-no.	Gewicht poids weight
69-7-754	1670			K401250209	6,200

Kemper

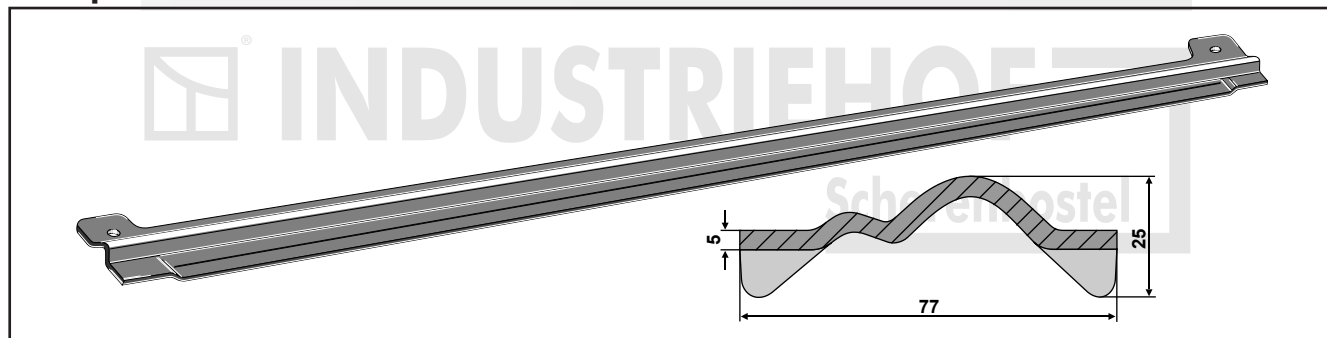

Best. Nr.: réf. article part-no.	Länge longueur length	Bohrungen trous holes	Bohrungsabstand entraxe hole spacing	Orig.-Nr. réf. origine orig.-part-no.	Gewicht poids weight
69-7-401	1420	Ø8,5	1360	23405	4,600
69-7-402	1560	Ø8,5	1500	22790	5,000
69-7-403	1560	Ø10,5	1500	08307	5,000

- Keine Original-Ersatzteile - Il ne s'agit pas de pièces originales - No genuine spare parts -

Masse und Gewichte annähernd und unverbindlich - Les mesures et poids sont approximatifs et sous réserve - Dimensions and weights are approximate and not binding
 Technische Änderungen vorbehalten - Modifications techniques réservées - Technical changes reserved

Kratzbodenleisten nach Fabrikat:

Barres pour épandeurs et évacuateurs pour machines:

Scraper floor rails to fit as:

Kemper

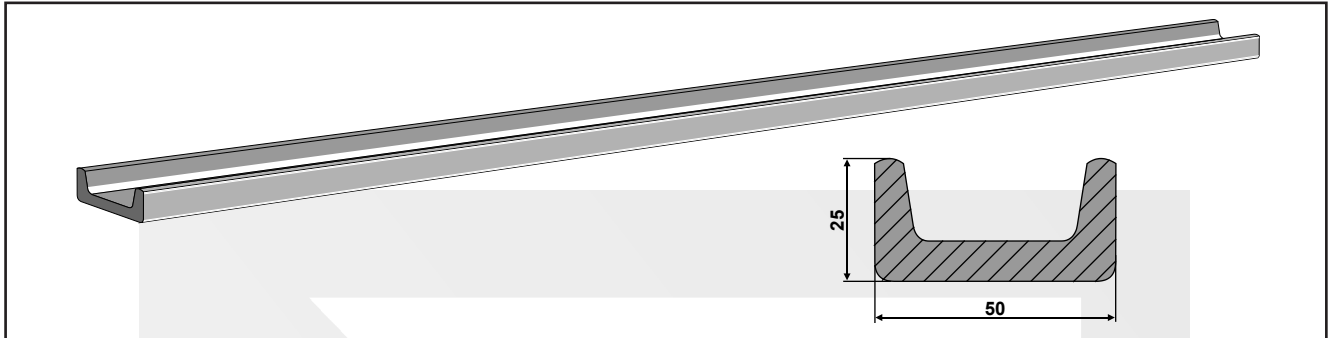

Best. Nr.: réf. article part-no.	Länge longueur length	Bohrungen trous holes	Bohrungsabstand entraxe hole spacing	Orig.-Nr. réf. origine orig.-part-no.	Gewicht poids weight
69-7-411	1780	Ø13,0	1190	14648	6,820

Krone

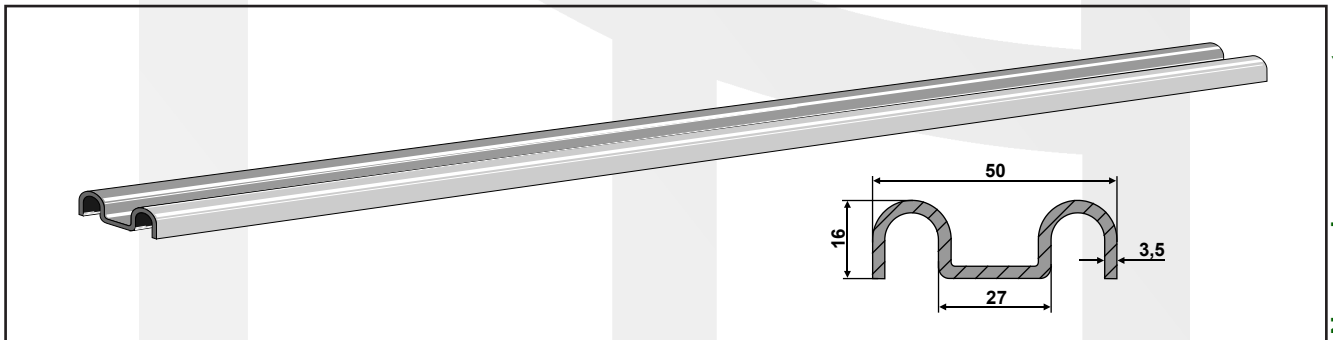

Best. Nr.: réf. article part-no.	Länge longueur length	Bohrungen trous holes	Bohrungsabstand entraxe hole spacing	Orig.-Nr. réf. origine orig.-part-no.	Gewicht poids weight
69-7-451	1450	Ø11x24	1000	2000790	3,200
69-7-452	1600	Ø11x24	1100	2020190	3,500

Krone

Kratzbodenleiste mit Wölbungen im Bereich der Bohrungen
Barre pour épandeurs et évacuateurs bombées dans la zone des trous
Scraper floor rails volted in the hole area

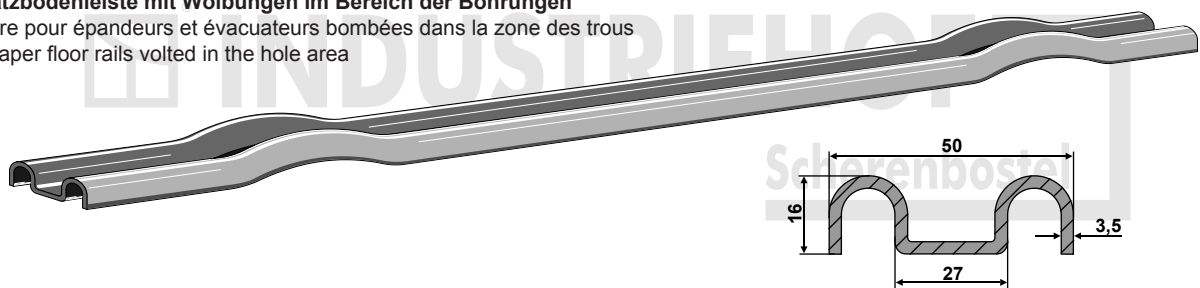

Best. Nr.: réf. article part-no.	Länge longueur length	Bohrungen trous holes	Bohrungsabstand entraxe hole spacing	Orig.-Nr. réf. origine orig.-part-no.	Gewicht poids weight
69-7-462	1450	Ø10,5	1000	2006010	3,200
69-7-463	1650	Ø10,5	1100	2021241	3,500

Technische Änderungen vorbehalten - Modifications techniques réservées - Technical changes reserved
Maße und Gewichte annähernd und unverbindlich - Les mesures et poids sont approximatifs et sous réserve - Dimensions and weights are approximate and not binding

- Keine Original-Ersatzteile - Il ne s'agit pas de pièces originales - No genuine spare parts -

Krone

Kratzbodenleiste mit Wölbungen im Bereich der Bohrungen
 Barre pour épandeurs et évacuateurs bombées dans la zone des trous
 Scraper floor rails volted in the hole area

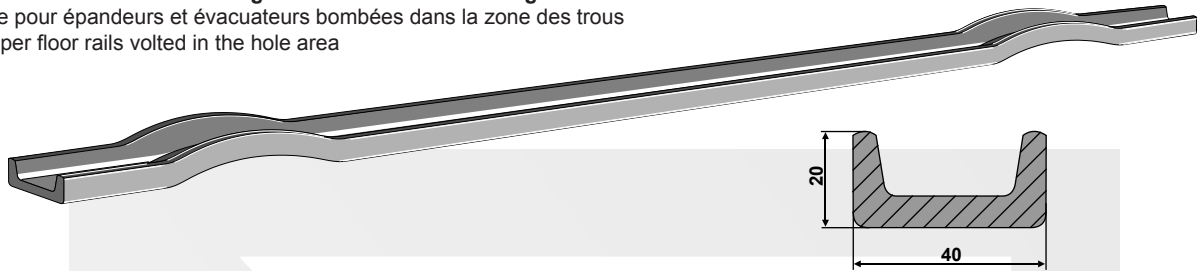

Best. Nr. réf. article part-no.	Länge longueur length	Bohrungen trous holes	Bohrungsabstand entraxe hole spacing	Orig.-Nr. réf. origine orig.-part-no.	Gewicht poids weight
69-7-471	1370	Ø10,5	1100	3474283	3,650
69-7-473	1450	Ø10,5	950	0031850	4,280
69-7-472	1650	Ø10,5	1100	3477690	4,700

Krone

Kratzbodenleiste mit Wölbungen im Bereich der Bohrungen
 Barre pour épandeurs et évacuateurs bombées dans la zone des trous
 Scraper floor rails volted in the hole area

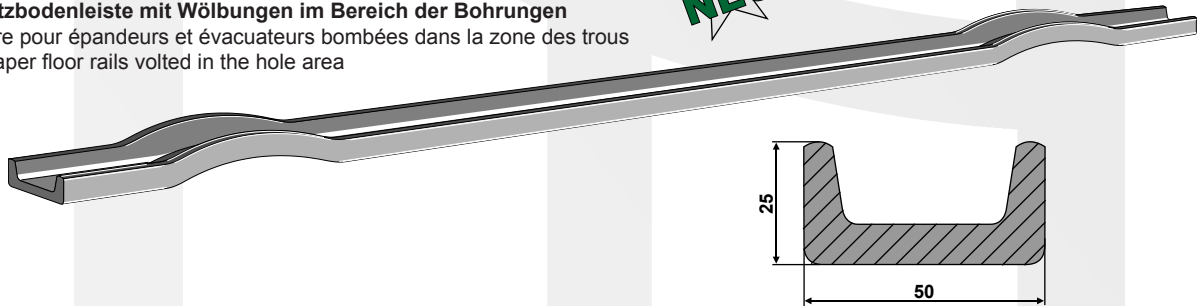

Best. Nr. réf. article part-no.	Länge longueur length	Bohrungen trous holes	Bohrungsabstand entraxe hole spacing	Orig.-Nr. réf. origine orig.-part-no.	Gewicht poids weight
69-7-475	965	Ø10,5	540	3343220	3,600
69-7-474	1650	Ø10,5	1100	3321811	6,150

Mengele

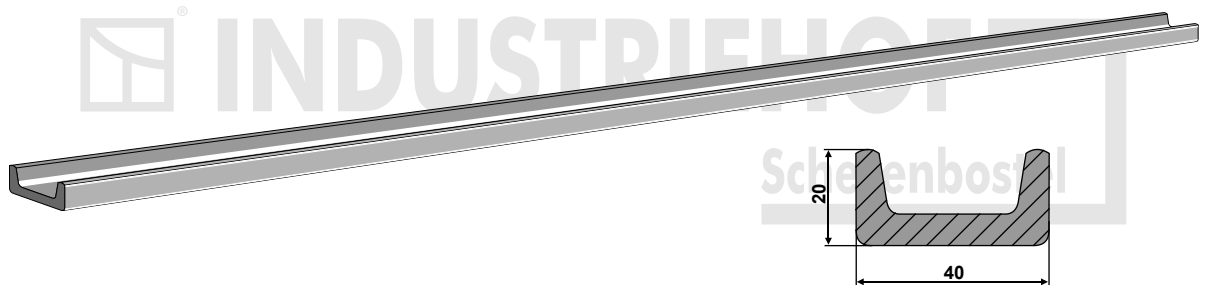

Best. Nr. réf. article part-no.	Länge longueur length	Bohrungen trous holes	Bohrungsabstand entraxe hole spacing	Orig.-Nr. réf. origine orig.-part-no.	Gewicht poids weight
69-7-556	1440	Ø11	1000	04-073139	3,950
69-7-551	1600	Ø10,5	1250	03-012938	4,650
69-7-553	1600				4,650

- Keine Original-Ersatzteile - Il ne s'agit pas de pièces originales - No genuine spare parts -

Masse und Gewichte annähernd und unverbindlich - Les mesures et poids sont approximatifs et sous réserve - Dimensions and weights are approximate and not binding
 Technische Änderungen vorbehalten - Modifications techniques réservées - Technical changes reserved

Kratzbodenleisten nach Fabrikat:

Barres pour épandeurs et évacuateurs pour machines:

Scraper floor rails to fit as:

Mengele

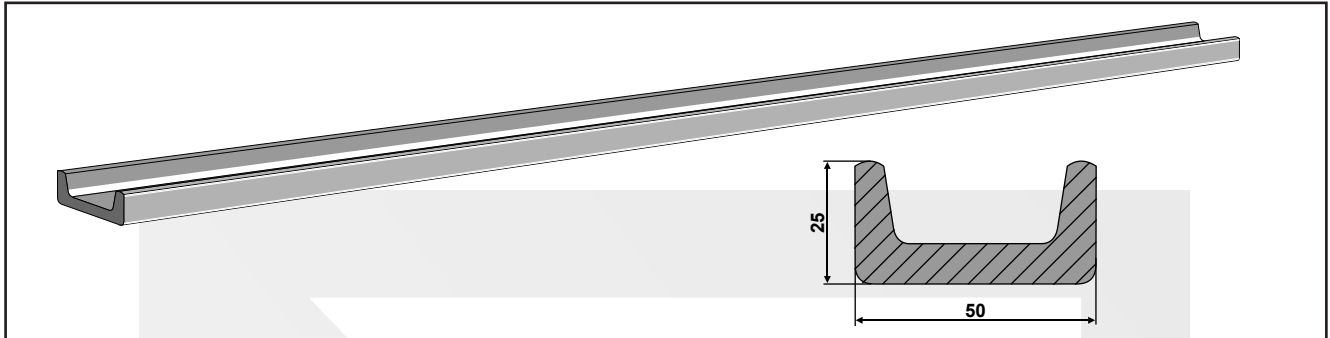

Best. Nr.: réf. article part-no.	Länge longueur length	Bohrungen trous holes	Bohrungsabstand entraxe hole spacing	Orig.-Nr. réf. origine orig.-part-no.	Gewicht poids weight
69-7-557	925	Ø10,5	650	03-113995	3,640
69-7-555	1540	Ø11	1250	03-034648	5,860
69-7-552	1810	Ø12,5	1250	03-042399	7,130

Mengele

Kratzbodenleiste mit Wölbungen im Bereich der Bohrungen
Barre pour épandeurs et évacuateurs bombées dans la zone des trous
Scraper floor rails volted in the hole area



Best. Nr.: réf. article part-no.	Länge longueur length	Bohrungen trous holes	Bohrungsabstand entraxe hole spacing	Orig.-Nr. réf. origine orig.-part-no.	Gewicht poids weight
69-7-554	1750	Ø12,5	1300	03-018963	6,400

Strautmann

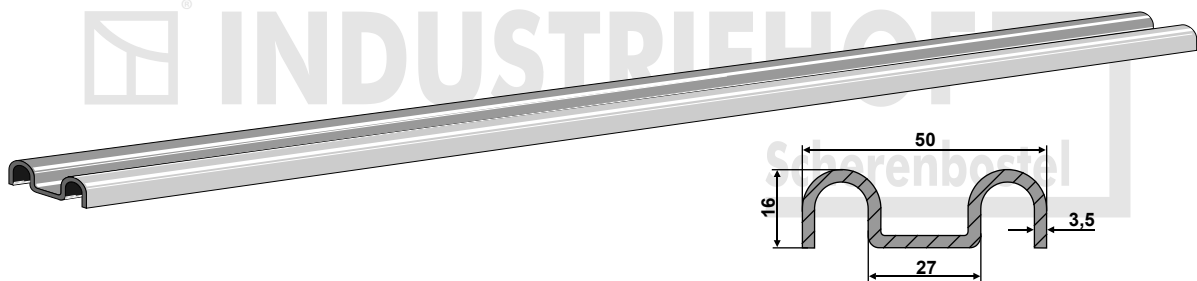

Best. Nr.: réf. article part-no.	Länge longueur length	Bohrungen trous holes	Bohrungsabstand entraxe hole spacing	Orig.-Nr. réf. origine orig.-part-no.	Gewicht poids weight
69-7-751	1550			50111	3,350
69-7-752	1550	Ø10,5	1000	100411	3,350
69-7-753	1600				3,600

Technische Änderungen vorbehalten - Modifications techniques réservées - Technical changes reserved
Maße und Gewichte annähernd und unverbindlich - Les mesures et poids sont approximatifs et sous réserve - Dimensions and weights are approximate and not binding

- Keine Original-Ersatzteile - Il ne s'agit pas de pièces originales - No genuine spare parts -

Kratzbodenleisten nach Fabrikat:
 Barres pour épandeurs et évacuateurs pour machines:
 Scraper floor rails to fit as:

Strautmann

NEU



Best. Nr.: réf. article part-no.	Länge longueur length	Bohrungen trous holes	Bohrungsabstand entraxe hole spacing	Orig.-Nr. réf. origine orig.-part-no.	Gewicht poids weight
69-7-754	1670			35203202	6,200
69-7-755	1670	Ø10,5	1000	35203202	6,100

Strautmann

NEU

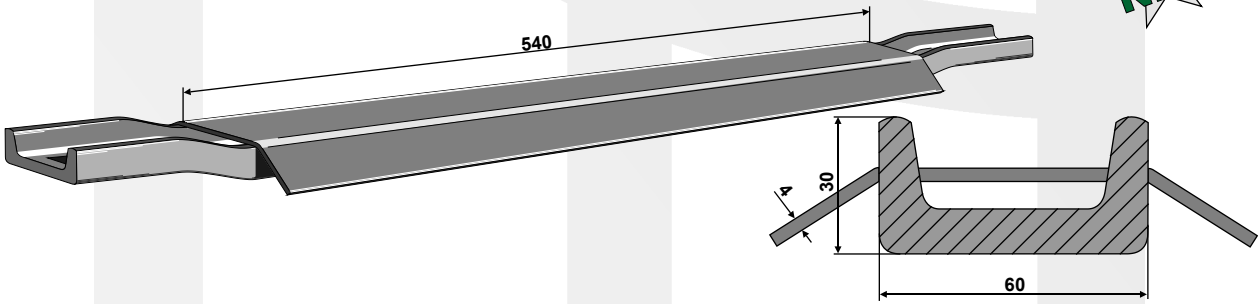

Best. Nr.: réf. article part-no.	Länge longueur length	Bohrungen trous holes	Bohrungsabstand entraxe hole spacing	Orig.-Nr. réf. origine orig.-part-no.	Gewicht poids weight
69-7-758	775	4x 13x13	670 - 730	31003701	6,200

Strautmann

NEU

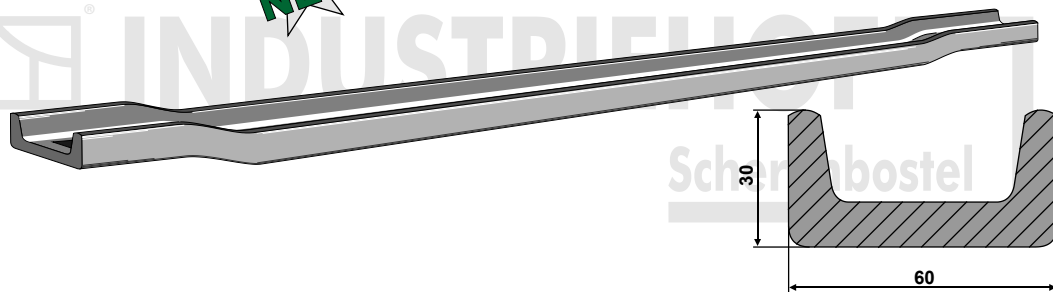

Best. Nr.: réf. article part-no.	Länge longueur length	Bohrungen trous holes	Bohrungsabstand entraxe hole spacing	Orig.-Nr. réf. origine orig.-part-no.	Gewicht poids weight
69-7-756	775	4x 13x13	670 - 730	15135200	3,870

- Keine Original-Ersatzteile - Il ne s'agit pas de pièces originales - No genuine spare parts -

Masse und Gewichte annähernd und unverbindlich - Les mesures et poids sont approximatifs et sous réserve - Dimensions and weights are approximate and not binding
 Technische Änderungen vorbehalten - Modifications techniques réservées - Technical changes reserved

Kratzbodenleisten nach Fabrikat:
 Barres pour épandeurs et évacuateurs pour machines:
 Scraper floor rails to fit as:

Strautmann

NEU

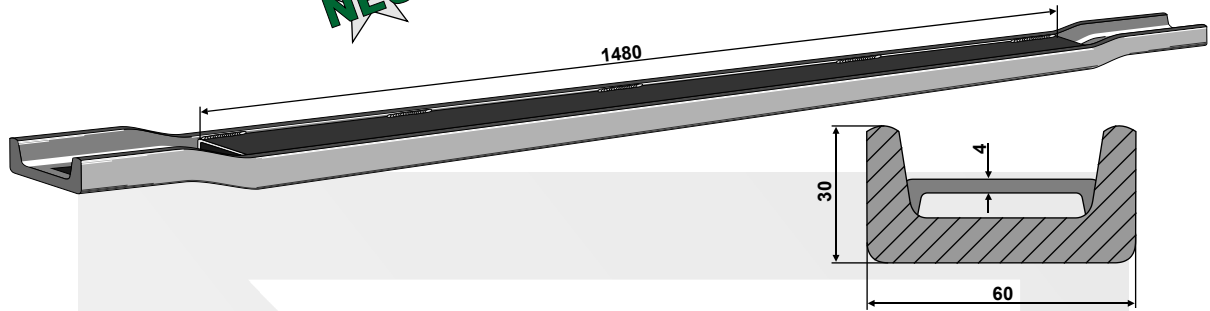

Best. Nr.: réf. article part-no.	Länge longueur length	Bohrungen trous holes	Bohrungsabstand entraxe hole spacing	Orig.-Nr. réf. origine orig.-part-no.	Gewicht poids weight
69-7-757	1725	4x 13x13	1620 -1680	35103723	12,050

Unsinn

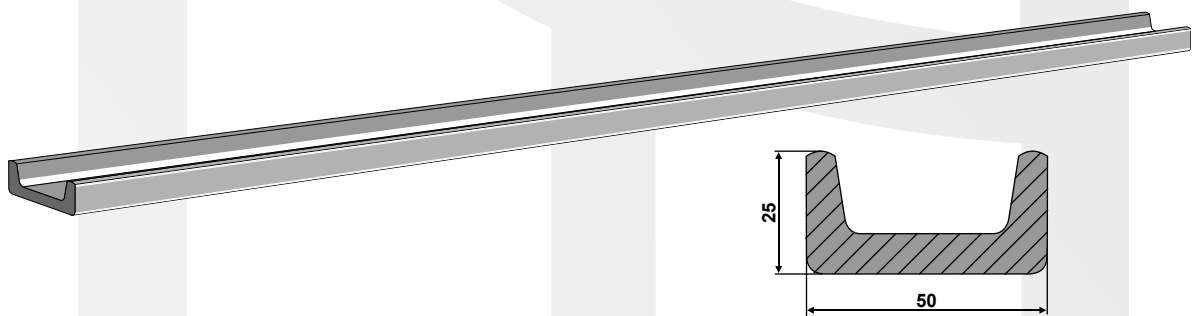

Best. Nr.: réf. article part-no.	Länge longueur length	Bohrungen trous holes	Bohrungsabstand entraxe hole spacing	Orig.-Nr. réf. origine orig.-part-no.	Gewicht poids weight
69-7-501	1550	Ø8x13	1335	R3-04-3-7	5,700

Welger

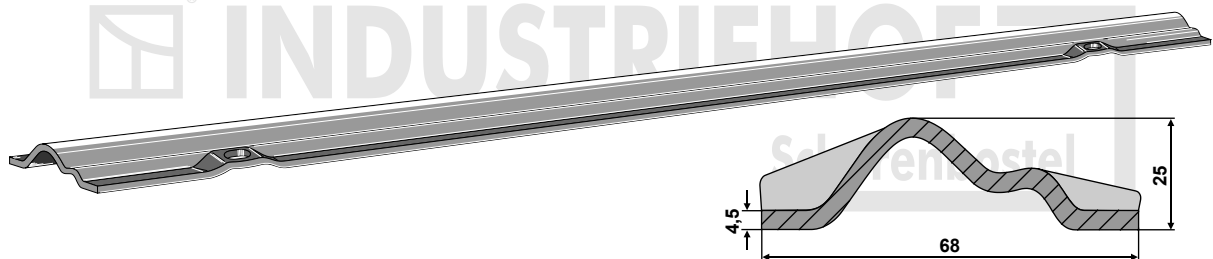

Best. Nr.: réf. article part-no.	Länge longueur length	Bohrungen trous holes	Bohrungsabstand entraxe hole spacing	Orig.-Nr. réf. origine orig.-part-no.	Gewicht poids weight
69-7-602	1580	Ø11x14	1170	6115650207	4,070

Technische Änderungen vorbehalten - Modifications techniques réservées - Technical changes reserved
 Maße und Gewichte annähernd und unverbindlich - Les mesures et poids sont approximatifs et sous réserve - Dimensions and weights are approximate and not binding

- Keine Original-Ersatzteile - Il ne s'agit pas de pièces originales - No genuine spare parts -

Kratzbodenleisten nach Fabrikat:
 Barres pour épandeurs et évacuateurs pour machines:
 Scraper floor rails to fit as:

Welger

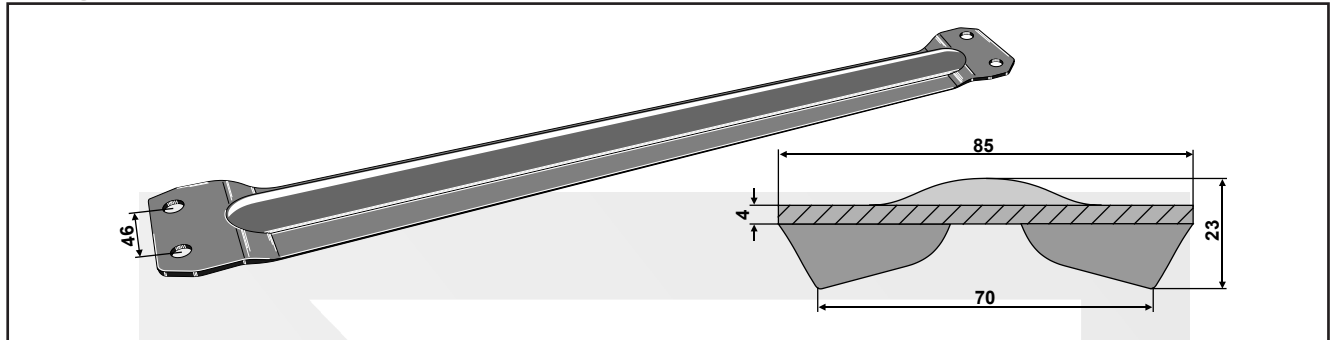

Best. Nr.: réf. article part-no.	Länge longueur length	Bohrungen trous holes	Bohrungsabstand entraxe hole spacing	Orig.-Nr. réf. origine orig.-part-no.	Gewicht poids weight
69-7-601	860	Ø12	825	6121650207	2,150

Welger

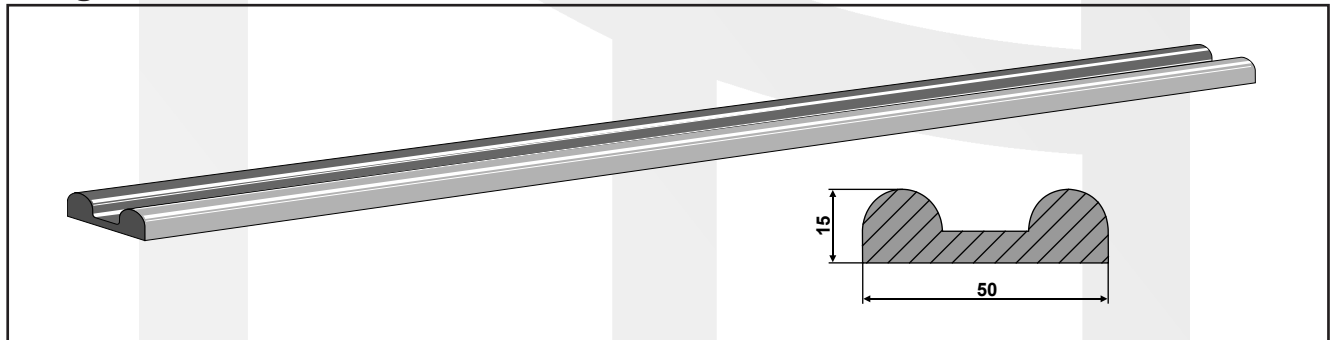

Best. Nr.: réf. article part-no.	Länge longueur length	Bohrungen trous holes	Bohrungsabstand entraxe hole spacing	Orig.-Nr. réf. origine orig.-part-no.	Gewicht poids weight
69-7-603	1580			6102650303	3,600

- Keine Original-Ersatzteile - Il ne s'agit pas de pièces originales - No genuine spare parts -

Maße und Gewichte annähernd und unverbindlich - Les mesures et poids sont approximatifs et sous réserve - Dimensions and weights are approximate and not binding
 Technische Änderungen vorbehalten - Modifications techniques réservées - Technical changes reserved

Claas

69-2-11 **NEU**

Kettenschraube
 boulon pour chaînes
 chain-bolt

Verzinkt
 galvanisé
 galvanized

Orig.-Nr. réf. origine / orig.-part-no.	964588.0
für Ketten pour chaînes / for chains	10x48
Güte / qualité / quality	8.8
Gewicht / poids / weight	0,038

Bergmann

69-2-2

Kettenschraube
 boulon pour chaînes
 chain-bolt

Orig.-Nr. réf. origine / orig.-part-no.	B2330
für Ketten pour chaînes / for chains	10x31 11x31
Güte / qualité / quality	10.9
Gewicht / poids / weight	0,036

Fella

69-2-3

Kettenschraube
 boulon pour chaînes
 chain-bolt

Orig.-Nr. réf. origine / orig.-part-no.	
für Ketten pour chaînes / for chains	8x23 8x24
Güte / qualité / quality	8.8
Gewicht / poids / weight	0,015

Fristein

69-2-6

Kettenschraube
 boulon pour chaînes
 chain-bolt

Orig.-Nr. réf. origine / orig.-part-no.	
für Ketten pour chaînes / for chains	9x27 9,5x26,2 9,5x27 10x28
Güte / qualité / quality	8.8
Gewicht / poids / weight	0,028

Fristein

69-2-9

Kettenschraube
 boulon pour chaînes
 chain-bolt

Orig.-Nr. réf. origine / orig.-part-no.	
für Ketten pour chaînes / for chains	10x35 11x35
Güte / qualité / quality	8.8
Gewicht / poids / weight	0,051

Kemper

69-2-3

Kettenschraube
 boulon pour chaînes
 chain-bolt

Orig.-Nr. réf. origine / orig.-part-no.	16798
für Ketten pour chaînes / for chains	8x23 8x24
Güte / qualité / quality	8.8
Gewicht / poids / weight	0,015

Kemper

69-2-5

Kettenschraube
 boulon pour chaînes
 chain-bolt

Orig.-Nr. réf. origine / orig.-part-no.	07416
für Ketten pour chaînes / for chains	10x31
Güte / qualité / quality	8.8
Gewicht / poids / weight	0,027

Kemper

69-2-9

Kettenschraube
 boulon pour chaînes
 chain-bolt

Orig.-Nr. réf. origine / orig.-part-no.	14751
für Ketten pour chaînes / for chains	10x35 11x35
Güte / qualité / quality	8.8
Gewicht / poids / weight	0,051

Technische Änderungen vorbehalten - Modifications techniques réservées - Technical changes reserved
 Maße und Gewichte annähernd und unverbindlich - Les mesures et poids sont approximatifs et sous réserve - Dimensions and weights are approximate and not binding

- Keine Original-Ersatzteile - Il ne s'agit pas de pièces originales - No genuine spare parts -

Krone

69-2-5	
Kettenschraube boulon pour chaînes chain-bolt	
Orig.-Nr. réf. origine / orig.-part-no.	905.303.0
für Ketten pour chaînes / for chains	10x31
Güte / qualité / quality	8.8
Gewicht / poids / weight	0,027

Mengele

69-2-71	
Kettenschraube boulon pour chaînes chain-bolt	
Verzinkt galvanisé galvanized	
Orig.-Nr. réf. origine / orig.-part-no.	
für Ketten pour chaînes / for chains	8x31 9x31
Güte / qualité / quality	8.8
Gewicht / poids / weight	0,031

Mengele

69-2-81	
Kettenschraube boulon pour chaînes chain-bolt	
Verzinkt galvanisé galvanized	
Orig.-Nr. réf. origine / orig.-part-no.	97-013213 04-076727
für Ketten pour chaînes / for chains	10x31
Güte / qualité / quality	8.8
Gewicht / poids / weight	0,033

Stille

69-2-3	
Kettenschraube boulon pour chaînes chain-bolt	
Orig.-Nr. réf. origine / orig.-part-no.	
für Ketten pour chaînes / for chains	8x23 8x24
Güte / qualité / quality	8.8
Gewicht / poids / weight	0,015

Strautmann

69-2-6	
Kettenschraube boulon pour chaînes chain-bolt	
Orig.-Nr. réf. origine / orig.-part-no.	
für Ketten pour chaînes / for chains	9x27 9,5x26,2 9,5x27 10x28
Güte / qualité / quality	8.8
Gewicht / poids / weight	0,028

Welger

69-2-10	
Kettenschraube boulon pour chaînes chain-bolt	
Orig.-Nr. réf. origine / orig.-part-no.	0903.28.10.01
für Ketten pour chaînes / for chains	10x35
Güte / qualité / quality	8.8
Gewicht / poids / weight	0,038

69-2-4	
Kettenschraube boulon pour chaînes chain-bolt	
Orig.-Nr. réf. origine / orig.-part-no.	
für Ketten pour chaînes / for chains	8x31 9x31
Güte / qualité / quality	8.8
Gewicht / poids / weight	0,032

- Keine Original-Ersatzteile - Il ne s'agit pas de pièces originales - No genuine spare parts -

Maße und Gewichte annähernd und unverbindlich - Les mesures et poids sont approximatifs et sous réserve - Dimensions and weights are approximate and not binding
 Technische Änderungen vorbehalten - Modifications techniques réservées - Technical changes reserved

Technische Änderungen vorbehalten - Modifications techniques réservées - Technical changes reserved
Maße und Gewichte annähernd und unverbindlich - Les mesures et poids sont approximatifs et sous réserve - Dimensions and weights are approximate and not binding

Bergmann

69-3-6	
Druckstück pièce de serrage thrust members	
Orig.-Nr. réf. origine / orig.-part-no.	T47/M91
für Ketten pour chaînes / for chains	9x27 11x31
Gewicht / poids / weight	0,030

Fella

69-3-5	
Druckstück pièce de serrage thrust members	
Orig.-Nr. réf. origine / orig.-part-no.	
für Ketten pour chaînes / for chains	8x23 8x24
Gewicht / poids / weight	0,015

Fristein

69-3-1	
Druckstück pièce de serrage thrust members	
Orig.-Nr. réf. origine / orig.-part-no.	
für Ketten pour chaînes / for chains	9x31
Gewicht / poids / weight	0,049

Fristein

69-3-9	
Druckstück pièce de serrage thrust members	
Orig.-Nr. réf. origine / orig.-part-no.	
für Ketten pour chaînes / for chains	11x35
Gewicht / poids / weight	0,061

Kemper

69-3-5	
Druckstück pièce de serrage thrust members	
Orig.-Nr. réf. origine / orig.-part-no.	16796
für Ketten pour chaînes / for chains	8x23 8x24
Gewicht / poids / weight	0,015

Kemper

69-3-1	
Druckstück pièce de serrage thrust members	
Orig.-Nr. réf. origine / orig.-part-no.	07417
für Ketten pour chaînes / for chains	9x31
Gewicht / poids / weight	0,049

Kemper

69-3-9	
Druckstück pièce de serrage thrust members	
Orig.-Nr. réf. origine / orig.-part-no.	13713
für Ketten pour chaînes / for chains	11x35
Gewicht / poids / weight	0,061

Druckstücke nach Fabrikat:
Pièces de serrage pour machines:
Thrust members to fit as:

Krone

69-3-8	
Druckstück pièce de serrage thrust members	
Orig.-Nr. réf. origine / orig.-part-no.	200583.0
für Ketten pour chaînes / for chains	10x31
Gewicht / poids / weight	0,060

Mengele

69-3-3	
Druckstück pièce de serrage thrust members	
Orig.-Nr. réf. origine / orig.-part-no.	03-003908
für Ketten pour chaînes / for chains	8x31
Gewicht / poids / weight	0,034

Mengele

69-3-4	
Druckstück pièce de serrage thrust members	
Orig.-Nr. réf. origine / orig.-part-no.	03-064703
für Ketten pour chaînes / for chains	7x22
Gewicht / poids / weight	0,030

Mengele

69-3-8	
Druckstück pièce de serrage thrust members	
Orig.-Nr. réf. origine / orig.-part-no.	03-023813
für Ketten pour chaînes / for chains	10x31
Gewicht / poids / weight	0,060

Stille

69-3-5	
Druckstück pièce de serrage thrust members	
Orig.-Nr. réf. origine / orig.-part-no.	
für Ketten pour chaînes / for chains	8x23 8x24
Gewicht / poids / weight	0,015

Welger

69-3-10	
Druckstück pièce de serrage thrust members	
Orig.-Nr. réf. origine / orig.-part-no.	
für Ketten pour chaînes / for chains	10x35
Gewicht / poids / weight	0,062

- Keine Original-Ersatzteile - Il ne s'agit pas de pièces originales - No genuine spare parts -

Maße und Gewichte annähernd und unverbindlich - Les mesures et poids sont approximatifs et sous réserve - Dimensions and weights are approximate and not binding
Technische Änderungen vorbehalten - Modifications techniques réservées - Technical changes reserved

Kettenführungsschienen nach Fabrikat:
 Rails-guide pour chaînes pour machines:
 Safety rails for chains to fit as:

Heywang

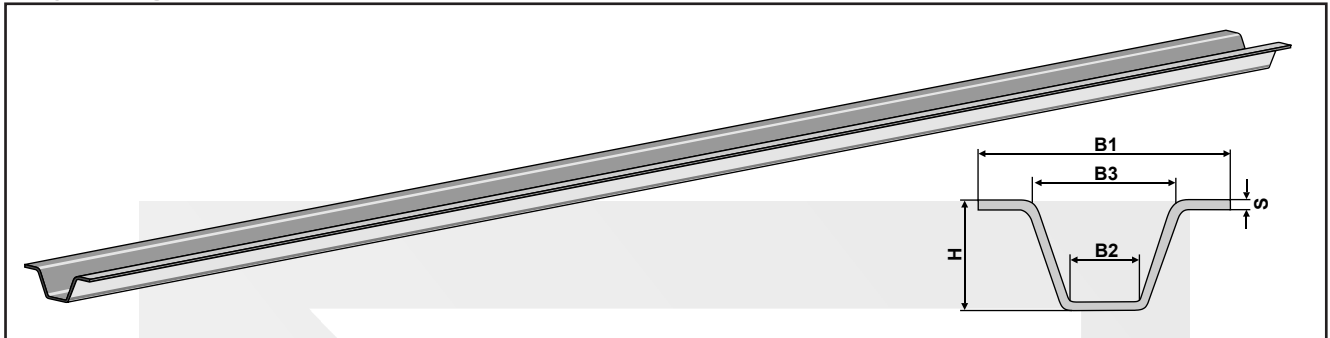

Best. Nr.: réf. article part-no.	Länge longueur length	B1	B2	B3	H	S	Orig.-Nr. réf. origine orig.-part-no.	Gewicht poids weight
69-8-11	4125	92	25	54	36	3,5	70MT1053-K070MT1053	12,500

Krone

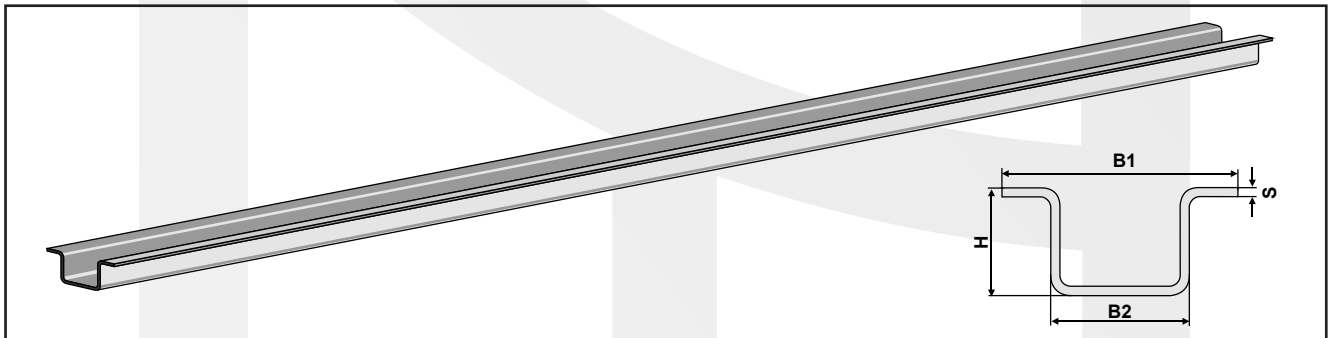

Best. Nr.: réf. article part-no.	Länge longueur length	B1	B2	H	S	Orig.-Nr. réf. origine orig.-part-no.	Gewicht poids weight
69-8-1	3275	72	44	31	3,5	015 667 0	8,950
69-8-2	3525	72	44	31	3,5	201 008 1	9,600
69-8-3	4125	72	44	31	3,5	218 023 0	11,000
69-8-4	5240	72	44	31	3,5	339 396 1	14,500

Mengele



Best. Nr.: réf. article part-no.	Länge longueur length	B1	B2	H	S	Orig.-Nr. réf. origine orig.-part-no.	Gewicht poids weight
69-8-5	2000 hinten/arrière/rear	98	46	34	2	03-029226	4,500
69-8-9	2350 vorne/avant/front	98	46	34	2	03-012048 Alt /ancien/old	5,300
69-8-12	2350 hinten/arrière/rear	98	46	34	2	03-029226 Neu /nouveau/new	5,300
69-8-10	3725 hinten/arrière/rear	98	46	34	2	02-071192	7,100
69-8-7	4500 hinten/arrière/rear	98	46	34	2	02-073985	10,800

Technische Änderungen vorbehalten - Modifications techniques réservées - Technical changes reserved
 Maße und Gewichte annähernd und unverbindlich - Les mesures et poids sont approximatifs et sous réserve - Dimensions and weights are approximate and not binding

- Keine Original-Ersatzteile - Il ne s'agit pas de pièces originales - No genuine spare parts -

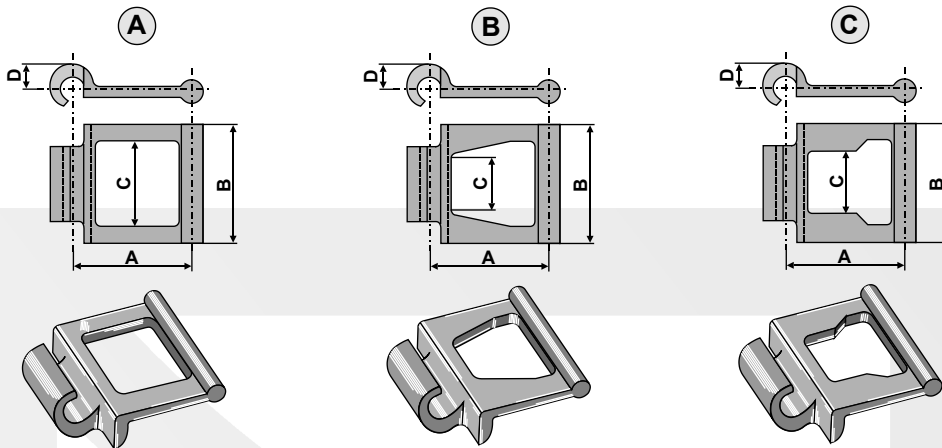

Best. Nr.: réf. article part-no.	A	B	C	D	Typ type type	Betriebslast KN charge mobile working load	mittlere Bruchlast-ca.N/mm ² charge de rupture moyenne average breaking load	Gewicht poids weight
69-055-1	41,7	36,5	20,5	10,5	A	500	25000	0,060
69-057-1	59,0	48,0	28,0	10,5	A	700	34000	0,100
69-062-1	41,7	42,5	24,5	10,5	A	600	30000	0,070
69-072-1	42,2	52,0	28,5	10,5	B	650	33000	0,090
69-074-1	60,6	65,0	36,0	15,7	A	1350	65000	0,230
69-078-1	67,1	70,0	34,0	12,5	B	1200	50000	0,220
69-103-1	78,5	87,0	36,0	17,7	C	1900	75000	0,460

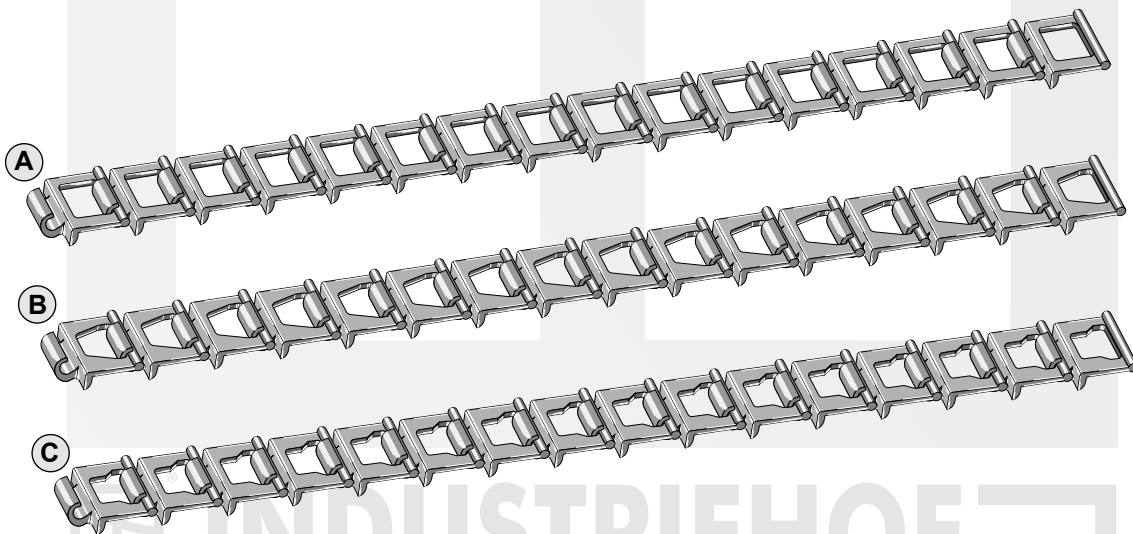

Diese Artikel werden in Verkaufseinheiten von 5 Metern geliefert!
 Ces articles sont livrés par longueurs de 5 mètres!
 These Articles are delivered in selling units of 5 meters!

Best. Nr.: réf. article part-no.	Glieder je 5 meter maillons par 5 metre links per 5 meter	Typ type type	Betriebslast KN charge mobile working load	mittlere Bruchlast-ca.N/mm ² charge de rupture moyenne average breaking load	Gewicht pro meter poidspar metre weight per meter
69-055	120	A	500	25000	7,200
69-057	85	A	700	34000	8,500
69-062	120	A	600	30000	8,400
69-072	120	B	650	33000	10,800
69-074	85	A	1350	65000	19,550
69-078	75	B	1200	50000	16,500
69-103	67	C	1900	75000	29,210

- Keine Original-Ersatzteile - Il ne s'agit pas de pièces originales - No genuine spare parts -

Maße und Gewichte annähernd und unverbindlich - Les mesures et poids sont approximatifs et sous réserve - Dimensions and weights are approximate and not binding
 Technische Änderungen vorbehalten - Modifications techniques réservées - Technical changes reserved